

NÁVOD K OBSLUZE

FREE COMBI SERIES

**FC-H07AIN PT, FC-H09AIN PT
FC-H12AIN PT, FC-H18AIN PT**

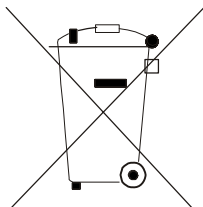



Pozor:

Na Vašem výrobku je uveden tento symbol. Říká, že se elektrické a elektronické přístroje nemají likvidovat s domácím odpadem, nýbrž se mají vrátit zvlášť do specializované sběrně.

A. Informace k likvidaci pro soukromé uživatele

1. V Evropské unii

Pozor: Tento přístroj nelikvidujte s normálním domácím odpadem!

Podle nové směrnice EU, která stanovuje správný způsob zpětného odběru použitých elektrických a elektronických přístrojů, nakládání s nimi a jejich recyklace, se musí staré elektrické a elektronické přístroje likvidovat zvlášť.

Po zavedení směrnice v členských zemích EU mohou nyní soukromé domácnosti odevzdávat svoje použité elektrické a elektronické přístroje bezplatně ve stanovených sběrnách*.

V některých zemích* můžete staré přístroje případně odevzdat bezplatně i u Vašeho specializovaného prodejce, pokud si koupíte srovnatelný nový přístroj.

*) Další podrobnosti obdržíte od Vašeho obecního úřadu.

Jestliže Vaše použité elektrické a elektronické přístroje obsahují baterie nebo akumulátory, měli byste je nejprve vyjmout a zlikvidovat zvlášť podle místního platného nařízení.

Řádnou likvidací přispějete ke správnému sběru starých přístrojů, nakládání s nimi a jejich používání. Odbornou likvidací tak zabráníte možným škodlivým dopadům na životní prostředí a zdraví.

2. V ostatních zemích Evropské unie

Informujte se prosím na Vašem obecním úřadě na správný postup při likvidaci tohoto přístroje.

B. Informace k likvidaci pro průmyslové uživatele

1. V Evropské unii

Jestliže jste tento výrobek používali pro živnostenské účely a nyní ho chcete zlikvidovat:

Obráťte se prosím na Vašeho specializovaného prodejce, který Vás může informovat o vracení výrobku. Možná budete muset za odběr a recyklaci zaplatit. Malé výrobky (a malá množství) možná ne.

2. V ostatních zemích mimo EU

Na správný postup likvidace tohoto přístroje se informujte na Vašem obecním úřadě.

Obsah

PROVOZ A ÚDRŽBA

Pokyny pro použití	2
Názvy částí	5
Popis a funkce dálkového ovladače.....	6
Nouzové ovládání	11
Čištění a údržba.....	12
Řešení potíží.....	14

INSTALACE

Pokyny pro instalaci.....	17
Rozměrové schéma instalace.....	19
Instalace vnitřní jednotky	20
Instalace venkovní jednotky.....	22
Kontrola po instalaci a zkušební provoz.....	31

PLASMA+TEC

Plasmová technologie čištění vzduchu PLASMA TEC zajišťuje v místnosti přírodní bioklima bohaté na aktivní kyslíkové molekuly, známé jako ionty. Vytváří optimální množství pozitivních a negativních kyslíkových iontů. Těmito ionty obohacené prostředí je nejen čisté, ale i svěží. Díky svým schopnostem rozkládat bakterie na neškodné částice, sterilizovat ovzduší, neutralizovat pachy a zbavovat ovzduší prашných částic jsou vhodné i pro alergiky.

Některé specifikace, uváděné v tomto návodu, se mohou lišit od specifikací konkrétní verze zařízení. Řiďte se údaji, uvedenými na štítku jmenovitých hodnot zařízení.



Tato značka označuje zákaz.





Tato značka označuje pokyny, které je nutné dodržet.

Děkujeme Vám, že jste si zakoupili toto klimatizační zařízení. Před jeho použitím si pečlivě přečtěte tento návod a pak si jej dobře uschovejte pro budoucí použití.

Pokyny pro použití

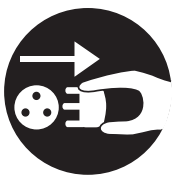
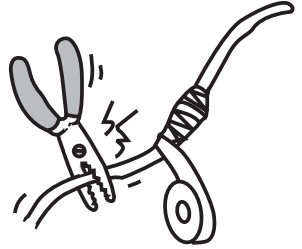
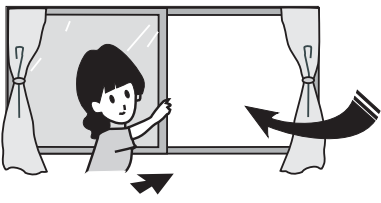
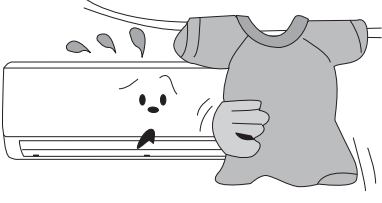
Před použitím si pozorně přečtěte následující pokyny.

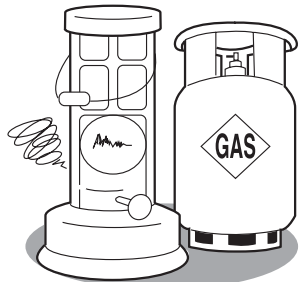
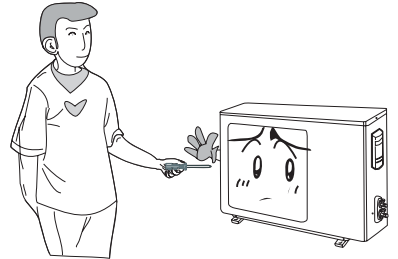
<p>! Je-li napětí příliš vysoké, může dojít snadno k poškození součástí. Je-li napětí příliš nízké, bude kompresor vibrovat a chladicí systém se může poškodit. Aby mohly kompresor a elektrické součásti pracovat, mělo by být napětí stabilní.</p>	<p>⊘ Odpojte napájecí kabel od zásuvky, pokud zařízení nebude dlouho používáno. Nahromaděný prach by mohl způsobit zahřívání nebo požár.</p> 	<p>⊘ Napájecí kabel nikdy improvizovaně neopravujte a nepoužívejte prodlužovací šňůru. Mohlo by dojít k přehřátí nebo požáru.</p> 
<p>■ Při používání klimatizačního zařízení nenechávejte dlouho otevřená okna nebo dveře. Může se zhoršit účinnost klimatizačního zařízení.</p> 	<p>⊘ Neblokujte přívod nebo výfuk vzduchu u venkovních ani vnitřních jednotek. Mohlo by dojít ke snížení výkonu, zastavení nebo závadě zařízení.</p> 	<p>■ Pro napájení zařízení by měl být vyhrazen samostatný napájecí okruh s dostatečně dimenzovaným jističem. Jednotka se bude zapínat a vypínat automaticky podle nastaveného režimu. Příliš častá změna režimu nebo časté ruční zapínání/vypínání může narušit provozuschopnost zařízení.</p>
<p>■ Pokud se děje něco neobvyklého (zápach spáleniny, kouř...), odpojte zařízení a kontaktujte servisní středisko. Jinak by mohlo dojít ke škodám, úrazu el. proudem nebo požáru.</p> 	<p>⊘ Spreje s hořlavou náplní nebo jiné hořlaviny uchovávejte min. 1 m od zařízení. Mohlo by dojít k požáru nebo výbuchu.</p> 	<p>⊘ Nepokoušejte se opravovat klimatizační zařízení sami. Mohlo by dojít k úrazu elektrickým proudem nebo požáru. Kontaktujte servisní středisko.</p> 

! Chraňte napájecí a ovládací kabely před poškozením. Pokud dojde k jejich poškození, požádejte kvalifikovaného opraváře o výměnu.

■ Nastavte vhodný směr proudění vyfukovaného vzduchu. Vertikální směr vyfukování je možné ovládat tlačítkem SWING na dálkovém ovladači, horizontální lze nastavit manuálně.

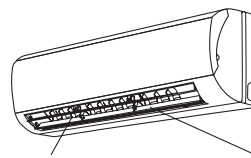

Lamela pro vertikální směr

Lamela pro horizontální směr

⊘ Do otvorů pro přívod a výfuk vzduchu nikdy nestrkejte ruce ani žádné jiné předměty.

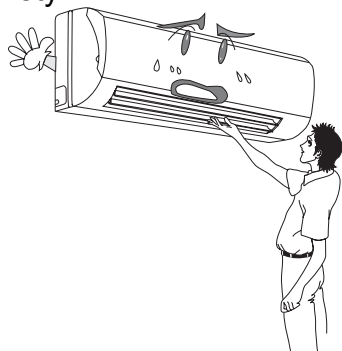

⊘ Dbejte na to, aby vzduch z klimatizační jednotky nefoukal přímo na zvířata nebo rostliny. Mohlo by jim to uškodit.

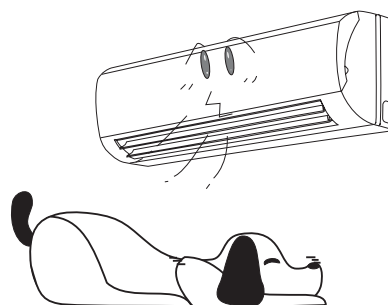

⊘ Nepobývejte delší dobu v přímém proudu chladného vzduchu ze zařízení. Mohlo by to způsobit zdravotní problémy.

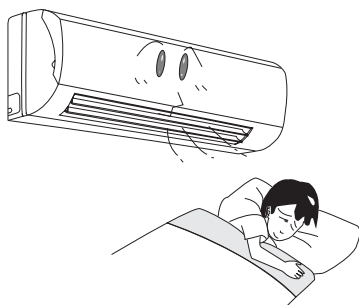

⊘ Zařízení nepoužívejte pro sušení prádla, chlazení potravin atd.

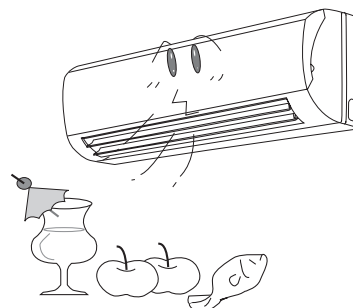

⊘ Umývání vodou nebo stříkání vody na jednotku může způsobit úraz elektrickým proudem nebo závadu.

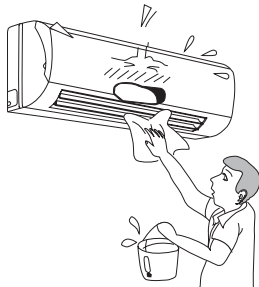

⊘ Nedávejte zařízení blízko otevřeného ohně.

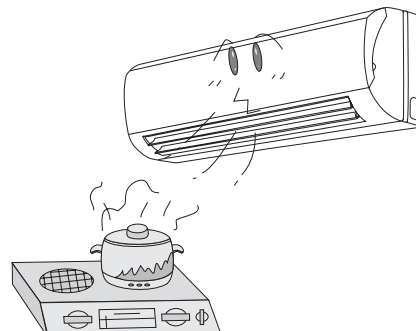

● Princip funkce a speciální funkce při chlazení

Princip

Teplota v místnosti se snižuje tak, že klimatizační zařízení absorbuje teplo v místnosti a přenáší je do venkovní jednotky, kde se teplo rozptyluje do vzduchu. Výkon chlazení závisí na venkovní teplotě.

Ochrana proti namrzání

Pokud jednotka pracuje v režimu chlazení a při nízké teplotě, může se na tepelném výměníku tvořit námraza. Když teplota výměníku vnitřní jednotky klesne pod 0 °C, řídicí obvod zastaví kompresor, aby se zabránilo namrzání.

● Princip funkce a speciální funkce při topení

Princip

- Teplota v místnosti se zvyšuje tak, že klimatizační zařízení absorbuje venkovní teplo a přenáší je do vnitřní jednotky, kde se teplo rozptyluje do vzduchu. Výkon topení závisí na venkovní teplotě.
- Klesne-li venkovní teplota příliš nízko, použijte k vytápění místnosti další zařízení.

Odmrazování

- Je-li venku nízká teplota a vysoká vlhkost, může se po určité době provozu tvořit na venkovní jednotce námraza. To má vliv na účinnost topení. V takovém případě se spustí funkce automatického odmrázování a topení se obnoví asi po 8–10 minutách.
- Během automatického odmrázování se ventilátor vnitřní i venkovní jednotky zastaví.
- Během odmrázování bliká indikátor vnitřní jednotky a z venkovní jednotky může vycházet pára. To je způsobeno odmrázováním – nejde o závadu jednotky.
- Po dokončení odmrázování se automaticky obnoví topení.

Ochrana proti vyfukování chladného vzduchu

Dokud v režimu topení nedosáhne teplota výměníku vnitřní jednotky určité hodnoty, nebude vnitřní jednotka pracovat, aby se zabránilo vyfukování studeného vzduchu z jednotky. K ohřátí dojde během asi 3 minut.

K tomuto stavu může dojít při zapnutí režimu topení, po ukončení automatického odmrázování nebo při topení při nízké teplotě.

Typ klimatického prostředí, pro které je jednotka určena, je uveden na štítku jmenovitých hodnot.

Názvy částí

Vnitřní jednotka

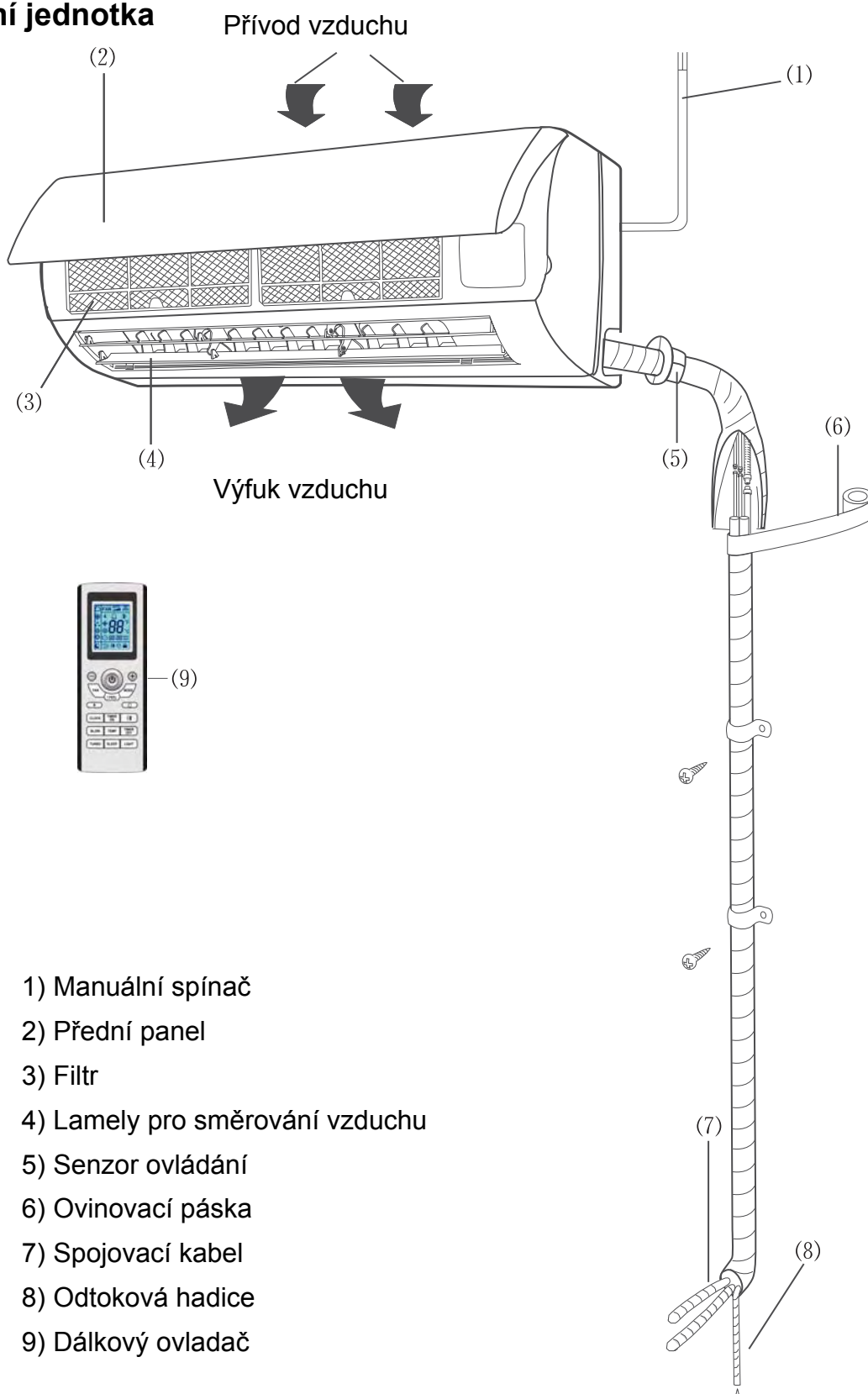

Popis a funkce dálkového ovladače

Poznámky:

- Nasměřujte okénko vysílače ovladače na senzor klimatizační jednotky.
- Ujistěte se, že mezi dálkovým ovladačem a jednotkou nejsou žádné překážky.
- Nepusťte dálkový ovladač na zem a neházejte s ním.
- Chraňte ovladač před vodou. Nenechávejte dálkový ovladač na přímém slunečním světle nebo na velmi teplém místě.

Okénko vysílače







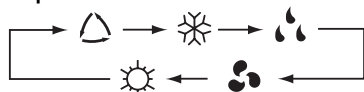

Tlačítko ON/OFF

Stisknutím tohoto tlačítka se jednotka zapne. Dalším stisknutím tlačítka se jednotka vypne. Vypnutím se zároveň zruší funkce Spánek (Sleep).

Tlačítko MODE

Stiskněte pro nastavení režimu provozu v pořadí Automatik, Chlazení, Odvlhčování, Ventilátor a Topení. Výchozí režim po zapnutí je Automatik. V režimu Automatik se teplota nezobrazuje. V režimu Topení je výchozí teplota 28 °C. V ostatních režimech je výchozí teplota 25 °C.



-  Automatik
-  Chlazení
-  Odvlhčování
-  Ventilátor
-  Topení (jen u jednotky s topením)



Tlačítko SLEEP

Zapíná/vypíná funkci Spánek. Po zapnutí je režim spánku standardně vypnut. Při vypnutí jednotky se režim spánku zruší. Po nastavení funkce Spánek se zobrazí indikátor spánku. V tomto režimu lze nastavit časovač. V režimech Ventilátor a Automatik nelze funkci Spánek použít.





Tlačítko FAN

Stiskněte pro nastavení rychlosti ventilátoru v pořadí Automatik, Nízká, Střední a Vysoká. Po zapnutí je standardně nastavena automatická volba rychlosti. V režimu Blow lze nastavit pouze nízkou rychlost ventilátoru.



- Auto Automatik,  Nízká
-  Střední  Vysoká

Tlačítko CLOCK

Stiskněte toto tlačítko, když chcete nastavit hodiny. Indikátor  bude blikat. Nastavování musí začít do 5 sekund. Čas lze nastavit tlačítky + a -. Při podržení tlačítka po dobu 2 sekund se budou rychle počítat desítky minut. Nastavení se ukončuje stisknutím tlačítka Clock. Indikátor  přestane blikat. Po zapnutí se nastaví výchozí čas 12:00 a svítí indikátor . Když svítí indikátor , zobrazuje se aktuální čas, jinak se zobrazuje nastavení časovače.

Tlačítko TEMP

Stisknutím tohoto tlačítka můžete vybrat: nastavení teploty (zobrazuje se teplota), zobrazení teploty v místnosti a zobrazení teploty venku.

Poznámka:

- Tento typ dálkového ovladače se používá i pro jiné modely jednotek s dalšími funkcemi. Tlačítka, jejichž funkce tento model klimatizačního zařízení nepodporuje, nebudou v návodu popsána.



Tlačítko BLOW

Stisknutí tlačítka lze zapnout/vypnout funkci Blow (ofukování výparníku). Při stisknutí tohoto tlačítka v režimu Chlazení nebo Odvlhčování se zobrazí indikátor Odvlhčování a zapne se funkce Blow. Při opětovném stisknutí tohoto tlačítka indikátor „Odvlhčování“ zmizí a funkce Blow je vypnuta. Po zapnutí zařízení je funkce Blow standardně vypnuta.

Při použití tlačítka ON/OFF nebo při změně režimu na Chlazení nebo Odvlhčování se stav funkce Blow nemění.

Je-li jednotka vypnuta, lze funkci Blow pouze vypnout.

Tuto funkci nelze použít v režimech Automatika, Ventilátor a Topení. V těchto režimech se indikátor Blow nezobrazuje.

Tlačítko +

Stisknutím tohoto tlačítka se požadovaná teplota zvýší o 1 °C.

Po přidržení tlačítka na dobu delší než 2 sekundy se bude příslušná hodnota rychle měnit, dokud není tlačítko uvolněno.

V režimu Automatika se nastavení teploty neuplatní.

Rozsah nastavení teploty: je 16–30 °C.

Tlačítko –

Stisknutím tohoto tlačítka se požadovaná teplota sníží o 1 °C.

Po přidržení tlačítka na dobu delší než 2 sekundy se bude příslušná hodnota rychle měnit, dokud není tlačítko uvolněno.

V režimu Automatika se nastavení teploty neuplatní.

Rozsah nastavení teploty: je 16–30 °C.

Tlačítko LIGHT

Stisknutím tohoto tlačítka lze zapnout/vypnout osvětlení displeje. Po zapnutí zařízení displej standardně svítí.

Tlačítko TURBO

Stisknutím tohoto tlačítka v režimu Chlazení nebo Topení můžete zapnout/vypnout režim Turbo (velmi vysoká rychlost ventilátoru). Při zapnutí funkce Turbo se zobrazí indikátor Turbo. Indikátor zhasne automaticky při změně režimu nebo rychlosti ventilátoru.

Poznámka:

- Tento typ dálkového ovladače se používá i pro jiné modely jednotek s dalšími funkcemi. Tlačítka, jejichž funkce tento model klimatizačního zařízení nepodporuje, nebudou v návodu popsána.



Tlačítko SWING

Stisknutí tlačítka se nastavuje úhel lamely pro směřování proudu vzduchu nahoru/dolů v následujícím pořadí.



Při nastavení některého z následujících režimů se u této jednotky poloha lamely nemění:



Je-li lamela při vychylování nahoru nebo dolů zastavena, zůstává v nastavené poloze.

Symbol  indikuje, že se lamela vychyloje střídavě nahoru a dolů.

Tlačítko AIR

Tato funkce není dostupná pro tyto modely!

Tlačítko TIMER ON

Stisknutím tohoto tlačítka lze nastavit čas pro automatické zapnutí. Po stisknutí tlačítka začne blikat indikátor ON a indikátor  zmizí. Nastavování musí začít do 5 sekund.

Nastavte požadovaný čas pomocí tlačítek + a -. Při každém stisknutí tlačítka se čas zvýší nebo sníží o 1 minutu. Při podržení tlačítka + nebo - se po 2 sekundách začne měnit čas rychleji. Během prvních 2,5 sekundy se změní 10 číslic na pozici jednotek minut, poté se začne měnit hodnota na místě desítek minut a počítají se také hodiny. Po nastavení času stiskněte do 5 sekund tlačítko TIMER ON, abyste nastavení potvrdili.

Nastavení časovače lze zrušit stisknutím tlačítka TIMER ON.

Před nastavením časovače zkontrolujte správnost nastavení hodin a podle potřeby hodiny seřídte.

Tlačítko TIMER OFF

Stisknutím tohoto tlačítka lze nastavit čas pro automatické vypnutí. Po stisknutí bliká indikátor OFF.

Postup nastavení času je stejný jako u funkce TIMER ON.

Tlačítko HEALTH

Tato funkce není dostupná pro tyto modely!

Tlačítko I FEEL



Stisknutím tohoto tlačítka se zapíná nebo vypíná funkce I FEEL.

Pozn. Funkce "I FEEL" udržuje nastavenou teplotu v místě dálkového ovladače.

V tomto režimu je nezbytná přímá viditelnost mezi IR diodou vysílající a přijímající vnitřní jednotky. Vzdálenost ovladače od jednotky by neměla přesáhnout 5m.

● Ovládání

Základní operace

1. Po připojení napájení stiskněte tlačítko ON/OFF . Jednotka se spustí. (Poznámka: Při připojení napájení se směrovací lamely na jednotce automaticky zavřou.)
2. Tlačítkem MODE nastavte požadovaný režim provozu (Automatika, Chlazení, Odvlhčování, Ventilátor nebo Topení).
3. Tlačítka + a – nastavte požadovanou teplotu. (V režimu Automatika se teplota nenastavuje.)
4. Tlačítkem FAN nastavte rychlost ventilátoru (Automatika, Nízká, Střední nebo Vysoká).
5. Tlačítkem SWING  nastavte směrování proudu vzduchu.

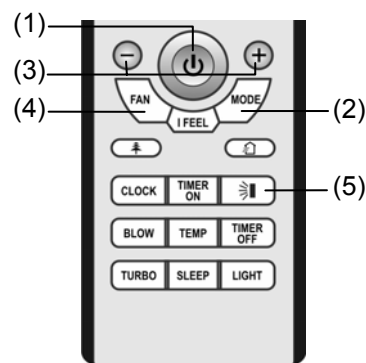

Doplňkové operace

1. Tlačítkem SLEEP můžete nastavit režim Spánek.
2. Tlačítkem TIMER ON a TIMER OFF můžete nastavit režim automatického zapnutí a vypnutí.
3. Tlačítkem LIGHT můžete zapnout/vypnout displej jednotky (u některých jednotek není tato funkce k dispozici).
4. Tlačítkem TURBO můžete zapnout/vypnout funkci TURBO.

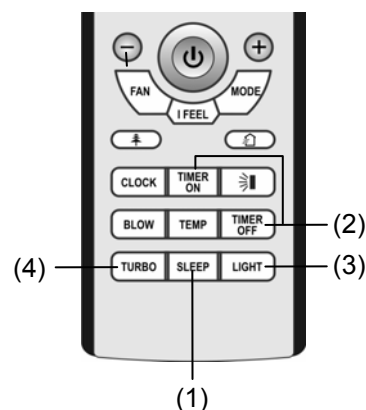

● Popis speciálních funkcí

Funkce BLOW (Ofukování výparníku)

Při zapnutí této funkce se bude po vypnutí jednotky ofukovat rosa na výparníku, aby se netvořila plíseň.

1. Funkce Blow zapnuta: Po vypnutí jednotky tlačítkem ON/OFF bude ventilátor vnitřní jednotky pokračovat v chodu nízkou rychlostí po dobu asi 10 minut. V této době můžete zastavit ventilátor ručně stisknutím tlačítka BLOW.
2. Funkce Blow vypnuta: Po vypnutí jednotky tlačítkem ON/OFF přestane celá jednotka hned pracovat.

Funkce AUTO RUN (Automatický chod)

Když je nastaven režim AUTO RUN, nastavená teplota se na LCD nezobrazuje. Jednotka bude nastavovat režim automaticky podle teploty v místnosti tak, aby se vytvořilo příjemné prostředí.

Funkce TURBO (Vysoká rychlost ventilátoru)

Při zapnutí této funkce bude jednotka pracovat s velmi vysokou rychlostí ventilátoru, aby bylo v místnosti při chlazení nebo topení dosaženo co nejdříve požadované teploty.

Zablokování ovladače

Stiskněte současně tlačítka + a –, abyste zablokovali nebo odblokovali tlačítka ovladače. Je-li dálkový ovladač zablokován, zobrazí se na něm ikona . Je-li v tomto stavu stisknuto nějaká tlačítka, ikona zablokování třikrát zabliká. Jsou-li tlačítka odblokována, ikona zablokování zmizí.

Směrování vzduchu nahoru a dolů

1. Stiskněte a podržte tlačítka SWING déle než 2 sekundy. Lamely na jednotce se budou otáčet střídavě nahoru a dolů a když tlačítka uvolníte, lamely se přestanou otáčet a zůstanou v nastavené poloze.
2. Je-li zapnuto otáčení lamel nahoru a dolů v režimu  a stisknete toto tlačítka znovu po 2 sekundách, pak se tento režim vypne. Pokud stisknete toto tlačítka znovu během 2 sekund, budou se cyklicky nastavovat další polohy lamel.

Přepínání mezi stupni Celsia a Fahrenheita

Když je jednotka vypnuta, stiskněte současně tlačítka + a – pro přepnutí mezi °C a °F.

Nová funkce odmrazování

Význam: Když je tato funkce spuštěna dálkovým ovladačem a jednotka je ve stavu odmrazování, pak po vypnutí jednotky dálkovým ovladačem jednotka nezastaví odmrazování, dokud není dokončeno. Pokud je dálkovým ovladačem změněn nastavený režim, pak se poslední nastavená funkce neprovede, dokud není odmrazování dokončeno.

Zapnutí a vypnutí této funkce: Je-li dálkový ovladač ve stavu Vypnuto, stiskněte současně tlačítka MODE a BLOW, abyste tuto novou funkci zapnuli nebo vypnuli. Je-li jednotka v režimu odmrazování, zobrazí se na displeji ovladače indikace H1. Pokud se přepne do režimu topení, zobrazí se indikace H1, která bliká po 5 sekund. V takovém případě stiskněte tlačítka +/- . H1 zmizí a zobrazí se nastavená teplota.

Při aktivaci ovladače bude nová funkce odmrazování standardně vypnuta.

● Výměna baterií

1. Zatlačte lehce na místo označené  a vysuňte zadní kryt dálkového ovladače ve směru šipky (viz obrázek).
2. Vyjměte staré baterie (viz obrázek).
3. Vložte dvě nové 1,5V baterie velikosti AAA. Dbejte na správnou polaritu (viz obrázek).
4. Nasadte zadní kryt ovladače (viz obrázek).

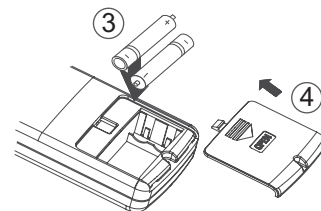
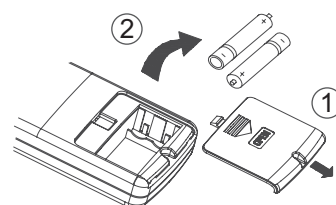

Poznámky:

- *Nepoužívejte současně nové a vybité baterie nebo různé typy baterií.*
- *Nebudete-li dálkový ovladač delší dobu používat, vyjměte z něj baterie, abyste zabránili poškození ovladače při případném vytečení baterií.*
- *Používejte ovladač v prostoru dosahu a nasměrujte jej na senzor jednotky.*
- *Dálkový ovladač by měl být min. 1 m od televizoru nebo jiných elektrických přístrojů.*
- *Pokud ovladač nefunguje normálně, vyjměte baterie a po 30 sekundách je vložte nazpět. Pokud se normální funkce neobnoví, vyměňte baterie.*

Nouzové ovládání

Když se dálkový ovladač ztratí nebo poškodí, použijte manuální ovládání. Jednotka bude fungovat v režimu Auto Run při pevně nastavené teplotě a rychlosti ventilátoru.

Použití manuálního spínače:

- Při provozu: Když jednotka stojí a stisknete tlačítko ON/OFF, přejde jednotka do režimu AUTO RUN. Mikropočítač jednotky bude automaticky nastavovat režim provozu (Chlazení, Topení, Ventilátor) podle teploty v místnosti, aby bylo dosaženo teplotního komfortu.
- Při zastavení: Když jednotka běží, stiskněte tlačítko ON/OFF manuálního ovládání, aby se jednotka zastavila.

Použití manuálního přepínače:

- Při provozu: Když jednotka stojí, nastavte přepínač manuálního ovládání do polohy AUTO. Jednotka přejde do režimu AUTO RUN. Mikropočítač jednotky bude automaticky nastavovat režim provozu (Chlazení, Topení, Ventilátor) podle teploty v místnosti, aby bylo dosaženo teplotního komfortu.
- Při zastavení: Když jednotka běží, nastavte přepínač do polohy STOP, aby se jednotka zastavila.

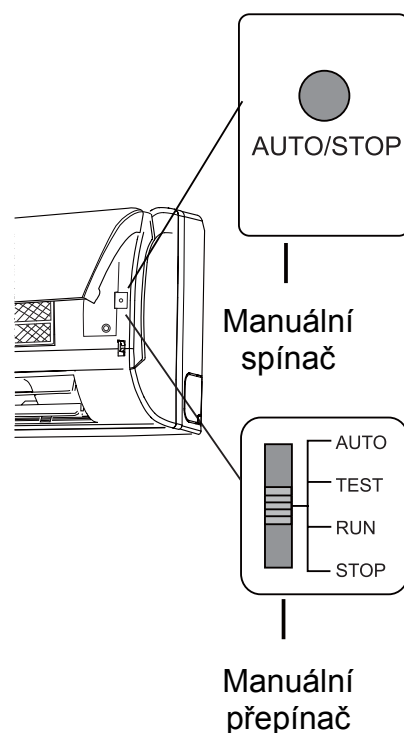

Čištění a údržba

UPOZORNĚNÍ:

- Před čištěním jednotky vypněte zařízení a vytáhněte zástrčku ze zásuvky, jinak hrozí úraz elektrickým proudem.
- Při čištění nikdy nestříkejte na vnitřní nebo venkovní jednotku vodu, jinak hrozí úraz elektrickým proudem.
- Nepoužívejte nikdy těkavé látky (ředidla, benzín apod.), protože by poškodila povrch jednotky. Pro čištění používejte pouze suchou měkkou utěrkou nebo utěrkou lehce navlhčenou neutrálním čisticím prostředkem.

● Čištění předního panelu

<p>1. Vyměňte přední panel. Držte panel po obou stranách v místě prohlubní, zvedněte jej nahoru a vytáhněte ve směru šipek podle obrázku.</p>	
<p>2. Očistěte panel. Očistěte panel měkkým kartáčem, vodou a neutrálním čisticím prostředkem. (Teplota vody by neměla překročit 45 °C, aby se zabránilo vyblednutí nebo deformaci krytu.)</p>	
<p>3. Nainstalujte přední panel. Zasuňte držáky na obou koncích panelu do příslušných výřezů ve směru šipky a zavřete pevně panel podle obrázku.</p>	

● Čištění vzduchových filtrů

Čištění vzduchových filtrů se doporučuje provádět vždy jednou za tři měsíce. Je-li jednotka používána v prašném prostředí, mělo by se čištění vzduchových filtrů provádět častěji. Po vytažení filtru dávejte pozor, abyste si neporanili prsty o žebra výměníku vnitřní jednotky.

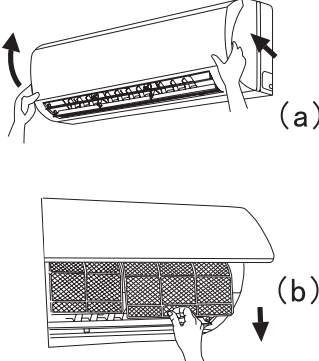
<p>1. Vyměňte vzduchový filtr. Otevřete přední panel do vhodného úhlu a pak vytáhněte filtr směrem dolů a ven podle obrázku.</p>	
--	--

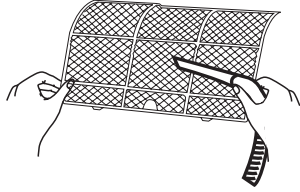
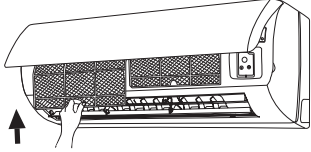
<p>2. Vyčistěte filtr Pro očištění prachu usazeného na filtru můžete použít vysavač. Je-li filtr velmi špinavý, umyjte jej teplou vodou (max. 45 °C) s neutrálním čisticím prostředkem a nechat ve stínu uschnout.</p> <p>Poznámka: <i>K umývání filtrů nepoužívejte nikdy vodu teplejší než 45 °C. Jinak může dojít k deformaci nebo odbarvení filtru. Nesušte filtr nad ohněm – mohl by začít hořet nebo by se mohl zdeformovat.</i></p>	
<p>3. Nainstalujte filtry nazpět. Zasuňte filtr zpět na místo a zavřete dobře přední panel.</p>	

● Příprava před použitím

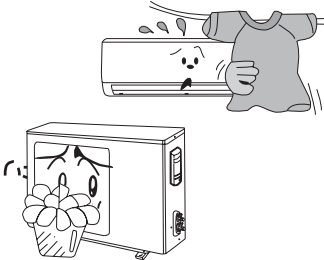

<ol style="list-style-type: none"> 1. Ujistěte se, že nic neblokuje proudění vyfukovaného a přiváděného vzduchu u vnitřní i venkovní jednotky. 2. Zkontrolujte, zda je zemnicí vodič správně připojen. 3. Je-li to zapotřebí, vyměňte baterie v dálkovém ovladači. 4. Zkontrolujte stav podstavce venkovní jednotky a je-li poškozen, kontaktujte prodejce nebo servisní středisko. 	
---	--

● Údržba po použití

<ol style="list-style-type: none"> 1. Vypněte hlavní vypínač. 2. Vyčistěte filtr a kryt vnitřní a venkovní jednotky. 3. Je-li na venkovní jednotce rez, měla by se odstranit a poškozené místo by se mělo natřít barvou, aby se rezivění nešířilo. 	
---	--

Řešení potíží

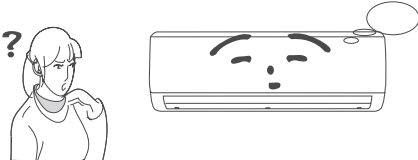
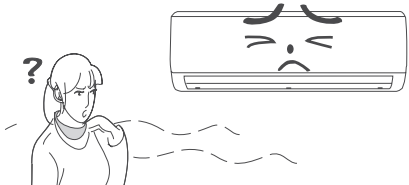
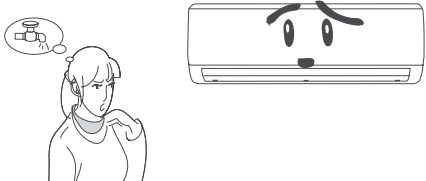
Nikdy neopravujte zařízení sami. Neodborná oprava může způsobit úraz elektrickým proudem nebo jiné škody. Kontaktujte naše servisní středisko a nechteje zařízení opravit kvalifikovanými opraváři. Před vyžádáním opravy zkontrolujte ještě následující body. Můžete tak ušetřit čas i peníze.

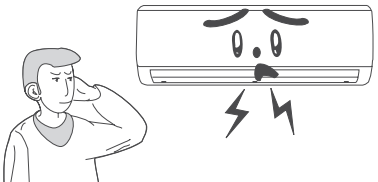
Problém	Náprava
<p>Klimatizační zařízení nepracuje, když je vypnuto a hned poté znovu zapnuto.</p> 	<ul style="list-style-type: none"> Okamžité spuštění by mohlo jednotku poškodit. Mikro počítač proto opozdí spuštění jednotky asi o 3 minuty.
<p>Po spuštění je z jednotky cítit neobvyklý zápach.</p> 	<ul style="list-style-type: none"> Je to způsobeno zápachem v místnosti (nábytek, cigarety apod.), který klimatizační jednotka nasála za provozu. Vyčistěte vzduchový filtr.
<p>Za provozu je slyšet zvuk tekoucí vody.</p> 	<ul style="list-style-type: none"> Při zapnutí nebo vypnutí jednotky nebo při spuštění nebo zastavení kompresoru můžete někdy slyšet zvuk připomínající tekoucí vodu. Nejde o závadu. Je to způsobeno prouděním chladiva uvnitř jednotky.
<p>Při provozu v režimu chlazení se někdy vyfukuje pára.</p> 	<ul style="list-style-type: none"> K tomuto jevu může dojít, když je v místnosti vysoká teplota a vlhkost. Srážení vlhkosti v podobě páry je způsobeno silným ochlazením vzduchu v místnosti.
<p>Po spuštění nebo zastavení zařízení je slyšet praskání.</p> 	<ul style="list-style-type: none"> Praskání je způsobeno tepelným pnutím v panelu nebo dalších částech zařízení při změnách teploty.

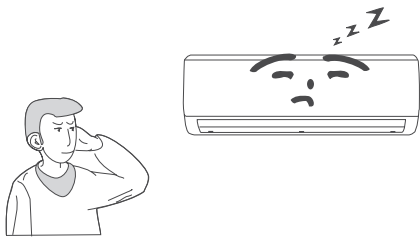
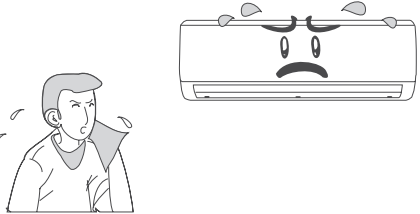
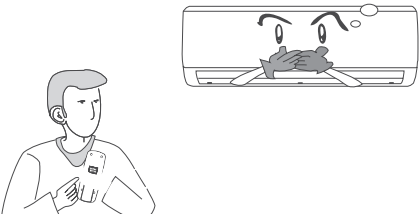
Problém	Náprava
<p>Jednotka vůbec nepracuje.</p> 	<ul style="list-style-type: none"> • Bylo vypnuto napájení? • Jsou uvolněné vodiče/zástrčka kabelu? • Je vypnutý jistič/proudový chránič? • Je napětí příliš nízké nebo vysoké? • Je správně použit časovač?
<p>Chlazení (topení) není účinné.</p> 	<ul style="list-style-type: none"> • Je nastavena vhodná teplota? • Je přívod nebo výfuk vzduchu blokován? • Je vzduchový filtr špinavý? • Jsou otevřená okna nebo dveře? • Je ventilátor nastaven na nízké otáčky? • Je při nedostatečném chlazení v místnosti nějaký zdroj tepla?
<p>Dálkové ovládání nefunguje.</p> 	<ul style="list-style-type: none"> • Když je zařízení ovlivněno například neobvyklým rušením nebo častým přepínáním funkcí, může někdy přestat reagovat na signály dálkového ovladače. V takovém případě zařízení odpojte od napájení a po chvíli znovu připojte. Funkce by se měla obnovit. • Není dálkový ovladač příliš daleko od jednotky? Brání šíření signálu z ovladače nějaké překážky? • Mají baterie v dálkovém ovladači dostatečné napětí? Zkontrolujte napětí baterií a podle potřeby je vyměňte. • Je dálkový ovladač poškozený?
<p>Z vnitřní jednotky nefouká vzduch.</p>	<ul style="list-style-type: none"> • Je-li nastaven režim Topení a teplota výměníku vnitřní jednotky je příliš nízká, je vyfukování vzduchu pozastaveno (asi o 3 minuty), aby se nevyfukoval studený vzduch. • Je nastaven režim Topení a venku je nízká teplota nebo vysoká vlhkost, může se na výměníku venkovní jednotky vytvořit námraza. Když se aktivuje automatické odmrazování, přestane se z vnitřní jednotky vyfukovat asi na 8–10 minut vzduch. Při odmrazování odtéká z venkovní jednotky voda nebo se tvoří pára. • V režimu Odvlhčování se ventilátor vnitřní jednotky občas zastaví, aby se zabránilo opětovnému odpařování zkondenzované vody.
<p>Vlhkost na výfuku vzduchu</p>	<ul style="list-style-type: none"> • Když jednotka běží dlouho v prostředí s vysokou vlhkostí, zkondenzuje na mřížce výfuku voda a odkapává.
<p>Únik vody u vnitřní jednotky.</p>	<ul style="list-style-type: none"> • Příliš vysoká vlhkost vzduchu. • Přetečení zkondenzované vody. • Netěsný spoj na odtoku vody z jednotky.

Problém	Náprava
Z vnitřní jednotky je slyšet hluk.	<ul style="list-style-type: none"> • Je to zvuk ventilátoru nebo přepínání relé kompresoru. • Zvuk je způsoben spuštěním nebo ukončením odmrazování, kdy dochází ke změně proudění chladiva.



V níže uvedených situacích klimatizační zařízení okamžitě vypněte, odpojte od napájení a kontaktujte servisní středisko.

- Za provozu je slyšet neobvyklý hluk.
- Vyfukovaný vzduch silně zapáchá.
- Do místnosti vytéká voda.
- Jistič nebo pojistky často vypadávají.
- Do jednotky nebo dálkového ovladače se dostala voda nebo jiná látka.
- Zástrčka nebo vodiče kabelu jsou velmi horké.

Pokyny pro instalaci

● Důležitá upozornění

1. Instalaci musí provést kvalifikovaní pracovníci podle místních předpisů a tohoto návodu.
2. Je-li zařízení připojeno přímo k elektrickému přívodu bez použití zástrčky, musí být do obvodu nainstalován vypínač, který odpojuje všechny póly a jehož kontakty jsou od sebe při rozepnutí vzdáleny min. 3 mm.

● Základní požadavky na místo instalace

Instalace na následujících místech může způsobit selhání jednotky. Pokud nelze předejít instalaci na těchto místech, kontaktujte servisní středisko.

- Místa, kde je velmi vysoká teplota, pára, hořlavé nebo výbušné plyny nebo kde jsou ve vzduchu těkavé látky.
- Místa blízko zařízení, která generují vysokofrekvenční vlny, svářeček nebo lékařských přístrojů.
- Oblasti, kde je v půdě vysoký obsah soli, například v blízkosti moří.
- Místa, kde je ve vzduchu rozptýlen olej (strojní).
- Místa, kde se vyskytují sirné plyny, například v blízkosti horkých pramenů.
- Jiná prostředí se zvláštními podmínkami.

● Umístění vnitřní jednotky

1. Přívod a výfuk vzduchu by měl být vzdálený od překážek, aby vzduch mohl proudit volně do celé místnosti.
2. Zvolte místo, odkud bude možné dobře odvádět zkondenzovanou vodu.
3. Zvolte místo, kam se nedostanou děti.
4. Zvolte místo, které unese plnou váhu zařízení a kde nedojde ke zvýšení hlučnosti a vibrací za provozu.
5. Zajistěte dostatečný prostor pro potřeby rutinní údržby a oprav. Vzdálenost vnitřní jednotky od podlahy by měla být alespoň 230 cm.
6. Umístěte zařízení tak, aby bylo vzdáleno nejméně 1 m od jiných elektrických spotřebičů jako jsou televizory, audio zařízení apod.
7. Zvolte takové umístění, které umožňuje snadné vyjmutí filtru.
8. Ujistěte se, že jsou splněny podmínky na instalačním výkresu.

● Elektrická instalace

1. Napájení musí mít předepsané napětí a vyhrazený okruh pro klimatizační zařízení s dostatečným průřezem napájecích vodičů.
2. Netahejte silou za napájecí kabel.
3. Zařízení musí být spolehlivě uzemněno. Uzemnění musí vyhovovat platným předpisům a musí být provedeno kvalifikovanými pracovníky. Napájení musí být jištěno vhodným jističem, který musí chránit proti zkratu a přetížení obvodu.
4. Minimální vzdálenost mezi klimatizačním zařízením a hořlavým povrchem musí být 1,5 m.

Poznámky:

- Zkontrolujte správnost zapojení vodičů. Vodiče musí být dobře připojeny, aby nedošlo ke zkratu.
- Špatné zapojení může způsobit požár.

● Uzemnění

1. Klimatizační zařízení je elektrické zařízení třídy I. Zajistěte jeho správné uzemnění.
2. Žlutozelený vodič v jednotce je zemnicí vodič a nesmí být použit pro jiné účely. Nesmí být přerušen a musí být dobře upevněn šroubem. Jinak by mohlo dojít k úrazu elektrickým proudem.
3. Zemní odpor musí odpovídat platným předpisům
4. Elektrický rozvod musí splňovat podmínky spolehlivého uzemnění. Nepřipojujte uzemnění na vodovodní, plynové nebo odpadní potrubí a jiná nevhodná místa.

● Další pokyny

1. Zapojení jednotky, napájecího kabelu a propojení jednotek by mělo odpovídat schématu zapojení upevněnému na jednotce.
2. Typ a jmenovité hodnoty tavné pojistky by měly odpovídat použité objímce.
3. Zařízení musí být nainstalováno v souladu s příslušnými místními předpisy.
4. Zařízení není určeno pro použití osobami (včetně dětí), které mají snížené fyzické nebo psychické schopnosti nebo nedostatek znalostí a zkušeností, pokud není zajištěn dozor nebo nejsou poučeny osobou, která odpovídá za jejich bezpečnost.
5. Děti by měly být kontrolovány, zda si se zařízením nehrají.

Rozměrové schéma instalace

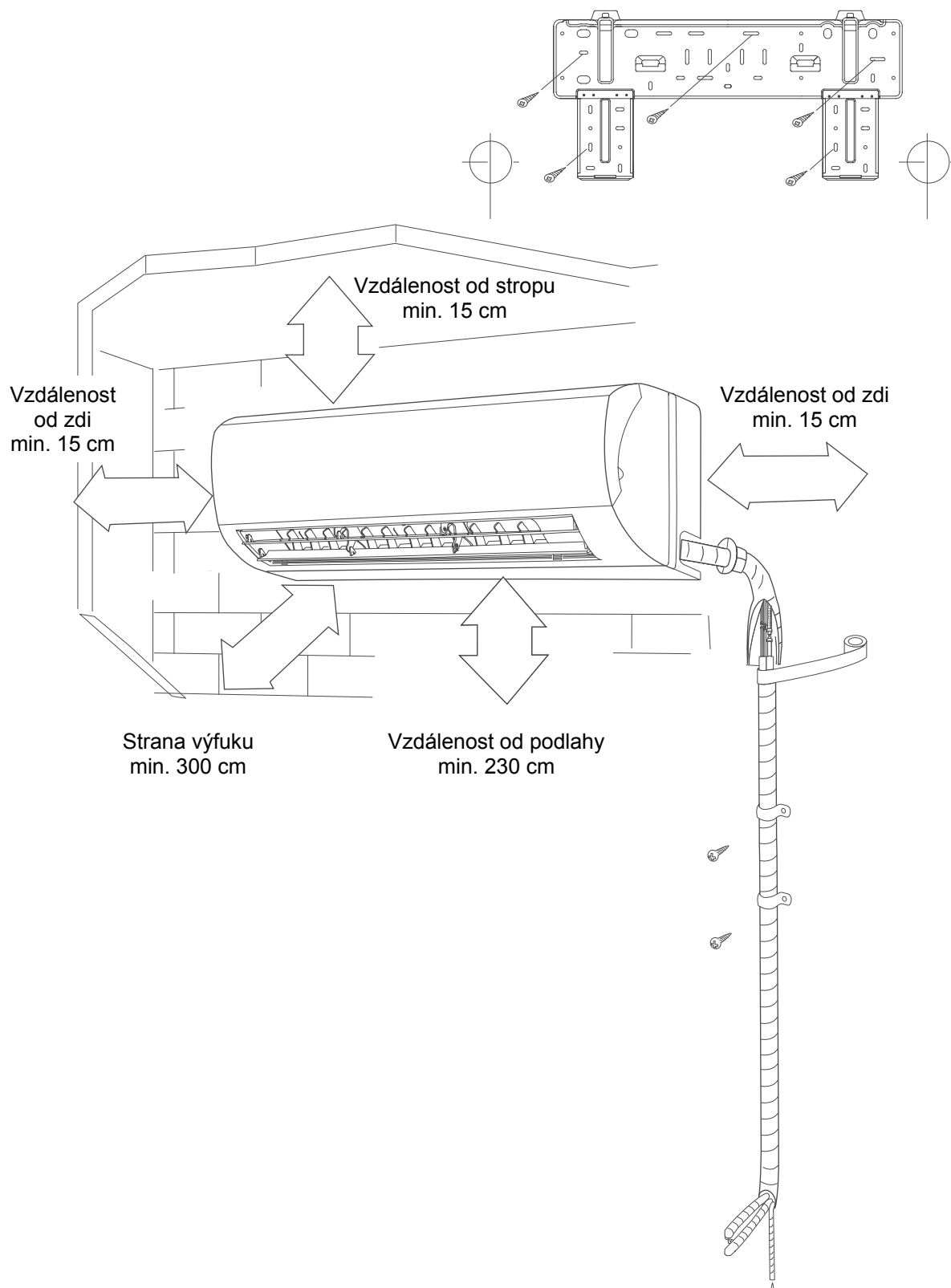

Instalace vnitřní jednotky

● Instalace zadního panelu

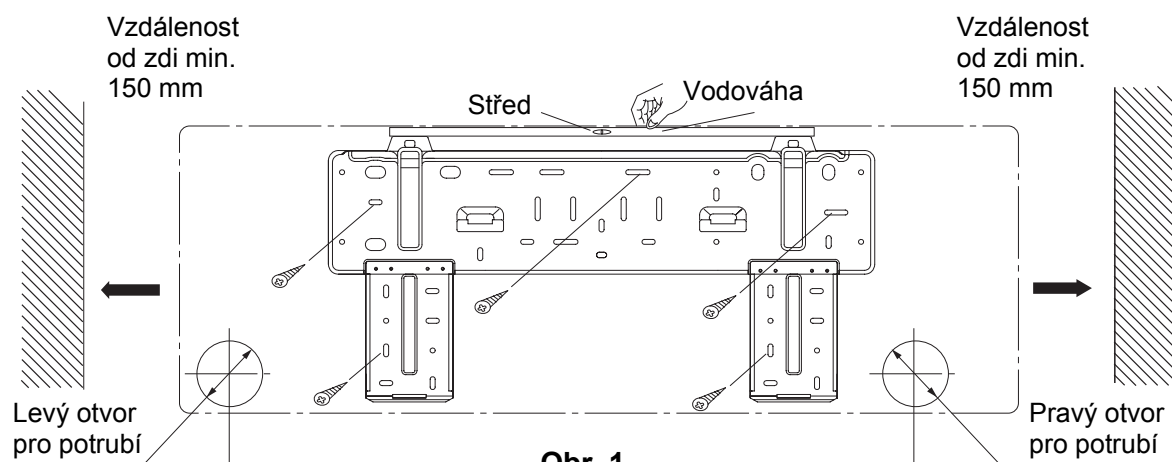

Obr. 1

1. Zadní panel musí být montován horizontálně. Jelikož je trubka pro odvod vody na levé straně, je lepší dát tuto stranu trochu níže, pravá strana by měla být trochu níže.
2. Upevněte zadní panel na vybrané místo.
3. Ujistěte se, zda je zadní panel dostatečně pevně připevněn, aby udržel váhu dospělé osoby vážící 60 kg. Váha by měla být rovnoměrně rozdělena na jednotlivé šrouby.

● Vytvoření otvoru pro potrubí

1. Udělejte ve zdi otvor pro potrubí s mírným sklonem směrem ven.
2. Zasuňte do otvoru pro potrubí průchodku, aby se spojovací potrubí nebo kabely při protahování přes otvor nepoškodily.

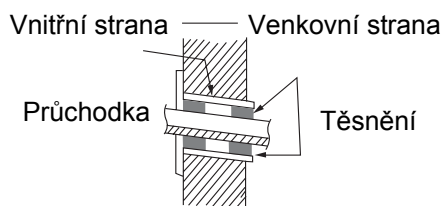

● Instalace odtokové hadice

1. Aby mohla voda dobře odtékat, měla by mít odtoková hadice vhodný sklon.
2. Odtokovou hadici nezkrucujte a neohýbejte. Konec hadice nenechávejte ležet ve vodě.
3. Úsek odtokové hadice, procházející vnitřní jednotkou, by měl být obalen izolačním materiálem.

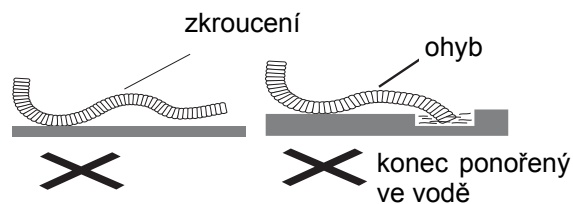

● Připojení elektrických vodičů

1. Otevřete přední panel směrem nahoru.
2. Odšroubujte upevňovací šroub krytu svorkovnice a vyjměte kryt.
3. Napájecí kabel vedte přes otvor v zadní části a protáhněte jej dopředu.
4. Všechny vodiče musí být připojeny podle schématu zapojení na jednotce.
5. Nasaďte kryt svorkovnice a utáhněte šrouby, aby byl kabel dobře upevněn.
6. Zavřete přední panel.
7. U modelů s chlazením i topením připojte k vnitřní jednotce ovládací kabel a upevněte jej úchytkou v dolní části jednotky.

Poznámky:

Pokud spojovací kabel není dostatečně dlouhý, kontaktujte servisní středisko a vyžádejte si delší kabel. Kabel nijak neprodlužujte.

- Dbejte na správné zapojení vodičů. Jinak může dojít k poškození některých součástí.
- Utahujte dostatečně šrouby, aby se neuvolnily.
- Po utažení šroubů zatáhněte lehce za vodiče, abyste zjistili, zda jsou dobře upevněny.
- Při chybném zapojení zemnicího vodiče hrozí úraz elektrickým proudem.
- Upevněte dobře kryt svorkovnice. Není-li kryt dobře upevněn, může dovnitř proniknout prach nebo vlhkost a způsobit požár nebo úraz elektrickým proudem.
- Musí být nainstalován proudový chránič a příslušně dimenzovaný jistič.

● Instalace vnitřní jednotky

Potrubí může být vedeno zprava, zprava ze zadu, zleva nebo zleva ze zadu.

1. Jsou-li potrubí a kabely vedeny z levé nebo pravé strany vnitřní jednotky, vyřízněte podle potřeby záslepky otvorů pro potrubí (viz obr. 2).

- Vyřízněte záslepku 1, pokud vedete jen kabel.
- Vyřízněte záslepky 1 a 2 (nebo i 3), když vedete kabel i trubky.

2. Vyvedte potrubí z jednotky, obalte trubky, kabel a odtokovou hadici páskou a protáhněte je otvorem (viz obr. 3)

3. Zavěste dvě montážní štěrbiny vzadu na vnitřní jednotce za horní úchytky zadního panelu a zkontrolujte pevnost uchycení (viz obr. 4).

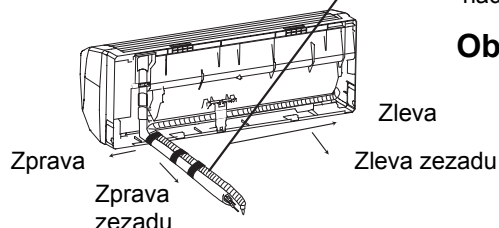
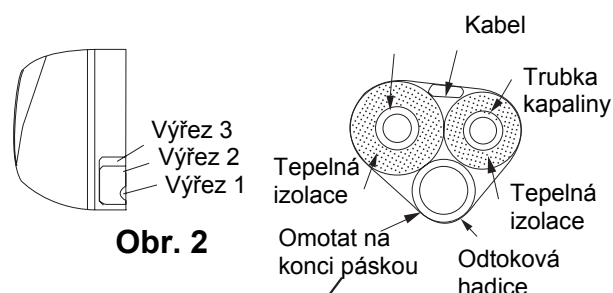

● Instalace spojovacího potrubí

1. Vycentrujte polohu hrdla trubky vzhledem k příslušnému ventilu.

2. Zašroubujte převlečnou matici rukou a pak dotáhněte klíčem a momentovým klíčem. Příliš silné utahnutí může matice poškodit. Řiďte se následující tabulkou.

Šestihránná matice	Utahovací moment (Nm)
Ø 6	15–20
Ø 9,52	31–35
Ø 12	50–55
Ø 16	60–65
Ø 19	70–75

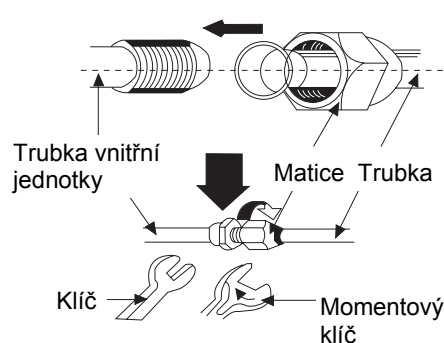







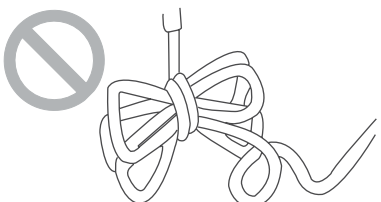

Poznámka:

- Připojte propojovací trubky nejprve k vnitřní a potom k venkovní jednotce.
- Při ohýbání trubek dávejte pozor, abyste je nepoškodili.
- Jestliže bude utahovací moment matic příliš velký, hrozí netěsnost.

Instalace venkovní jednotky

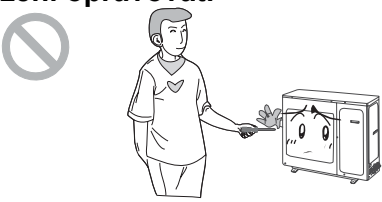
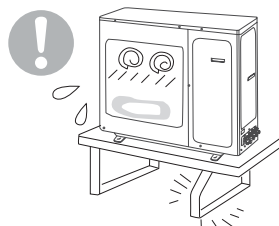
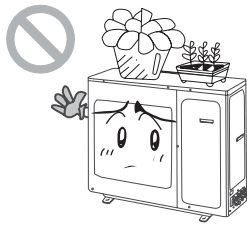
● Varování

<p>Pokud se děje něco neobvyklého (zápach spáleniny, kouř...), odpojte zařízení a kontaktujte servisní středisko.</p>  <p>Může dojít ke škodám, úrazu el. proudem nebo požáru.</p>	<p>Pro napájení použijte samostatný okruh s dostatečně dimenzovaným jističem. Zařízení se bude automaticky zapínat a vypínat podle vašich potřeb. Nezapínejte a nevypínejte zařízení v příliš krátkých intervalech, protože tím může dojít k jeho poškození.</p>	<p>Chraňte napájecí a ovládací kabely před poškozením. Poškozené napájecí a ovládací kabely smí vyměnit jen kvalifikovaní technici.</p> 
<p>Abyste předešli požáru, napájejte zařízení ze samostatného okruhu.</p>  <p>Může dojít k úrazu elektrickým proudem nebo k požáru.</p>	<p>Nebudete-li zařízení delší dobu používat, odpojte je od elektrické sítě.</p>  <p>Jinak by hromaděním prachu mohlo dojít k přehřátí nebo požáru.</p>	<p>Napájecí kabel nikdy nepoškozujte. Nepoužívejte nevhovující kabel.</p>  <p>Mohlo by dojít k přehřátí kabelu a požáru.</p>
<p>Před čištěním zařízení vypněte a odpojte od elektrické sítě.</p>  <p>Jinak by mohlo dojít k úrazu el. proudem.</p>	<p>Zařízení je konstruováno pro napětí 220–240 V s tolerancí $\pm 10\%$. Pokud je napětí příliš nízké, kompresor začne silně vibrovat, což může poškodit chladicí systém. Elektrické komponenty se mohou snadno poškodit, když je napětí příliš vysoké.</p>	<p>Nepokoušejte se sami zařízení opravovat.</p>  <p>Neodborné zásahy mohou způsobit zranění elektrickým proudem nebo požár. Kontaktujte servisní středisko.</p>
<p>Zkontrolujte, zda je použitý podstavec dostatečně pevný a stabilní.</p>  <p>Zařízení by mohlo spadnout a mohlo by dojít k závadě, poranění, atd.</p>	<p>Nestoupejte si na venkovní jednotku a nic na ni nestavějte</p>  <p>Jednotka by se mohla převrátit a mohlo by dojít k závadě, poranění atd.</p>	<p>Zařízení musí být řádně uzemněno! Zemnicí vodič musí být připojen na zemnicí bod.</p> 

● Popis venkovní jednotky

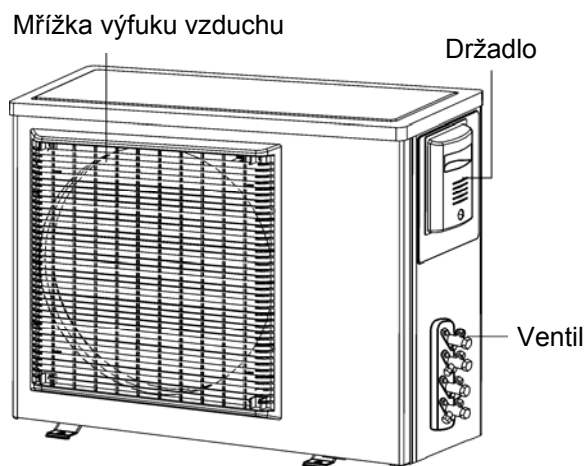

Model FC-E18AI

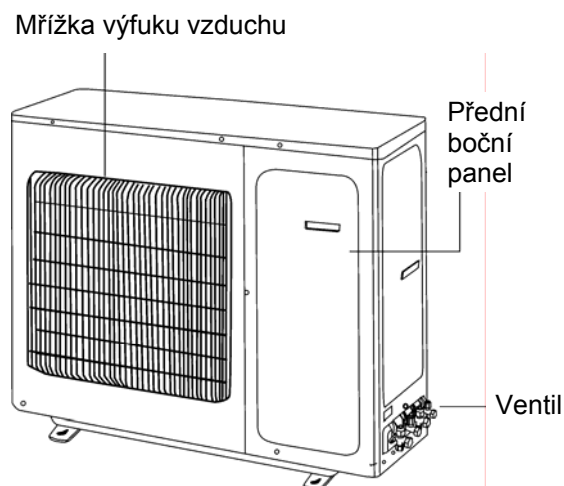

Model FC-E21AI

Poznámka: Výše uvedené obrázky jsou jen informativní. Skutečný vzhled zařízení se může lišit.

● Technické údaje

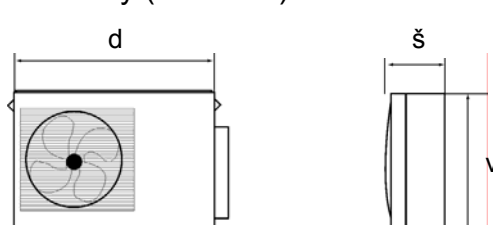
Model	FC-E18AI	FC-E21AI
Napájení	220–240 V~, 50 Hz	
Pojistka nebo jistič	25 A	25 A
Minimální průřez napájecích vodičů	2,5 mm ²	2,5 mm ²
Náplň chladiva (R410A)	1600 g	2400 g
Rozměry (d × š × v)		
	846 × 300 × 685 mm	950 × 400 × 840 mm

● Rozsah pracovních teplot venkovní jednotky

	Venkovní strana DB/WB (°C)
Maximální chlazení	43/26 (T1)
Minimální chlazení	18/–
Maximální topení	24/18
Minimální topení	–7/–8

● Pokyny pro instalaci a údržbu

- Po vybalení zkontrolujte, zda je obsah nepoškozený a kompletní.
- Venkovní jednotka musí být vždy ve vzpřímené poloze.
- Se zařízením smí manipulovat pouze kvalifikovaní pracovníci s použitím vhodného technického vybavení.
- Před čištěním zařízení vypněte a odpojte od napájení. Jinak hrozí úraz elektrickým proudem.

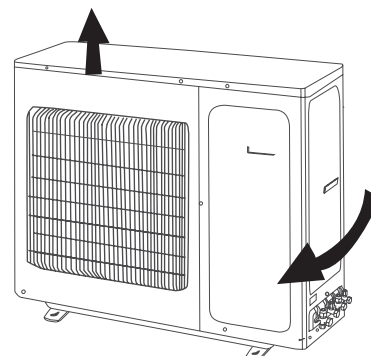

- Při proniknutí vody do klimatizačního zařízení hrozí úraz elektrickým proudem. Nikdy neumývejte zařízení vodou.
- Těkavé kapaliny (ředidla, benzín apod.) mohou poškodit povrch zařízení. Pro čištění používejte jen měkkou suchou utěrkou, na velké znečištění můžete použít utěrku lehce navlhčenou neutrálním čisticím prostředkem. Pro čištění nepoužívejte minerální oleje.
- Teplota chladicího okruhu může být vysoká. Dávejte pozor, aby se elektrické kabely nedotýkaly přímo povrchu trubek.
- Nepoužívejte žádné jiné chladivo než R410A.

● Umístění venkovní jednotky

1. Zvolte takové místo, aby hluk a vyfukovaný vzduch nerušil sousedy.
2. Zvolte místo, kde může vzduch volně proudit. Neinstalujte zařízení do jámy nebo větrací šachty.
3. Přívod a výfuk vzduchu by měl být volný.
4. Zvolte takové místo, které unese plnou váhu zařízení, vydrží jeho vibrace a zajistí bezpečný provoz.
5. Vyberte suché místo, které není vystaveno přímému slunečnímu světlu ani silnému větru.
6. Ujistěte se, že jsou splněny podmínky na instalačním výkresu a že je dostatek místa pro údržbu a opravu jednotky.
7. Výškový rozdíl mezi spojovacími trubkami by měl být max. 5 m a délka trubek by měla být max. 10 m.
8. Nainstalujte jednotku mimo dosah dětí.
9. Neinstalujte jednotku na místo, kde by narušovala veřejné prostory nebo vzhled města.

● Instalace

- Upevněte zařízení na rovný pevný podklad pomocí šroubů. Při montáži na zeď nebo na střechu se přesvědčte, zda je podklad dostatečně pevný, aby vydržel váhu jednotky, vibrace a silný vítr.
- Používejte pouze trubky a vybavení, které jsou vhodné pro chladivo R410A
- Délka trubek pro chladivo nesmí překročit maximální povolenou délku.
- Všechny trubky a spoje musí být tepelně izolovány.
- Při utahování spojů použijte dva klíče v protisměru.

● Odvod vody u venkovní jednotky (jen u modelů s topením)

Když venkovní jednotka topí nebo odmrazuje, lze zkondenzovanou vodu z jednotky odvádět odtokovou hadicí. Nainstalujte odtokový vývod podle obrázku. Pak k němu připojte odtokovou hadici tak, aby bylo možné vypouštět vodu z jednotky na vhodné místo.

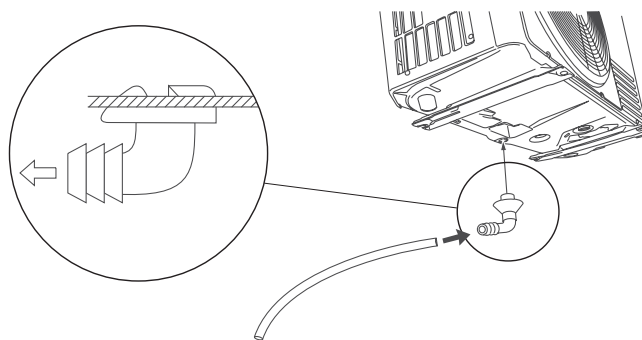

● Rozměrové schéma instalace

Zajistěte kolem jednotky minimální požadovaný volný prostor.

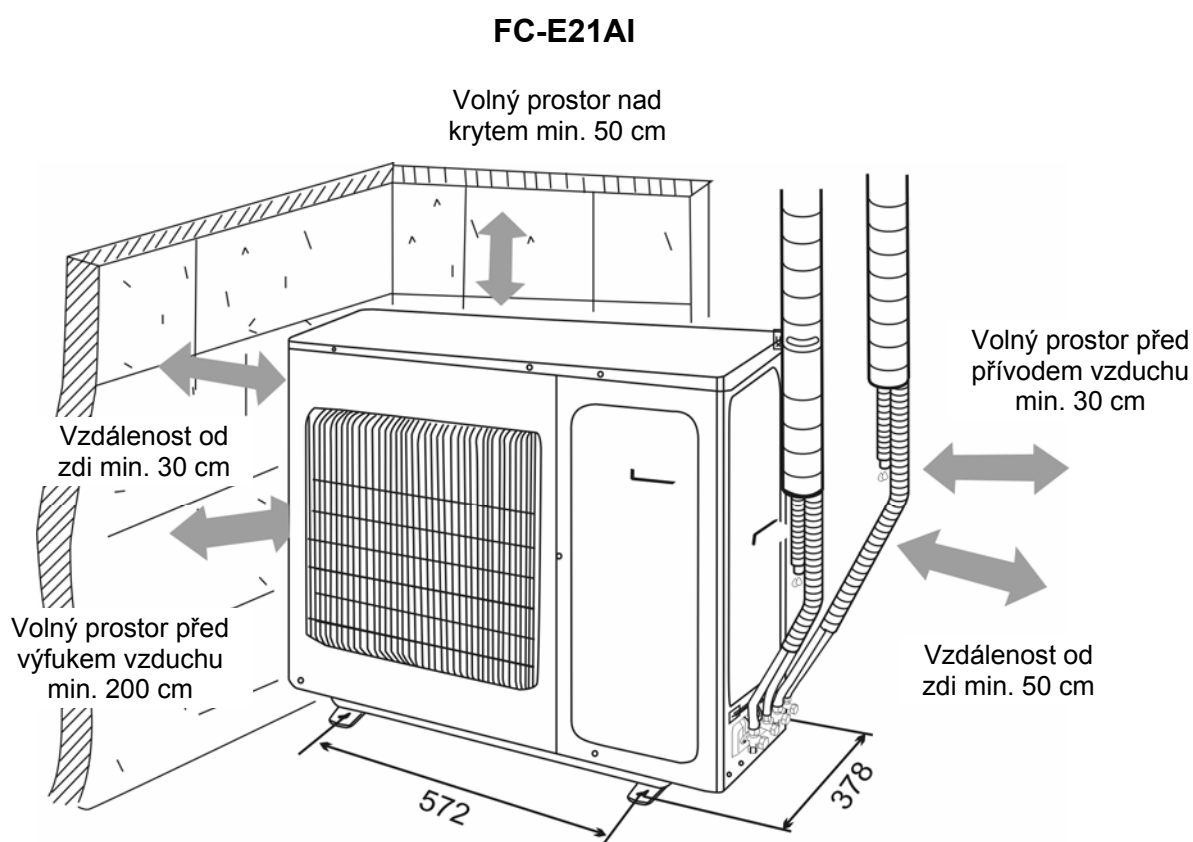
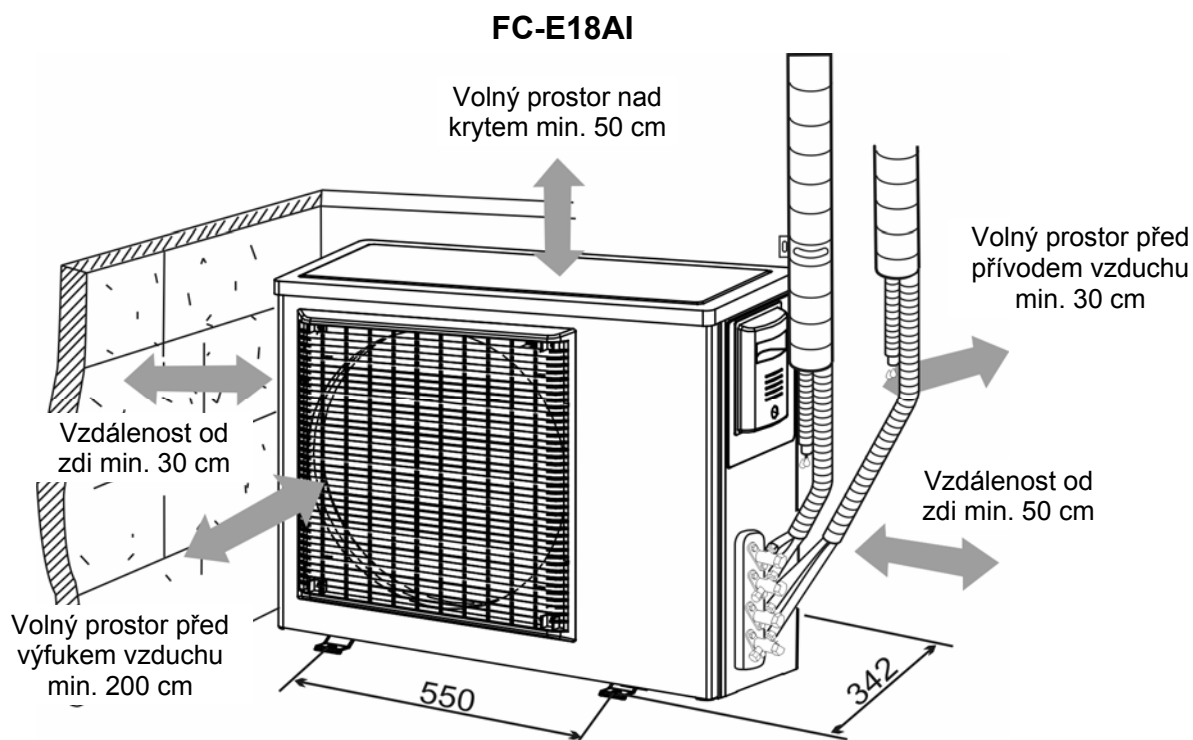

● Elektrické zapojení

Poznámky:

- Při pevném připojení k elektrickému rozvodu musí být použit vypínač (odpojovač) napájení, jehož kontakty jsou při rozeptnutí od sebe vzdáleny min. 3 mm.
- Špatné připojení vodičů může vést k poškození některých součástí.
- Připojení spojovacích trubek a kabelů jednotek A a B si musí navzájem odpovídat.
- Zařízení musí být nainstalováno v souladu s místními předpisy.

FC-E18AI

1. Odmontujte držadlo na pravé straně venkovní jednotky (jeden šroub).
2. Vyjměte úchytку kabelu a připojte vodiče napájecího kabelu pomocí šroubů ke kontaktům svorkovnice. Zapojení vodičů musí odpovídat zapojení u vnitřní jednotky.
3. Upevněte napájecí kabel úchytkou.
4. Zkontrolujte správnost zapojení a upevnění vodičů.
5. Namontujte držadlo nazpět.

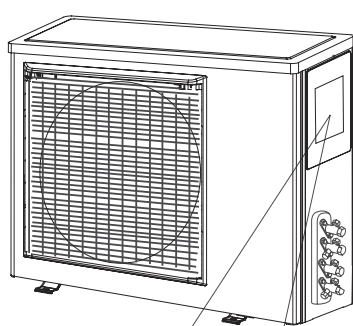

Držadlo

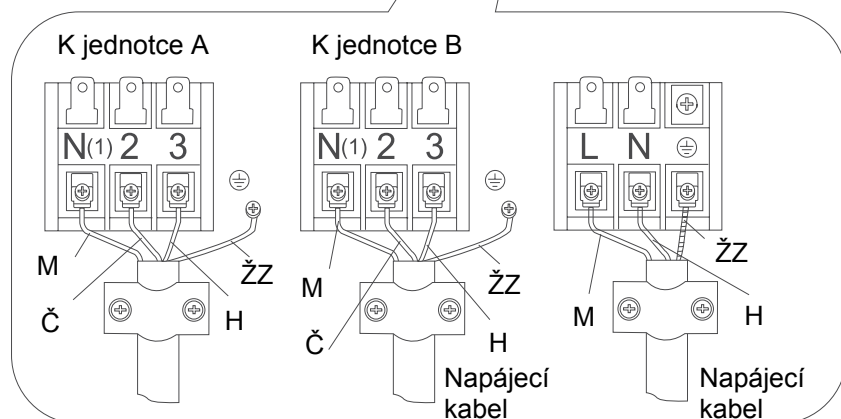

Označení vodičů:

- Č – Černý
- H – Hnědý
- M – Modrý
- ŽŽ – Žlutozelený

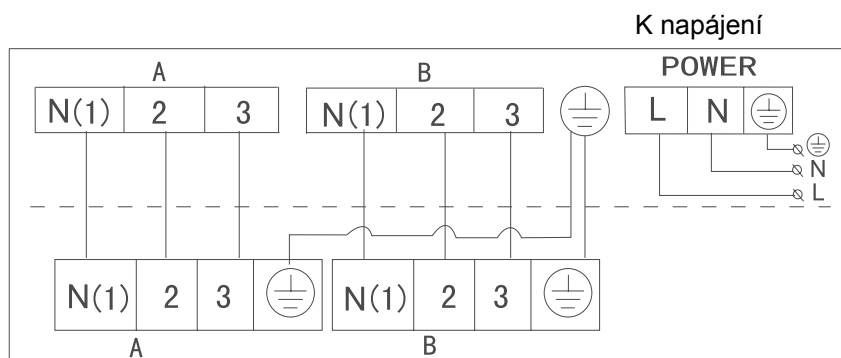

FC-E21AI

1. Odmontujte přední boční kryt venkovní jednotky (čtyři šrouby).
2. Vyjměte úchytку kabelu a připojte vodiče napájecího kabelu pomocí šroubů ke kontaktům svorkovnice. Zapojení vodičů musí odpovídat zapojení u vnitřní jednotky.
3. Upevněte napájecí kabel úchytkou.
4. Zkontrolujte správnost zapojení a upevnění vodičů.
5. Namontujte přední boční kryt nazpět.

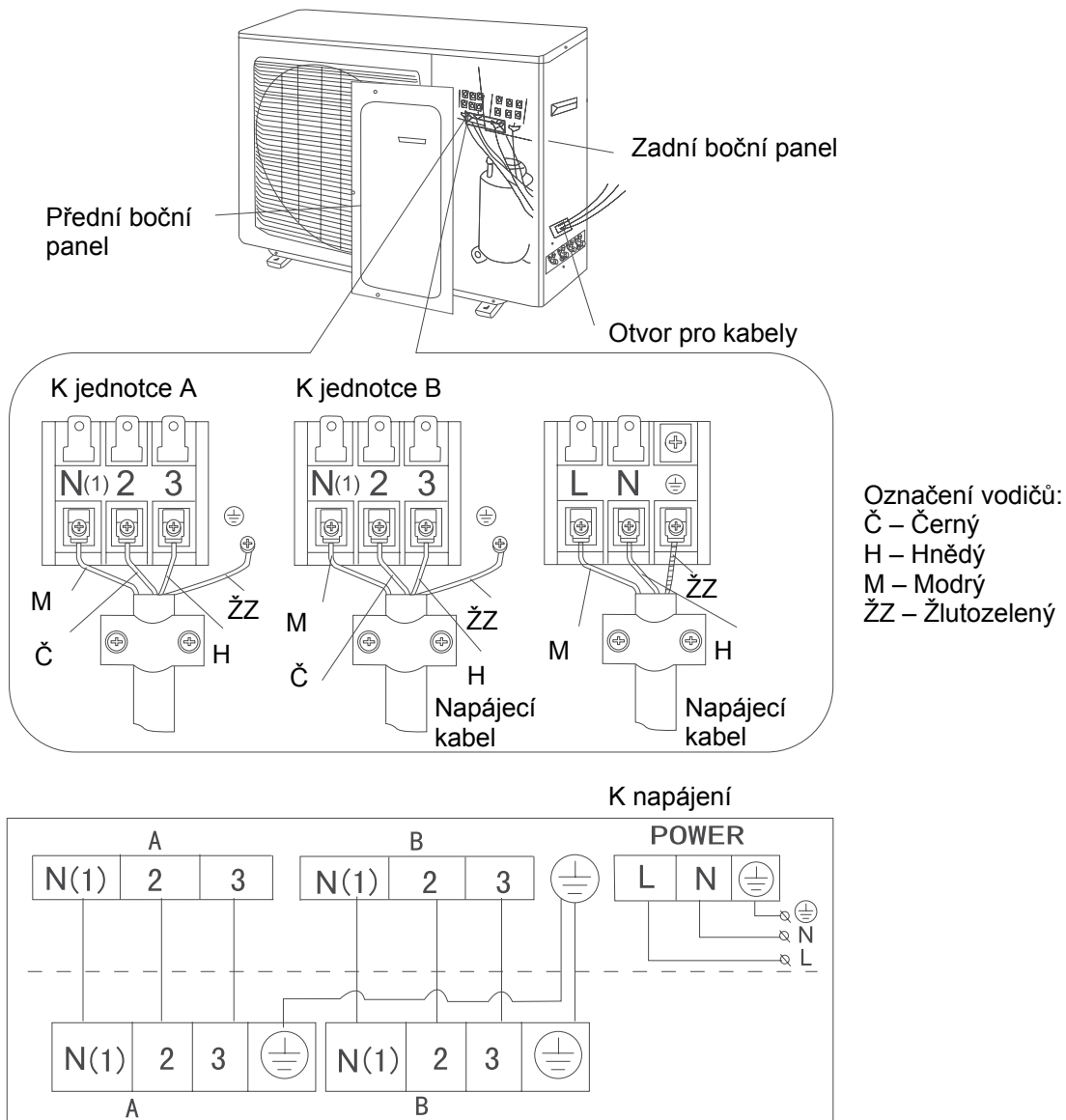

FC-E24AI

1. Odmontujte přední boční kryt venkovní jednotky (čtyři šrouby).
2. Vyjměte úchytку kabelu a připojte vodiče napájecího kabelu pomocí šroubů ke kontaktům svorkovnice. Zapojení vodičů musí odpovídat zapojení u vnitřní jednotky.
3. Upevněte napájecí kabel úchytkou.
4. Zkontrolujte správnost zapojení a upevnění vodičů.
5. Namontujte přední boční kryt nazpět.

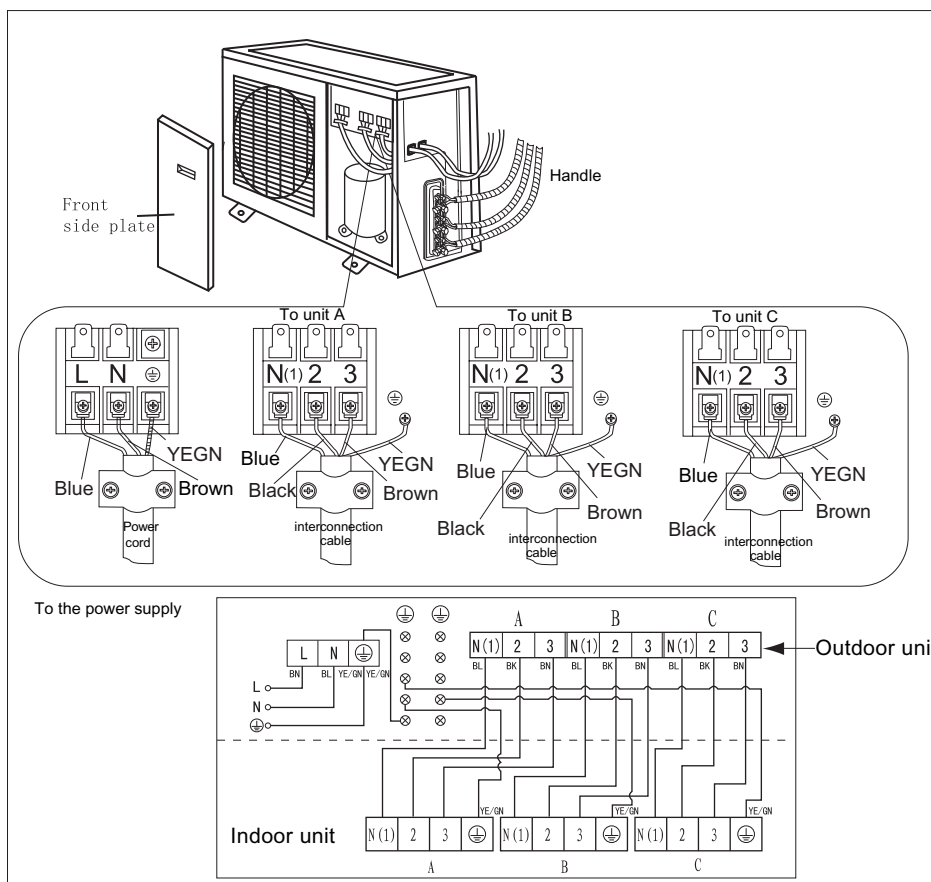

FC-E28AI

1. Odmontujte přední boční kryt venkovní jednotky (čtyři šrouby).
2. Vyjměte úchytka kabelu a připojte vodiče napájecího kabelu pomocí šroubů ke kontaktům svorkovnice. Zapojení vodičů musí odpovídat zapojení u vnitřní jednotky.
3. Upevněte napájecí kabel úchytkou.
4. Zkontrolujte správnost zapojení a upevnění vodičů.
5. Namontujte přední boční kryt nazpět.

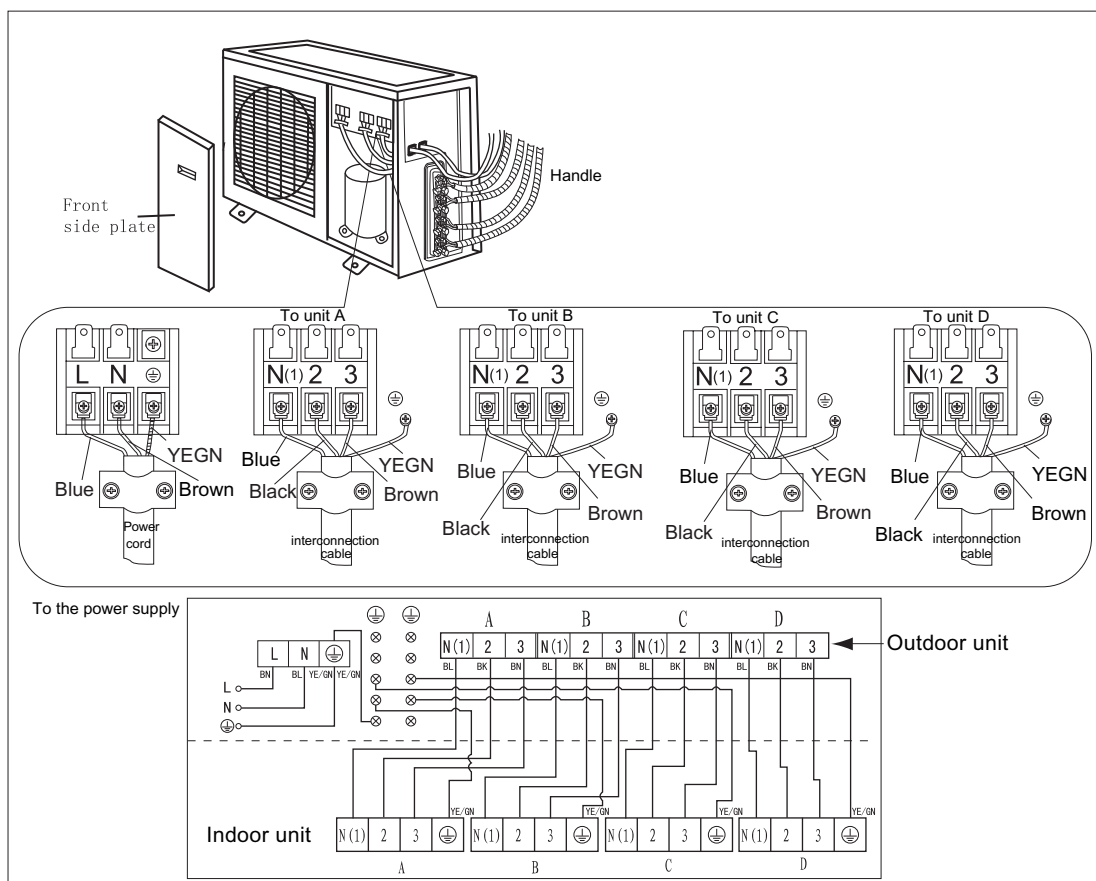

● Odvzdušnění

Vlhký vzduch uvnitř chladicího okruhu může způsobit závadu kompresoru. Po propojení vnitřních a venkovní jednotky odstraňte vzduch a vlhkost z chladicího okruhu pomocí vývěvy.

1. Odšroubujte a sejměte čepičky z 2cestného a 3cestného ventilu.
2. Odšroubujte a sejměte čepičku ze servisního ventilu.
3. Připojte hadici vývěvy k servisnímu ventilu.
4. Spusťte vývěvu a čerpejte po dobu 10–15 minut, dokud není dosaženo úplného vakua 10 mm Hg.
5. Nechejte vývěvu běžet a zavřete knoflík nízkého tlaku na ventilovém rozvodu vývěvy. Zastavte vývěvu.
6. Otevřete 2cestný ventil o 1/4 otáčky a po 10 sekundách jej zavřete. Zkontrolujte těsnost všech spojů pomocí mýdlového roztoku nebo elektronickým detektorem.
7. Otočte tělesem 2cestného a 3cestného ventilu. Odpojte hadici vývěvy.
8. Nasaďte a utáhněte všechny čepičky na ventilech.

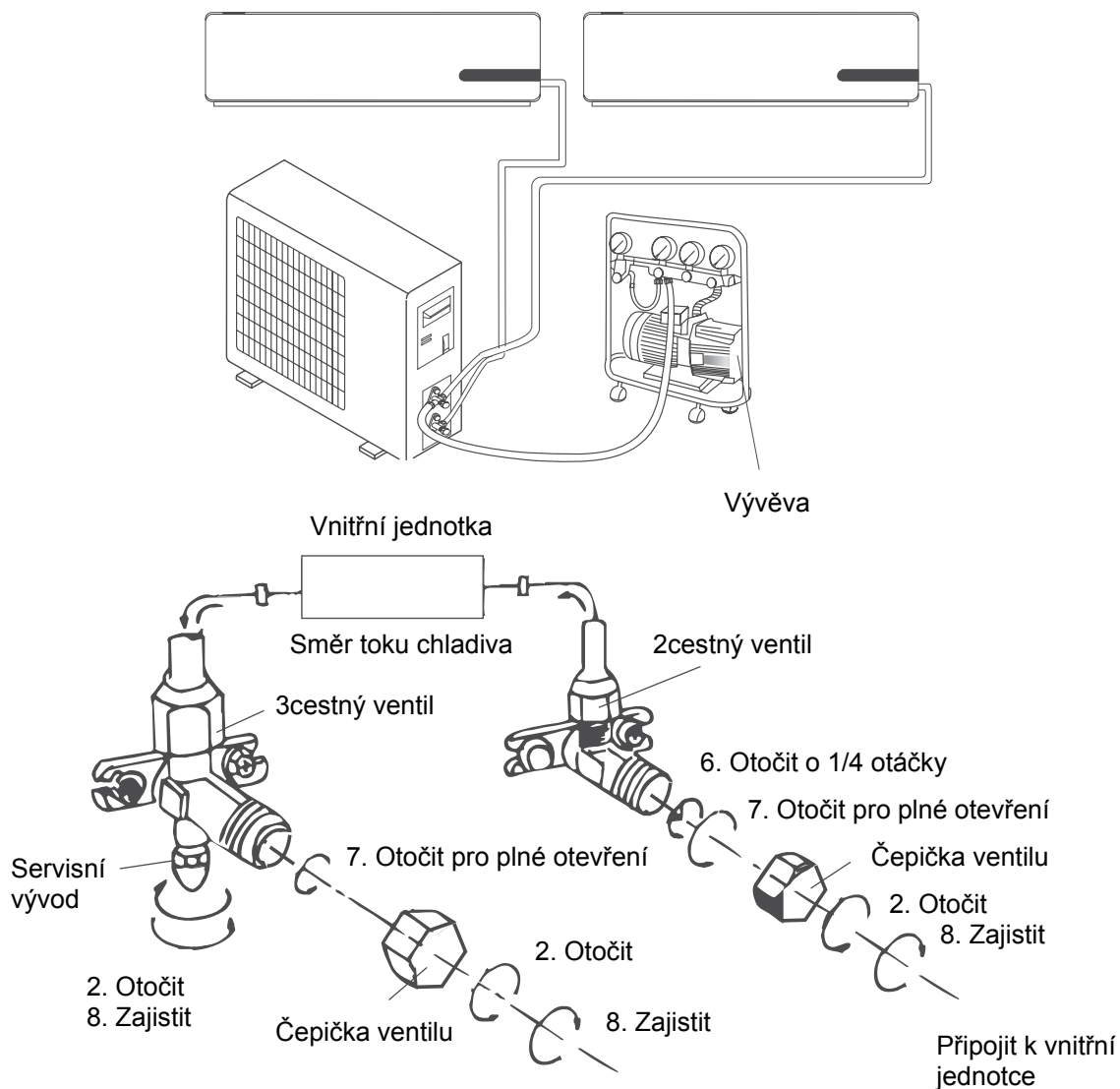

Kontrola po instalaci a zkušební provoz

● Kontrola po instalaci

Kontrolované položky	Možná závada
Je zařízení dobře upevněno?	Jednotka může spadnout, otřásat se nebo vydávat hluk.
Provedli jste kontrolu těsnosti?	Hrozí nedostatečný výkon chlazení/topení.
Je tepelná izolace dostatečná?	Může nastat kondenzace a odkapávání vody.
Je odtok vody v pořádku?	Může nastat kondenzace a odkapávání vody.
Souhlasí napájecí napětí s údajem na štítku jmenovitých hodnot?	Může nastat elektrická porucha nebo poškození součástí.
Je instalace vodičů a trubek správná a bezpečná?	Může nastat elektrická porucha nebo poškození součástí.
Je jednotka řádně uzemněna?	Může dojít k probíjení napětí.
Je napájecí kabel správný?	Může dojít k závadě nebo poškození částí.
Je přívod nebo výfuk vzduchu volný?	Hrozí nedostatečný výkon chlazení/topení.
Odpovídá množství chladiva délce spojovacích trubek?	Není-li množství chladiva správné, bude výkon nedostatečný.

● Zkušební provoz

1. Před zkušebním provozem

- 1) Nepřipojujte napájení dříve, než je instalace kompletně hotova.
- 2) Elektrické vodiče musí být správně a bezpečně zapojeny.
- 3) Uzavírací ventily na spojovacích trubkách by měly být otevřeny.
- 4) Z jednotky je třeba odstranit všechny zbytky instalačního materiálu a jiné nečistoty.

2. Testování provozu

- 1) Zapněte napájení a stiskněte tlačítko ON/OFF  na dálkovém ovladači. Jednotka se spustí.
- 2) Pomocí tlačítka „MODE“ vyzkoušejte provozní režimy Chlazení, Topení a Ventilátor, abyste zjistili, zde vše funguje normálně.

EKOLOGICKÁ INFORMACE

Tato jednotka obsahuje fluorované skleníkové plyny zahrnuté v Kjótském protokolu. Údržba a likvidace musí být provedena kvalifikovaným personálem.

Chladivo R410A, GWP = 1730

DOPLŇOVÁNÍ CHLADIVA

S ohledem na regulaci EC 842/2006, týkající se fluorovaných skleníkových plynů je v případě doplňování chladiva povinné následující:

- Vyplnit přiloženou nálepku a uvést množství továrně předplněného chladiva (viz technická nálepka), dále doplněné chladivo a celkový obsah chladiva
- Nalepit nálepku vedle technické nálepky na jednotce. U splitových klimatizací nalepte na venkovní jednotku.

Upozornění: Použijte nesmazatelnou tužku.

1 = Tovární naplnění

2 = Doplněné chladivo

3 = Celkem

The diagram shows a refrigerant charging station with a scale. On the left, there is a vertical scale with a sliding weight. A box labeled 'R' is positioned above the scale. To the right of the scale, there are three rows of input fields for recording refrigerant weights. The first row is labeled '1 = [] Kg', the second row is labeled '2 = [] Kg', and the third row is labeled '1 + 2 = [] Kg'. A horizontal line is drawn above the third row. The scale is connected to a refrigerant cylinder (labeled '2') and a service valve (labeled '1').

1 Factory charge

2 Extra charge

1+2 Total charge

