

**NÁVOD K OBSLUZE**

# FREE COMBI SERIES

**FC-C12AI, FC-C18AI**





# **KLIMATIZAČNÍ ZAŘÍZENÍ**

## **Kazetová jednotka**

**Návod k používání**

**FC-C12AI**  
**FC-C18AI**

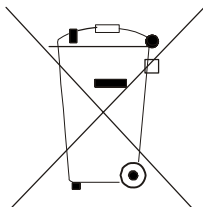

**Pozor:**

Na Vašem výrobku je uveden tento symbol. Říká, že se elektrické a elektronické přístroje nemají likvidovat s domácím odpadem, nýbrž se mají vrátit zvlášť do specializované sběrně.

## **A. Informace k likvidaci pro soukromé uživatele**

### **1. V Evropské unii**

Pozor: Tento přístroj nelikvidujte s normálním domácím odpadem!

Podle nové směrnice EU, která stanovuje správný způsob zpětného odběru použitých elektrických a elektronických přístrojů, nakládání s nimi a jejich recyklace, se musí staré elektrické a elektronické přístroje likvidovat zvlášť.

Po zavedení směrnice v členských zemích EU mohou nyní soukromé domácnosti odevzdávat svoje použité elektrické a elektronické přístroje bezplatně ve stanovených sběrnách\*.

V některých zemích\* můžete staré přístroje případně odevzdat bezplatně i u Vašeho specializovaného prodejce, pokud si koupíte srovnatelný nový přístroj.

\*) Další podrobnosti obdržíte od Vašeho obecního úřadu.

Jestliže Vaše použité elektrické a elektronické přístroje obsahují baterie nebo akumulátory, měli byste je nejprve vyjmout a zlikvidovat zvlášť podle místního platného nařízení.

Řádnou likvidací přispějete ke správnému sběru starých přístrojů, nakládání s nimi a jejich používání. Odbornou likvidací tak zabráníte možným škodlivým dopadům na životní prostředí a zdraví.

### **2. V ostatních zemích Evropské unie**

Informujte se prosím na Vašem obecním úřadě na správný postup při likvidaci tohoto přístroje.

## **B. Informace k likvidaci pro průmyslové uživatele**

### **1. V Evropské unii**

Jestliže jste tento výrobek používali pro živnostenské účely a nyní ho chcete zlikvidovat:

Obrátte se prosím na Vašeho specializovaného prodejce, který Vás může informovat o vracení výrobku. Možná budete muset za odběr a recyklaci zaplatit. Malé výrobky (a malá množství) možná ne.

### **2. V ostatních zemích mimo EU**

Na správný postup likvidace tohoto přístroje se informujte na Vašem obecním úřadě.

# Obsah

## PROVOZ A ÚDRŽBA

Názvy a funkce částí.....	2
Bezpečnostní pokyny.....	3
Popis a funkce dálkového ovladače.....	5
Funkce tlačítek .....	6
Režim CHLAZENÍ.....	7
Režim TOPENÍ.....	8
Režim ODVLHČOVÁNÍ .....	9
Režim AUTOMATIKA .....	10
Režim ČASOVAČ.....	11
Režim SPÁNEK.....	12
Postup vložení baterií .....	13
Optimální provoz.....	14
Řešení potíží.....	15
Péče a údržba.....	19

## INSTALACE

Pokyny pro instalaci .....	22
Příslušenství a instalační výkresy .....	23
Instalace vnitřní jednotky .....	25
Kontrola a testování po instalaci .....	35

Děkujeme Vám, že jste si zakoupili toto klimatizační zařízení. Před jeho použitím si pečlivě přečtěte tento návod a pak si jej dobře uschovejte pro budoucí použití.

# Názvy a funkce částí

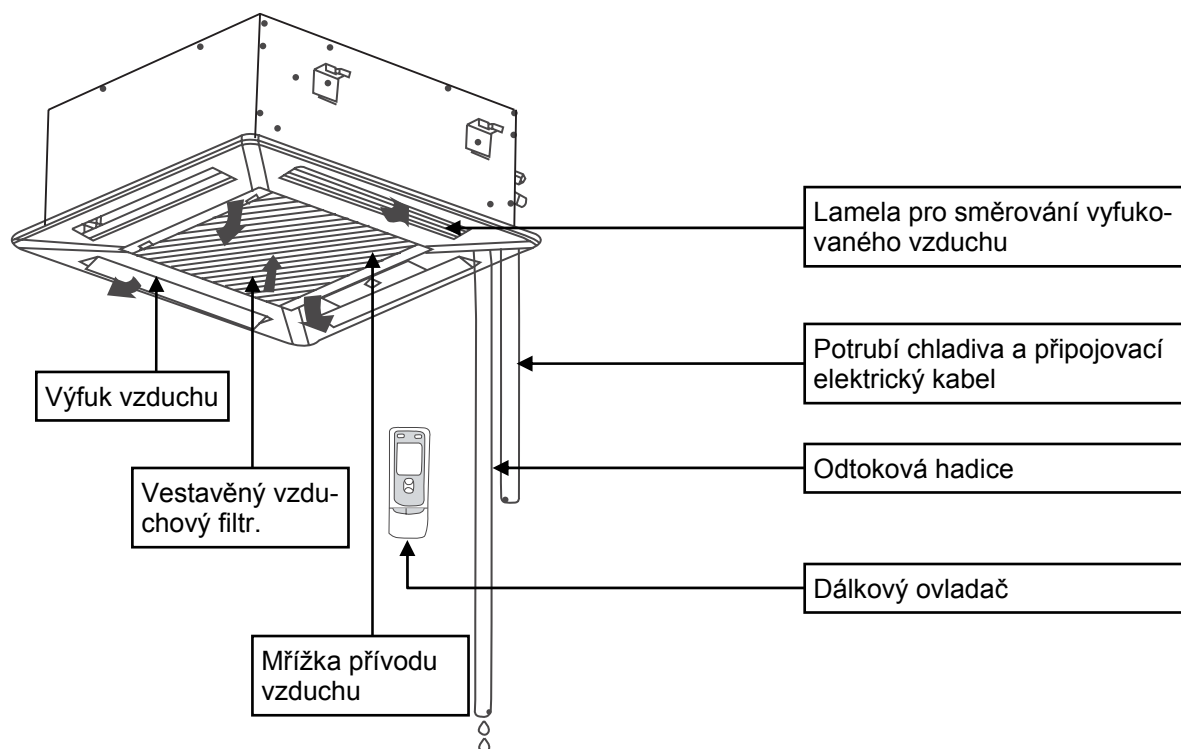

## ● Vnitřní jednotka



# Bezpečnostní pokyny

Před použitím zařízení si pečlivě přečtěte následující pokyny.

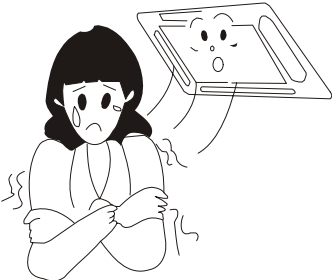
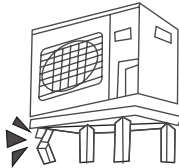
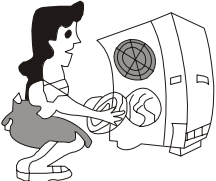
## Varování

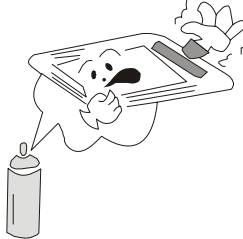
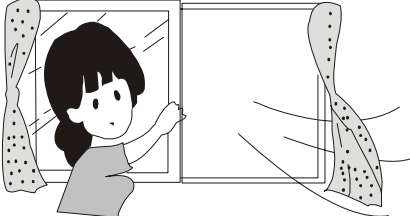
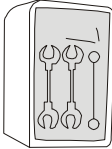
<p>Dbejte na to, aby vzduch z jednotky nefoukal přímo na vaše tělo a nenastavujte příliš vysokou nebo nízkou teplotu. Jinak se nebudete cítit dobře a může to zhoršit vaše zdraví.</p> 	<p>Zkontrolujte, zda je nainstalovaný podstavec i po dlouhé době provozu stále dostatečně pevný. Není-li opotřebovaný podstavec opraven, může se jednotka převrátit a způsobit zranění.</p> 
<p>Nesundávejte z venkovní jednotky ochrannou mřížku. Nestrkejte ruce ani žádné předměty do výfuku vzduchu.</p> 	<p>Nestoupejte si na venkovní jednotku ani na ni nepokládejte žádné předměty. Mohli byste spadnout nebo by mohlo dojít ke zranění osob padajícími předměty.</p> 
<p>Pokud zpozorujete něco neobvyklého (např. zápach spáleniny), odpojte ihned napájení jednotky a kontaktujte servisní středisko.</p>  <p>Vypněte napájení</p>	<p>Na jednotku nestříkejte žádnou barvu nebo pesticid. Mohlo by dojít k požáru.</p> 
<p>Je-li vzduch v místnosti dusný, provětrejte místnost krátkým otevřením dveří nebo okna. Při provozu jednotky však zatáhněte závěsy, abyste zabránili úniku klimatizovaného vzduchu.</p> 	<p>Jako náhradu pojistek předepsané hodnoty nepoužívejte drát. Mohlo by dojít k poškození jednotky nebo požáru.</p>  <p>Nepoužívejte drát</p>

## Varování

Neprovádějte kontrolu nebo opravu za chodu jednotky. Je to velmi nebezpečné.



Blízko klimatizačního zařízení nepoužívejte jiné zdroje tepla. Ovlivnilo by to funkci chlazení.

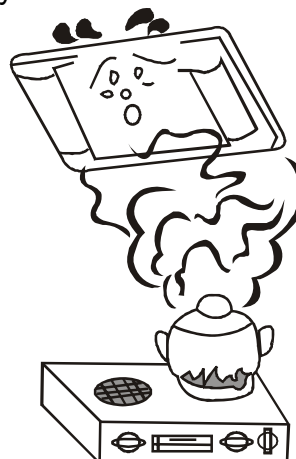

Blízko otvorů pro přívod a výfuk vzduchu nedávejte nikdy žádné předměty. Mohlo by to ovlivnit nebo zastavit chod jednotky.

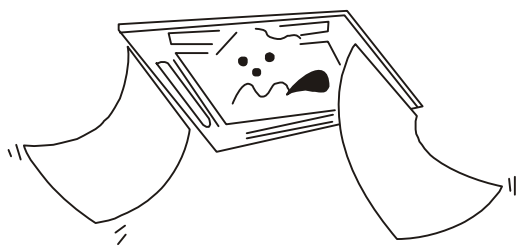

Nestříkejte vodu do vnitřní jednotky. Mohlo by dojít k závadě nebo úrazu elektrickým proudem.



Chraňte dálkový ovladač před nárazy a netiskněte tlačítka na dálkovém ovladači pomocí špičatého předmětu, jinak může dojít k poškození ovladače.

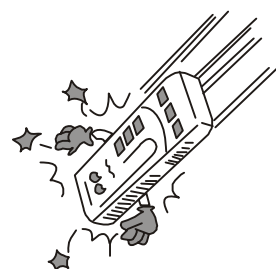

# Popis a funkce dálkového ovladače

## Poznámky:

- Ujistěte se, že mezi dálkovým ovladačem a jednotkou nejsou žádné překážky.
- Nepusťte dálkový ovladač na zem a neházejte s ním.
- Nenechávejte dálkový ovladač na přímém slunečním světle.

## ● Funkce tlačítek

**Tlačítko SWING**  
Po stisknutí tlačítka se začnou lamely pro směrování vzduchu automaticky natáčet. Po dalším stisknutí se lamely zastaví.

**Tlačítko FAN**  
Stisknutím změníte rychlost ventilátoru:  
→ AUTO FAN →

**Tlačítka TEMP.**  
Stisknutím tlačítka (+) se požadovaná teplota zvýší o 1 °C.  
Stisknutím tlačítka (-) se požadovaná teplota sníží o 1 °C.  
V režimech Chlazení, Odvlhčování a Topení lze nastavit teplotu od 16 do 30 °C.

**Tlačítko MODE.**  
Stisknutím se mění režim provozu v pořadí:  
→ AUTO — ❄️ — 🍷 — 🔥 — 🌀 — 🌀 — 🔥 — 🍷 — ❄️ — AUTO  
Jednotky určené jen pro chlazení nemají funkci Topení 🔥.

**Indikace režimu:**  
AUTO Automatika  
❄️ Chlazení  
🍷 Odvlhčování  
🌀 Ventilátor  
🔥 Topení

**Tlačítko ON/OFF**  
Stisknutím tohoto tlačítka zapnete nebo vypnete jednotku.

**Poznámka:**

- Tento dálkový ovladač se používá i pro jiné modely jednotek s dalšími funkcemi. Tlačítka, jejichž funkce tento model klimatizačního zařízení nepodporuje, nebudou v návodu popsána.

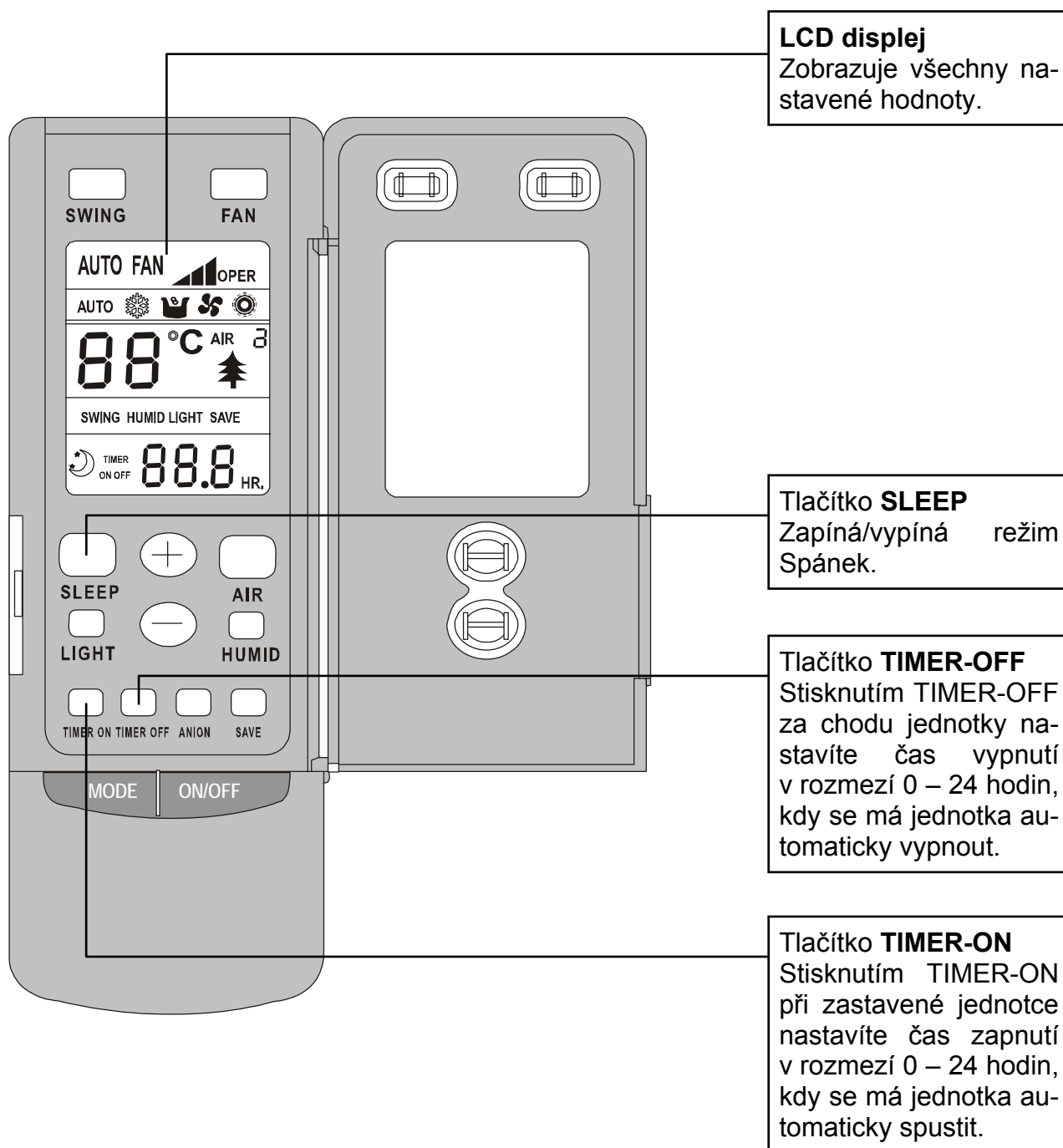

## ● Režim CHLAZENÍ

- Mikroprocesor řídí chlazení podle rozdílu mezi teplotou místnosti a nastavenou teplotou.
- Je-li teplota v místnosti vyšší než nastavená hodnota, kompresor běží v režimu CHLAZENÍ.
- Je-li teplota v místnosti nižší než nastavená teplota, kompresor se zastaví a běží jen vnitřní ventilátor.
- Nastavená teplota může být v rozmezí 16 až 30 °C.

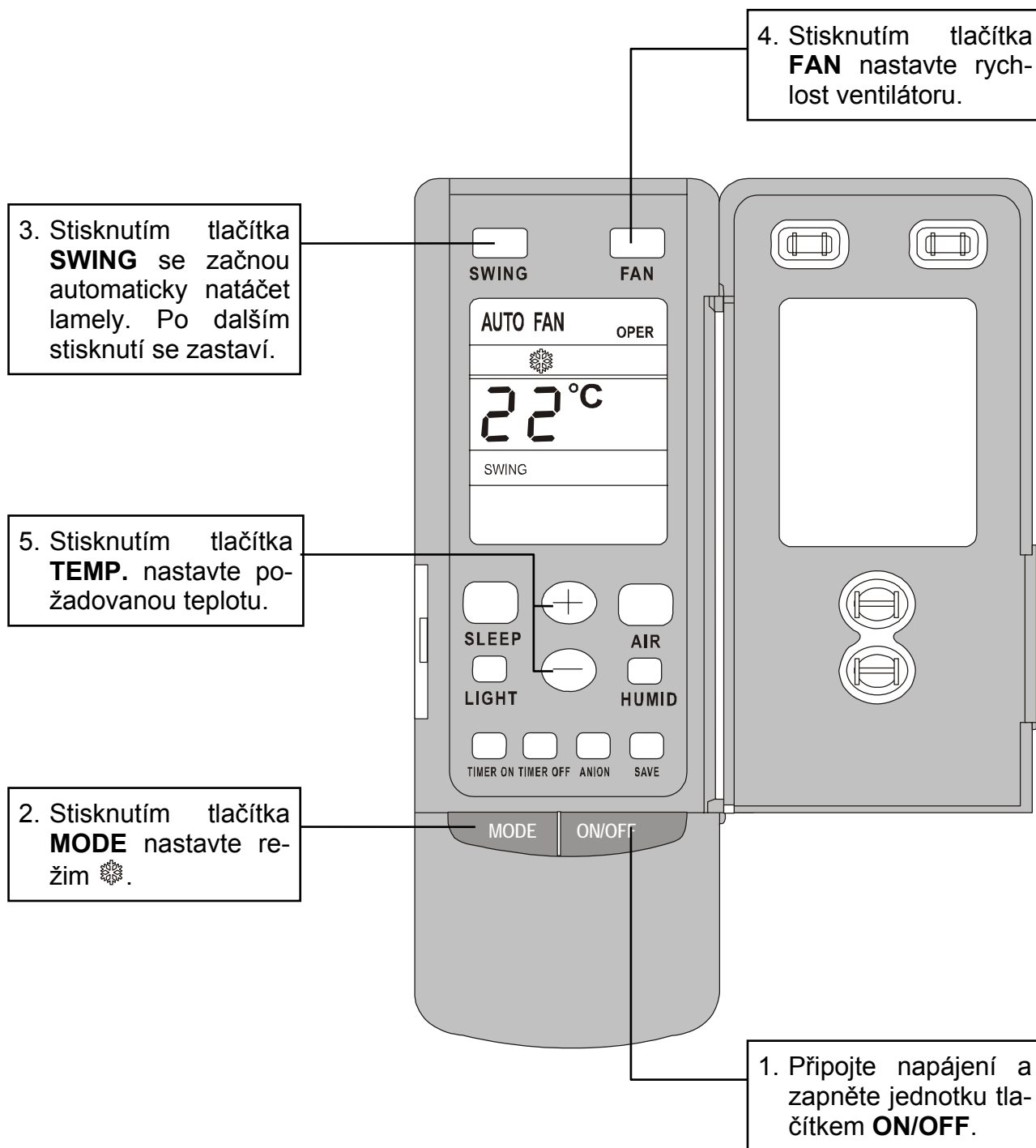

## ● Režim TOPENÍ

- Tento režim lze použít jen u jednotek vybavených funkcí TOPENÍ.
- Je-li teplota v místnosti nižší než nastavená hodnota, kompresor běží v režimu TOPENÍ.
- Je-li teplota v místnosti vyšší než nastavená teplota, zastaví se kompresor a venkovní ventilátor a běží jen vnitřní ventilátor.
- Nastavená teplota může být v rozmezí 16 až 30 °C.

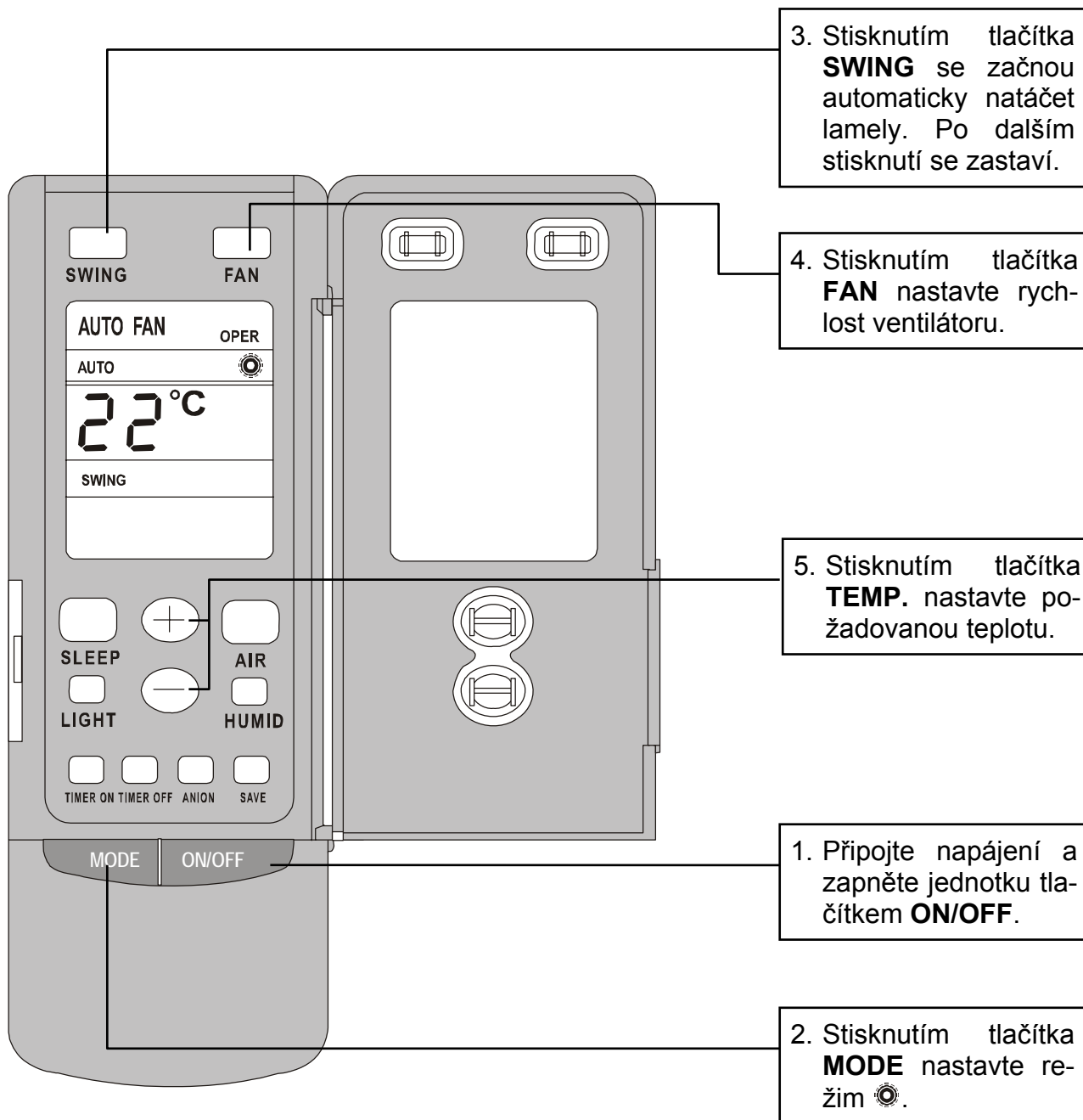

## ● Režim ODVLHČOVÁNÍ

- Je-li teplota v místnosti nižší než nastavená hodnota, zastaví se kompresor a venkovní a vnitřní ventilátor. Je-li teplota v místnosti v rozmezí  $\pm 2$  °C od nastavené teploty, klimatizační zařízení odvlhčuje vzduch. Je-li teplota v místnosti vyšší než nastavená teplota, aktivuje se režim CHLAZENÍ.
- Nastavená teplota může být v rozmezí 16 až 30 °C.

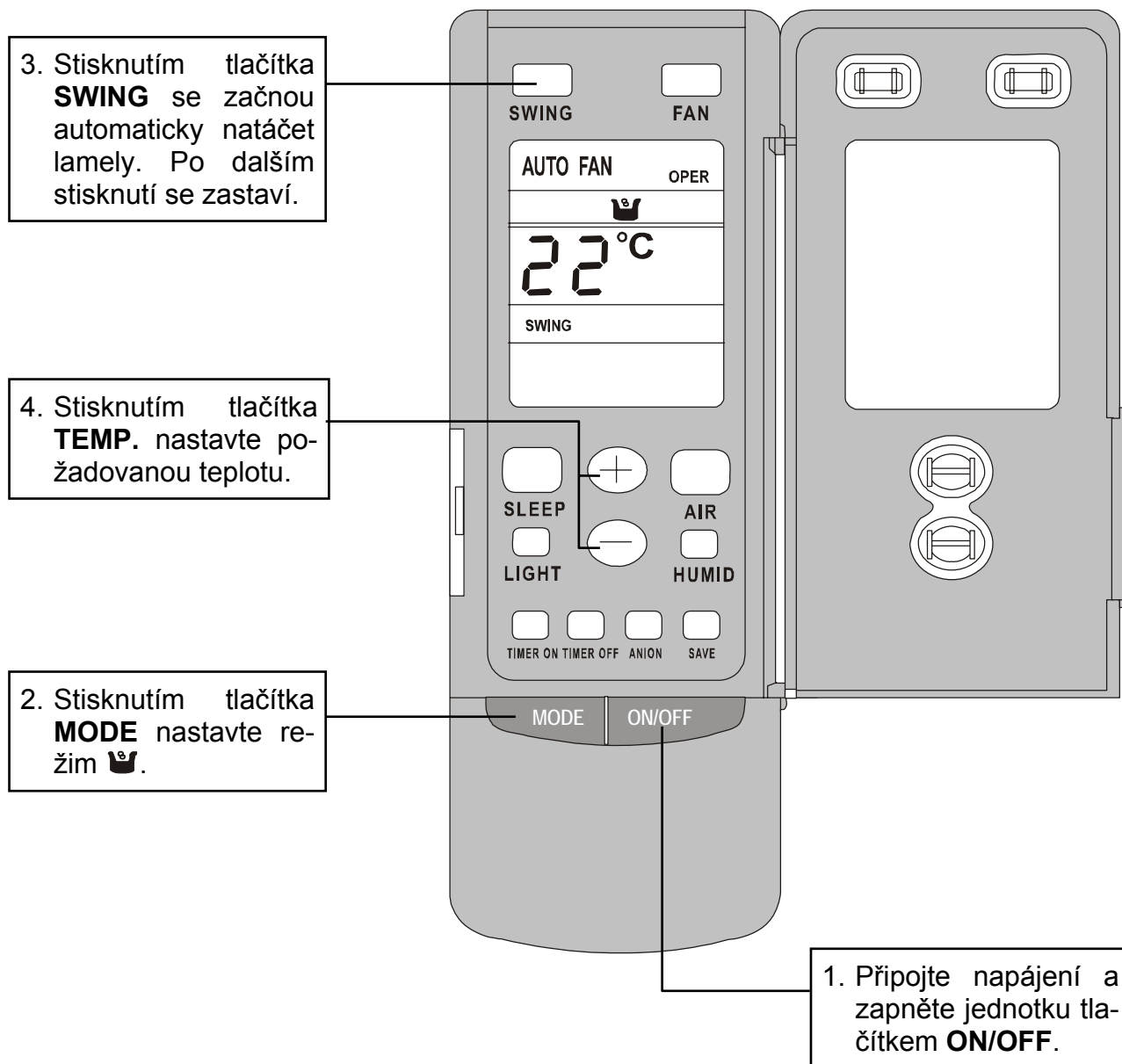

## ● Režim AUTOMATIKA

- V režimu AUTOMATIKA je pro režim CHLAZENÍ standardní teplota 25 °C a pro režim TOPENÍ je standardní teplota 20 °C.

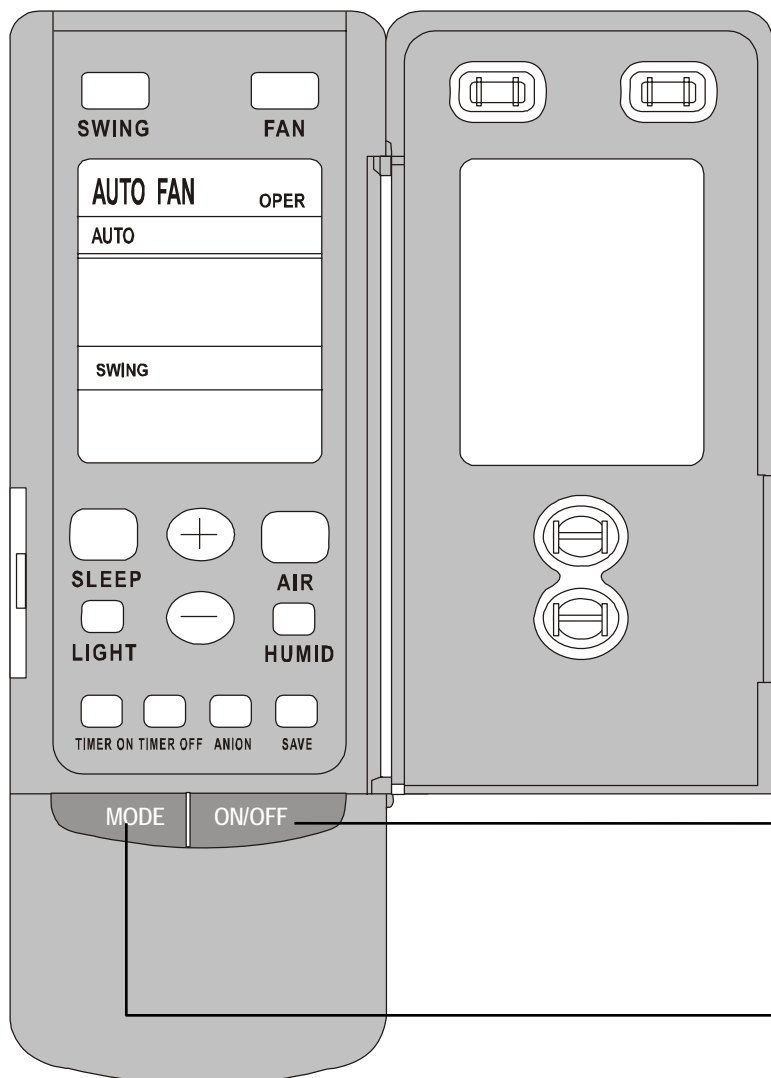

1. Připojte napájení a zapněte jednotku tlačítkem **ON/OFF**.

2. Stisknutím tlačítka **MODE** nastavte režim **AUTO**. Mikroprocesor pak podle teploty v místnosti automaticky nastavuje režim ❄️, ☀️ nebo 🌊 tak, aby bylo dosaženo nejlepšího účinku.

## ● Režim ČASOVAČ

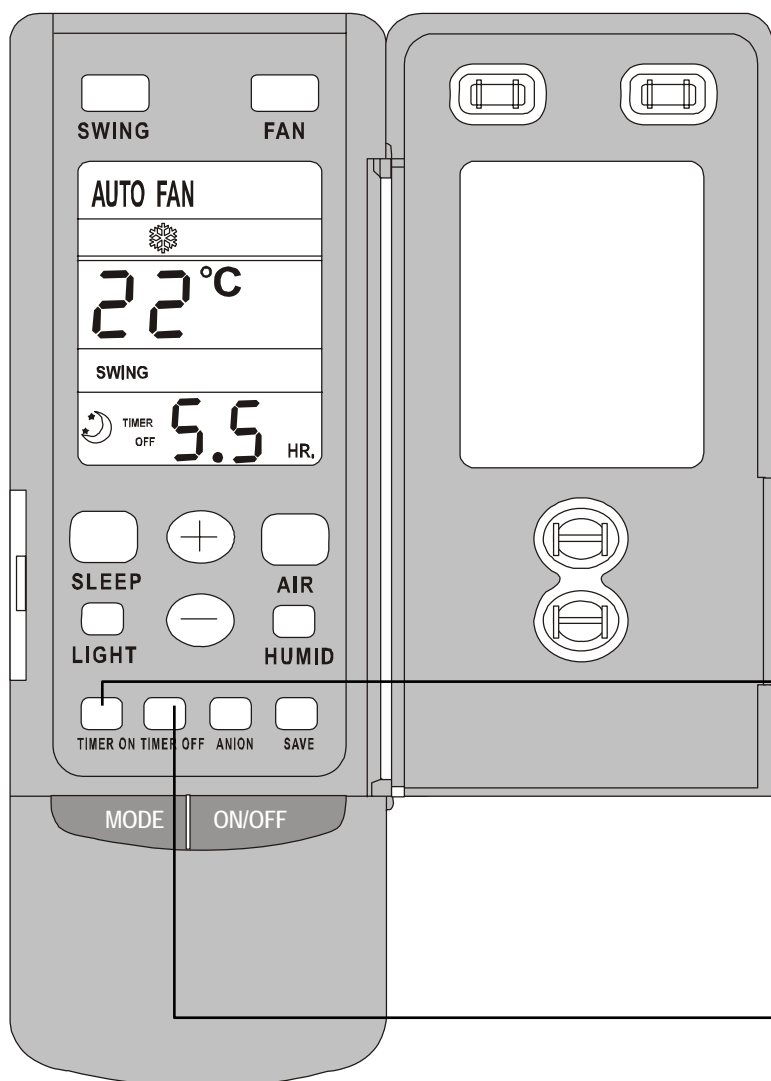

Tlačítko **TIMER-ON**  
Stisknutím **TIMER-ON** při zastavené jednotce nastavíte čas zapnutí v rozmezí 0 – 24 hodin, kdy se má jednotka automaticky spustit.

Tlačítko **TIMER-OFF**  
Stisknutím **TIMER-OFF** za chodu jednotky nastavíte čas vypnutí v rozmezí 0 – 24 hodin, kdy se má jednotka automaticky vypnout.

## ● Režim SPÁNEK

- Když jednotka chladí nebo odvlhčuje a je nastaven režim SPÁNEK, měla by se nastavená teplota zvýšit za hodinu o 1 °C a za dvě hodiny o 2 °C. Vnitřní ventilátor běží nízkou rychlostí.
- Když jednotka topí a je nastaven režim SPÁNEK, měla by se nastavená teplota snížit za hodinu o 1 °C a za dvě hodiny o 2 °C. Vnitřní ventilátor běží nízkou rychlostí.

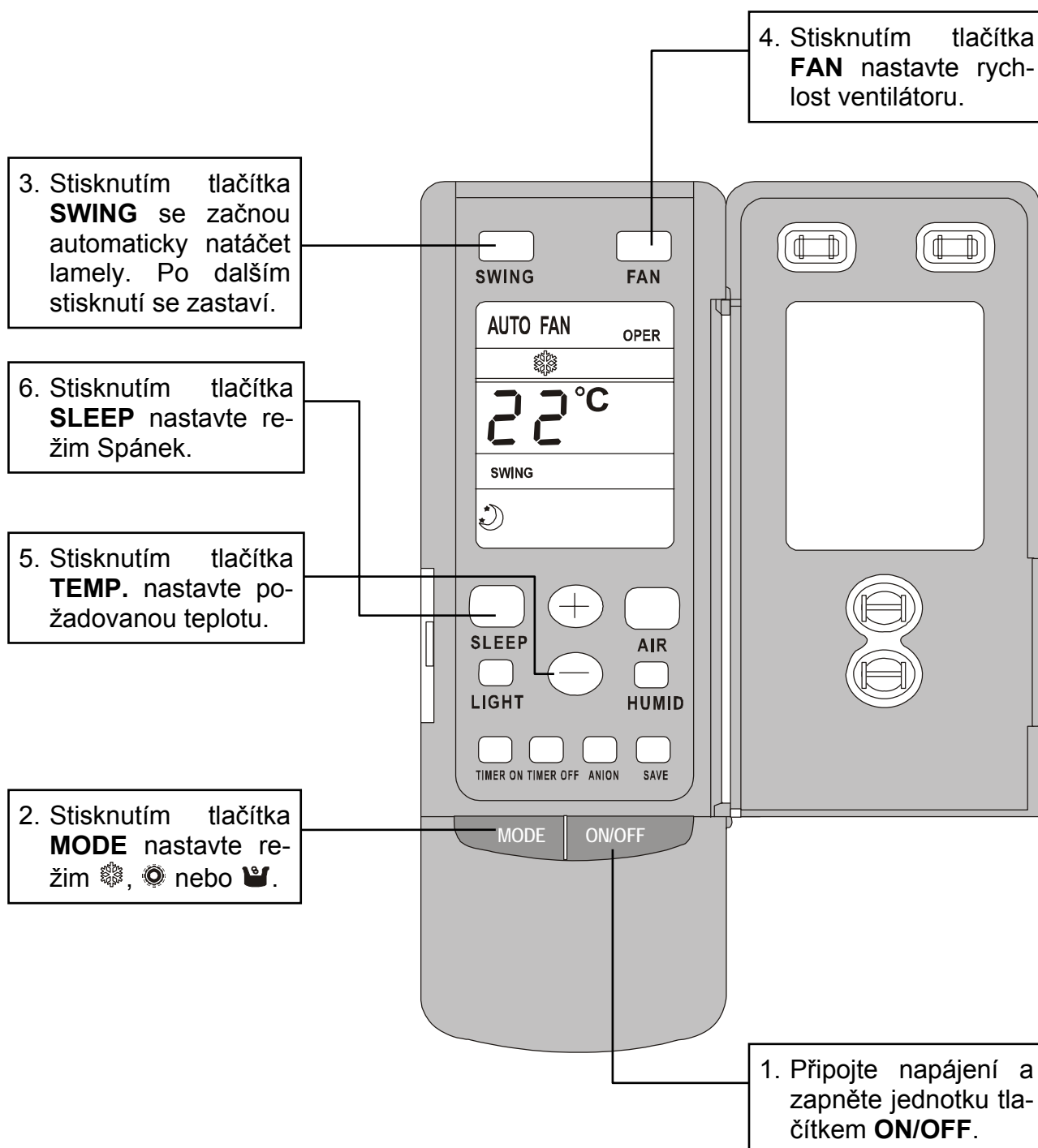

## ● Postup vložení baterií

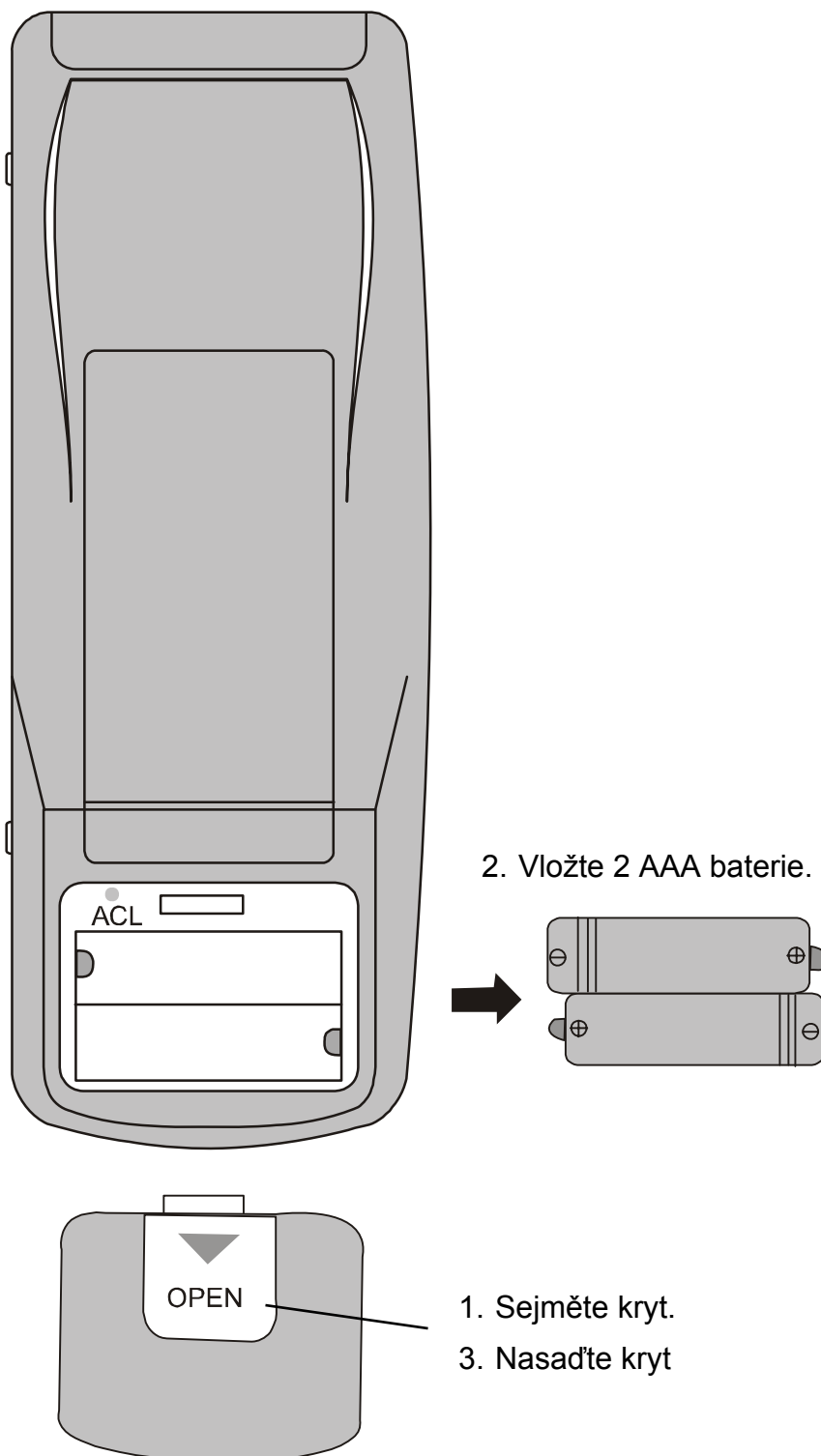

1. Sejměte kryt baterií na zadní straně dálkového ovladače.
2. Vložte dvě baterie (dva suché články typu AAA) a stiskněte tlačítko „ACL“.
3. Nasadte kryt.



### **Poznámky:**

- *Nepoužívejte současně nové a vybité baterie nebo různé typy baterií.*
- *Nebudete-li dálkový ovladač delší dobu používat, vyjměte z něj baterie.*

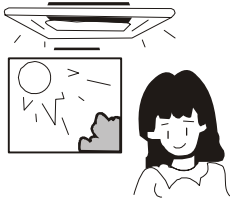
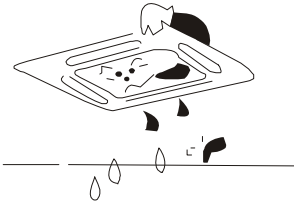
# Optimální provoz

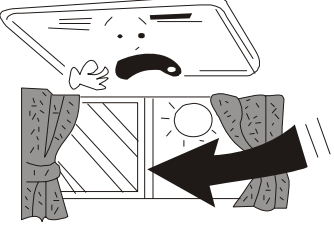
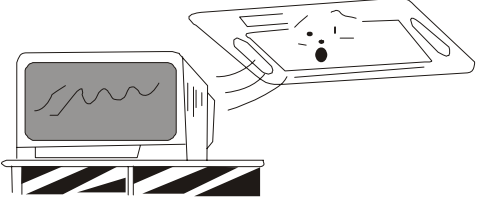
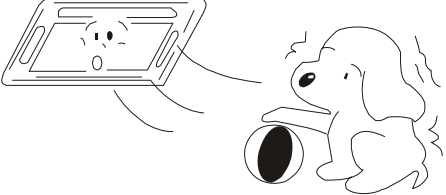
<b>Nastavte vhodnou teplotu místnosti.</b>	
Nastavte vhodnou teplotu místnosti tak, abyste se cítili příjemně.	
<b>Pod vnitřní jednotku nestavějte nikdy nic, co musí zůstat suché.</b>	
Pokud vlhkost překročí 80 % nebo se ucpe odtoková hadice, může z jednotky začít odkapávat voda.	
<b>Nebudete-li klimatizační zařízení delší dobu používat, vypněte hlavní vypínač.</b>	
Když je hlavní vypínač zapnut, spotřebovává se stále určité malé množství elektrické energie, i když jednotka nepracuje. Vypnutím hlavního vypínače se ušetří energie.	 Vypnout
<b>Během provozu klimatizačního zařízení nenechávejte dlouho otevřené dveře nebo okna.</b>	
Pokud zůstanou dveře nebo okna dlouho otevřená, ovlivní to účinnost chlazení nebo topení.	
<b>Umístěte TV, rádio, zvukovou aparaturu apod. nejméně 1 m od vnitřní jednotky nebo dálkového ovladače.</b>	
Mohlo by dojít k rušení obrazu nebo zvuku.	
<b>Dávejte pozor, aby vzduch z jednotky nefoukal přímo na domácí zvířata nebo květiny.</b>	
Mohlo by jim to uškodit.	

# Řešení potíží

## ● Varování

- \* Zpozorujete-li něco neobvyklého (divný zápach apod.), vypněte ihned hlavní vypínač a kontaktujte servisní středisko.
- \* Nepokoušejte se opravit klimatizační zařízení sami. Neodborná oprava může způsobit požár. Kontaktujte servisní středisko.
- \* Zařízení by neměly používat bez dozoru děti.

## ● Než zavoláte servisní středisko, prověřte tyto položky:

Závada	Příčina	Náprava
Systém vůbec nepracuje.	Vypnuté napájení nebo spálená pojistka.	Obnovte napájení nebo vyměňte pojistku.
	Výpadek napájení.	Provoz se spustí po obnově napájení.
	Uvolněná zástrčka.	Připojte zástrčku.
	Vybité baterie v dálkovém ovladači.	Vyměňte baterie.
	Dálkový ovladač mimo dosah.	Dodržujte vzdálenost max. 8 m.
Systém se hned po spuštění zastaví	Cizí předmět v cestě přívodu nebo výfuku vzduchu klimatizačního zařízení.	Odstraňte jej.
Chlazení nebo topení nefunguje.	Cizí předmět v přívodu nebo výfuku vzduchu vnitřní nebo venkovní jednotky.	Odstraňte jej.
	Chybné nastavení teploty.	Viz strana 6.
	Nízká rychlost ventilátoru.	Viz strana 6.
	Nesprávný směr proudění vzduchu.	Viz strana 6.
	Otevřené dveře nebo okna.	Zavřete je.
	Přímé sluneční světlo.	Zatáhněte závěs nebo zavřete okenní žaluzie.
	Příliš mnoho lidí v místnosti.	
	Příliš mnoho tepelných zdrojů.	
	Špinavý vzduchový filtr.	Vyčistěte jej.

### **Poznámka.**

*Pokud potíže i po prověření výše uvedených položek stále přetrvávají, kontaktujte servisní středisko.*

## ● Stavy, které nejsou považovány za závadu

Stav	„Závada“	Příčina
Jednotka nepracuje, když:	Zapnutí hned po vypnutí.	Po zastavení nebude jednotka z důvodu ochrany součástí 3 minuty pracovat.
	Stisknutí SET TEMP. a pak okamžité uvolnění.	
	Zapnuto napájení.	Počkejte 1 minutu.
Z jednotky vystupuje mlha.	Během chlazení.	Vzduch v místnosti je rychle ochlazován a sráží se vodní pára.
Venkovní jednotka je horká.	Po zastavení jednotky.	Kompresor vyzařuje teplo, aby byl připraven na další spuštění.
Hluk	Při spuštění je slyšet bzučení.	Je to zvuk spuštění kompresoru a po 1 minutě se ztiší.
	Během provozu je slyšet zvuk tekoucí vody.	Je to způsobeno prouděním chladiva uvnitř jednotky.
	Syčivý zvuk, který je slyšet při spuštění nebo hned po zastavení operace, nebo který je slyšet při spuštění nebo hned po ukončení odmrazování. Stálý slabý syčivý zvuk je slyšet, když systém chladí nebo při zastavení.	Je to zvuk, který vzniká při zastavení nebo změně toku chladiva. Zvuk je slyšet při provozu odvodňovacího čerpadla.
	Během provozu nebo po zastavení je slyšet praskání.	Je to způsobeno roztahováním nebo smršťováním panelu vlivem změn teploty.
Z jednotek se vyfukuje prach.	Spuštění chodu po dlouhé provozní přestávce.	Vyfukuje se prach nahromaděný v jednotce.
Vyfukovaný vzduch páchne.	Během provozu.	Je to způsobeno zápachem v místnosti, který se nasaje do klimatizační jednotky.

## ● Indikace závad

Číslo	Význam	LED indikátor (červený)	LED indikátor (žlutý)	LED indikátor (zelený)
1	Zastavení kvůli vysokému tlaku kompresoru	Bliká 1x		
2	Ochrana proti námraze vnitřní jednotky	Bliká 2x		
3	Zastavení kvůli nízkému tlaku kompresoru	Bliká 3x		
4	Zastavení aktivací ochrany na výfuku vzduch	Bliká 4x		
5	Zastavení aktivací ochrany proti nadproudu	Bliká 5x		
6	Zastavení kvůli závadě komunikace	Bliká 6x		
7	Konflikt režimu jednotky	Bliká 7x		
8	Závada propojky (jumperu)	Bliká 15x		
9	Vracení oleje při odmrazování/topení		Bliká 1x	
10	Zastavení kvůli přetížení kompresoru		Bliká 3x	
11	Závada systémové jednotky		Bliká 4x	
12	Zastavení kvůli závadě IPM modulu		Bliká 5x	
13	Zastavení kvůli závadě PFC		Bliká 6x	
14	Závada kompresoru		Bliká 7x	
15	Ochrana proti odkapávání vody		Bliká 8x	
16	Závada snímače teploty v místnosti			Bliká 1x
17	Závada snímače teploty vnitřní trubky			Bliká 2x
18	Závada snímače venkovní teploty			Bliká 3x
19	Závada snímače teploty venkovní trubky			Bliká 4x
20	Závada snímače teploty vyfukovaného vzduchu u venkovní jednotky			Bliká 5x
21	Závada EEPROM			Bliká 11x
22	Závada snímače teploty v místnosti u kabelového ovladače			Bliká 1x

## ● Indikace závad při ovládání kabelovým ovladačem

Číslo	Význam	Kód chyby
1	Zastavení kvůli vysokému tlaku kompresoru	E1
2	Ochrana proti námraze vnitřní jednotky	E2
3	Zastavení kvůli nízkému tlaku kompresoru	E3
4	Zastavení aktivací ochrany na výfuku vzduch	E4
5	Zastavení aktivací ochrany proti nadproudu	E5
6	Zastavení kvůli závadě komunikace	E6
7	Konflikt režimu jednotky	E3
8	Závada propojky (jumperu)	E3
9	Vracení oleje při odmrazování/topení	odmrazování
10	Zastavení kvůli přetížení kompresoru	E5
11	Závada systémové jednotky	F2
12	Zastavení kvůli závadě IPM modulu	E5
13	Zastavení kvůli závadě PFC	E5
14	Závada kompresoru	E9
15	Ochrana proti odkapávání vody	E9
16	Závada snímače teploty v místnosti	F0
17	Závada snímače teploty vnitřní trubky	F1
18	Závada snímače venkovní teploty	F3
19	Závada snímače teploty venkovní trubky	F2
20	Závada snímače teploty vyfukovaného vzduchu u venkovní jednotky	F4
21	Závada EEPROM	E3
22	Závada snímače teploty v místnosti u kabelového ovladače	F5

# Péče a údržba

Nebudete-li klimatizační zařízení používat, odpojte zástrčku napájecího kabelu

## Varování

■ Před čištěním odpojte zástrčku napájecího kabelu.

■ Nestříkejte vodu přímo na jednotku.

### Čištění vzduchového filtru

1. Otevřete sací mřížku.  
Pomocí šroubováku odšroubujte dva šrouby.  
Posuňte současně oba knoflíky podle obrázku a pak je pomalu vytáhněte směrem dolů.

Úchytky mřížky

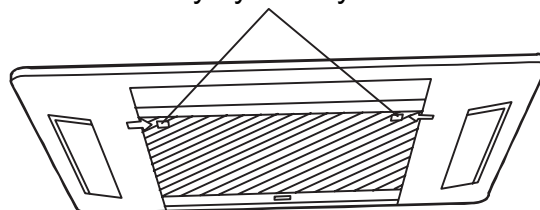

2. Vyjměte vzduchové filtry.  
Posuňte knoflíky vzadu na sací mřížce směrem ven a vyjměte vzduchový filtr.  
Pak z něj vyjměte tři čističe vzduchu.

Vzduchový filtr

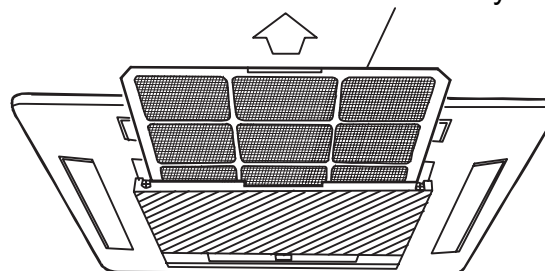

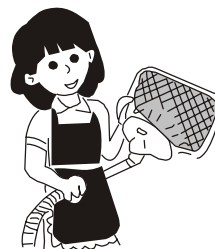

3. Vyčistěte vzduchový filtr.  
Vyčistěte vzduchový filtr vysavačem nebo vodou. Je-li filtr velmi špinavý, použijte neutrální čisticí prostředek a vodu. Nechejte filtr přirozeným způsobem vyschnout na stinném místě.



**Poznámka:**  
Nečistěte filtr horkou vodou.  
Nesušte nad ohněm.  
Nezapínejte klimatizační jednotku bez filtru.  
Sací mřížku smí otevřít jen kvalifikovaný pracovník.

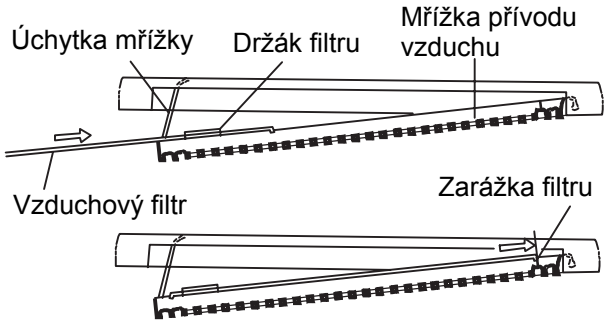

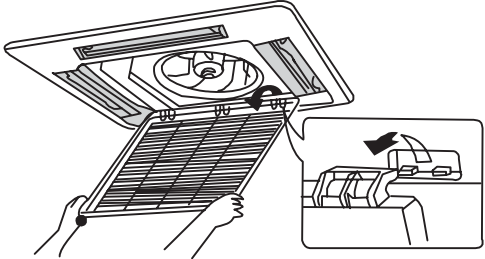
<p>4. Upevněte vzduchové filtry</p> <ul style="list-style-type: none"> <li>• Vložte vzduchový filtr zpět do držáku.</li> <li>• Při vložení filtru do držáku zkontrolujte, zda se dotýká zarážky.</li> </ul>	
<p>5. Zavřete sací mřížku.</p>	<p>Viz krok 1.</p>

<h3 style="text-align: center;">Čištění sací mřížky</h3>	
<p>1. Otevřete sací mřížku.</p>	<p>Viz krok 1 v „Čištění vzduchového filtru“.</p>
<p>2. Vyjměte vzduchové filtry.</p>	<p>Viz krok 2 v „Čištění vzduchového filtru“.</p>
<p>3. Vyjměte sací mřížku. Otevřete sací mřížku do úhlu 45° a pak ji zvedněte.</p>	
<p>4. Umyjte vodou. Je-li sací mřížka velmi špinavá, použijte měkký kartáč a neutrální čisticí prostředek. Setřeste vodu a sušte na stinném místě. Poznámka: Neumývejte horkou vodou.</p>	
<p>5. Upevněte sací mřížku.</p>	<p>Viz krok 3.</p>
<p>6. Upevněte vzduchový filtr.</p>	<p>Viz krok 4 v „Čištění vzduchového filtru“.</p>
<p>7. Zavřete sací mřížku.</p>	<p>Viz krok 1.</p>

### Před prvním spuštěním klimatizačního zařízení na začátku sezóny

1. Zkontrolujte, zda přívod a výfuk vzduchu vnitřní i venkovní jednotky není blokován žádnými překážkami.
2. Zkontrolujte, zda je připojen zemnicí vodič a zda není poškozen.
3. Zkontrolujte, zda jsou vzduchové filtry čisté.
4. Zapněte napájení 6 hodin před spuštěním klimatizačního zařízení.

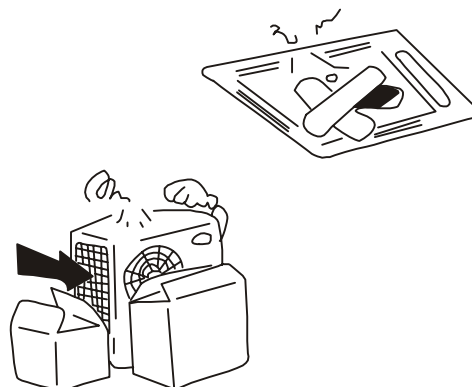

### Čištění na konci sezóny

1. Vypněte napájení.
2. Vyčistěte filtr a skříň jednotky.
3. Očistěte venkovní jednotku od prachu.
4. Je-li na venkovní jednotce rez, je třeba poškozené místo očistit a natřít barvou, aby se rezivění nerozšířilo.

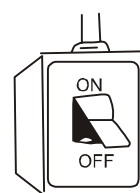

Vypnout

### ● Požadavky na napájení a kabely

1. Frekvence napájení klimatizační jednotky by měla být 50 Hz, napětí 220–240 V ~. Vyšší napětí může způsobit poškození součástí elektrických obvodů. Příliš nízké napětí může způsobit vibrace kompresoru, což může poškodit chladicí systém a znemožnit fungování kompresoru a dalších částí. Napětí by mělo být stabilní bez velkých výkyvů.
2. Zařízení musí být řádně uzemněno (viz požadavky na uzemnění).

### ● Požadavky na elektrické připojení

1. Je nutné zajistit správné uzemnění (viz požadavky na uzemnění).
2. Šrouby upevňující vodiče musí být pevně dotaženy, poškozené šrouby je třeba vyměnit. Pro připevnění vodičů nelze používat samořezné šrouby.
3. Měly by být použity dodávané kabely. Neměňte druh kabelu, délku ani zakončení. Potřebujete-li kabel upravit, kontaktujte servisní středisko.
4. Neopravujte napájecí kabel nebo zástrčku sami.
5. Elektrické kabely vnitřní a venkovní jednotky by neměly být mechanicky namáhány nebo zkrucovány.





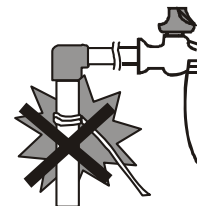
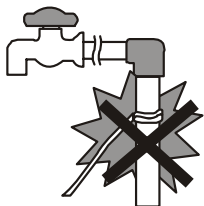











# Pokyny pro instalaci

Umístění	Hluk
<ul style="list-style-type: none"> <li>• Klimatizační jednotka musí být pevně nainstalována a každý rok 3–4x kontrolována.</li> <li>• Neinstalujte jednotku na místech, kam se snadno dostanou děti.</li> <li>• Vyhybejte se jiným zdrojům tepla a přímému slunečnímu světlu.</li> <li>• Nainstalujte vnitřní jednotku v dostatečné vzdálenosti od TV a rádia.</li> <li>• Neinstalujte jednotku v místech, kde může dojít k úniku hořlavých plynů.</li> <li>• Před instalací v místech blízko mořského pobřeží, horkých siřičitých pramenů apod. se zeptejte prodejce, zda je používání v těchto místech bezpečné.</li> <li>• Zařízení neinstalujte v prádelnách.</li> <li>• Napájecí zástrčka musí být snadno přístupná.</li> </ul>	<ul style="list-style-type: none"> <li>• Vyberte si dobře větrané místo, jinak se to může projevit ve zvýšení hlučnosti.</li> <li>• Nainstalujte klimatizační zařízení na podklad, který vydrží jeho váhu. Jinak může dojít k pádu zařízení a zranění.</li> <li>• Vyberte místo, kde nebudou sousedé obtěžováni teplým vzduchem nebo hlukem.</li> <li>• Nikdy nestavějte blízko otvorů pro přívod nebo výfuk vzduchu nebo k jednotce žádné předměty. Může to nepříznivě ovlivnit výkon nebo hlučnost.</li> <li>• Je-li zařízení během provozu velmi hlučné, kontaktujte prodejce.</li> </ul>
Instalace a přeprava	Elektrický rozvod
<ul style="list-style-type: none"> <li>• Instalaci a přepravu jednotky musí provádět kvalifikované osoby.</li> <li>• Pro instalaci používejte jen určené doplňky a díly, jinak může dojít k úrazu elektrickým proudem, úniku chladiva nebo požáru.</li> <li>• Instalaci provádějte s ohledem na silný vítr, tajfun nebo zemětřesení. Nesprávná instalace může způsobit pád zařízení a úraz.</li> <li>• Je-li třeba jednotku přemístit, poradte se nejprve s prodejcem.</li> </ul>	<ul style="list-style-type: none"> <li>• Zajistěte, aby byla elektrická instalace provedena kvalifikovanými osobami podle platných předpisů a pokynů v tomto návodu. Pro napájení je třeba použít samostatný napájecí okruh s vhodným jištěním.</li> <li>• Je třeba nainstalovat proudový chránič.</li> <li>• Napájecí kabel musí mít dostatečný průřez.</li> <li>• Je-li napájecí kabel poškozen, musí být vyměněn výrobcem, autorizovaným servisem nebo příslušně kvalifikovaným pracovníkem, aby se zabránilo možným rizikům.</li> <li>• Zařízení musí být nainstalováno v souladu s příslušnými předpisy.</li> </ul>
<p><b>Uzemnění:</b> Zařízení musí být řádně uzemněno podle platných předpisů v místě použití. Nainstalujte proudový chránič. Jistič jednotky musí být dimenzován na příslušný proud. Nepřipojujte zemnicí vodič na plynové nebo vodovodní potrubí, svod bleskosvodu, uzemnění telefonní linky apod.</p>	
<p><b>Vodovodní potrubí</b> Některé části vodovodního potrubí mohou být zhotoveny z plastů a nejsou vhodné pro uzemnění.</p>	<p><b>Plynové potrubí</b> Pokud dojde k probíjení napětí z klimatizačního zařízení, hrozí nebezpečí požáru nebo výbuchu.</p>

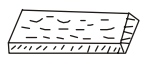

# Příslušenství a instalační výkresy

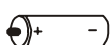
## ● Příslušenství

Číslo	Název	Vzhled	Počet	Parametry	Poznámky
1	Odtoková hadice		1		Připojení trubky na straně vnitřní jednotky
2	Svorka		1		Pro otvor
3	Upevňovací pásek		4	L = 200	
4	Podložka		10	10	
5	Papírová instalační podložka		1		
6	Šrouby		4	ST4.8 × 13-F	Použijte pro instalaci
7	Izolace trubky		2		
8	Velký utěšňovací plát		1	5 × 160 × 300	
9	Utěšňovací plát		1	5 × 45 × 300	
10	Malý utěšňovací plát		2	3 × 30 × 150	
11	Utěšňovací blok		1	120 × 65 × 25	
12	PVC páska		2		
13	Šrouby		8	ST4.2 × 9.5PA	
14	Dálkový ovladač		1		
15	Baterie		2	AAA 1,5 V	Pro dálkový ovladač
16	Ovládací kabel		2		

## ● Instalační výkresy

### Vnitřní jednotka

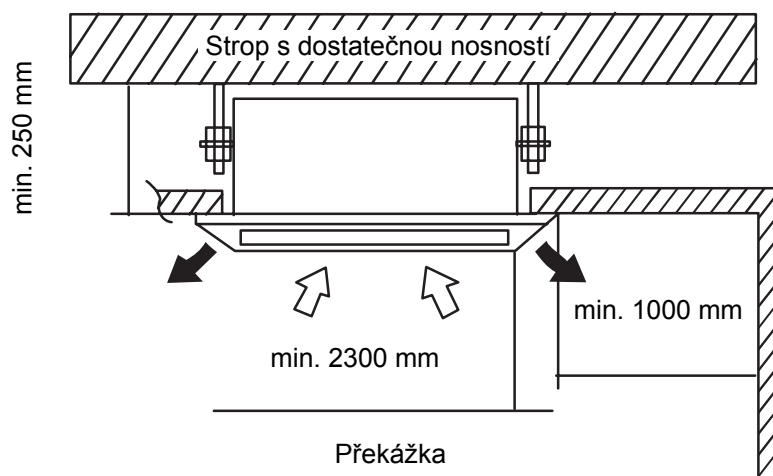

Obr. 1

#### **Poznámka:**

*Klimatizační zařízení musí být nainstalováno kvalifikovanými pracovníky podle tohoto návodu.*

# Instalace vnitřní jednotky

## ● Umístění

1. Nedávejte do blízkosti výfuku vzduchu žádné předměty, aby mohl klimatizovaný vzduch volně proudit do celé místnosti.
2. Vnitřní jednotku důkladně upevněte ve vodorovné poloze.
3. Vyberte místo, které udrží čtyřnásobek váhy vnitřní jednotky a nezvýší hluk a vibrace.
4. Vyberte místo, odkud půjde dobře odvádět zkondenzovaná voda a odkud bude možné snadné připojení k venkovní jednotce.
5. Ujistěte se, že je dostatečný prostor pro údržbu, a zkontrolujte, zda je vzdálenost mezi jednotkou a zemí min. 1,8 m.
6. Ujistěte se, že upevňovací šrouby udrží čtyřnásobek váhy vnitřní jednotky. V případě potřeby použijte silnější šrouby.

### **Poznámka**

1. Nainstalujte jednotku dostatečně daleko od kuchyně.
2. Zařízení by se nemělo instalovat v prádelně.

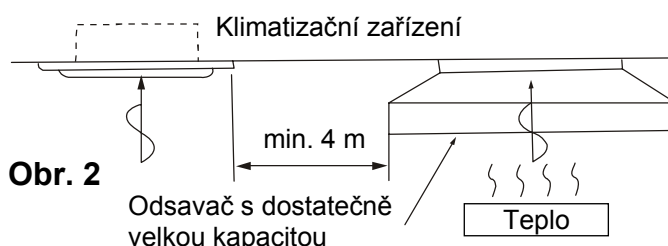

## ● Otvory ve stropu a umístění upevňovacích šroubů (M10)

Obr. 3

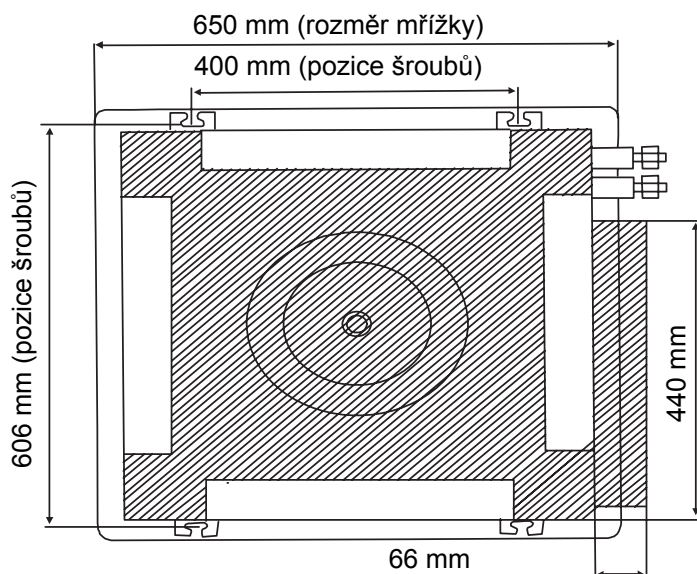

## ● Příprava na zavěšení

Pevně upevněte zavěšovací šrouby podle obrázku 4 nebo jiným způsobem.

Obr. 4

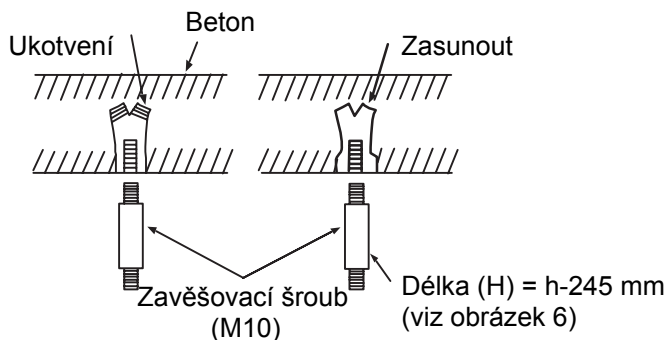

Obr. 5

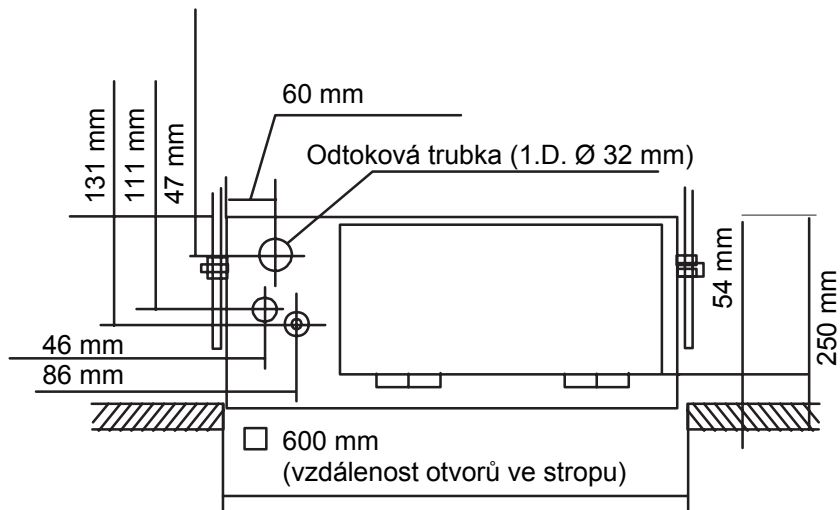

1. Nainstalujte na zavěšovací šrouby speciální matice A a pak speciální matice B (viz obr. 6).
2. Zvedněte jednotku a namontujte její závěsy na zavěšovací šroub mezi speciální matice (viz obr. 6)
3. Otočením speciální matice B nastavte výšku jednotky (viz obr. 6).
4. Pomocí vodováhy nebo vinylové hadice naplněné vodou vyrovnejte jednotku do vodorovné polohy.

### Varování

**Proveďte konečné upevnění pevným utažením dvojice matic.**

Obr. 6

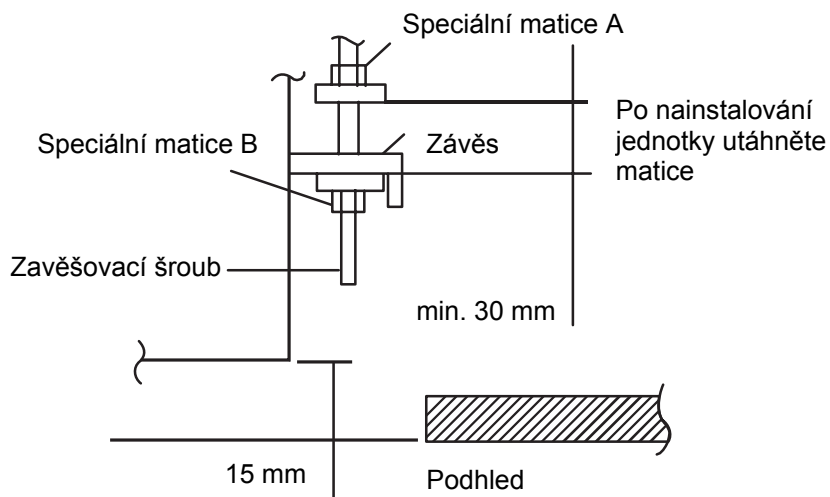

Obr. 7

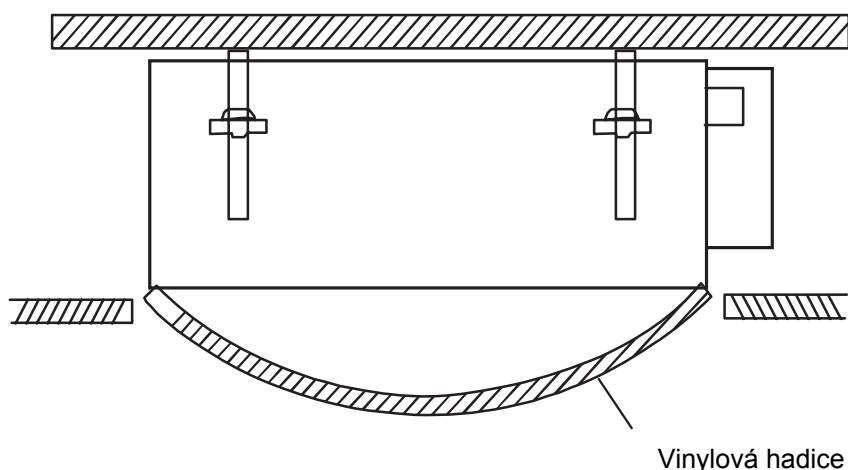

### ● Instalace odtokové trubky

- Nainstalujte odtokovou trubku se sklonem směrem dolů ( $1/50$  až  $1/100$ ) tak, aby na ní nebyly oblouky směrem nahoru nebo dolů.
- Použijte běžnou trubku z tvrdého polyvinylchloridu (VP25) (vnější průměr 1-1/4" (32 mm)) a spojte ji lepidlem (na polyvinylchlorid), aby nedošlo k úniku vody.
- Je-li potrubí příliš dlouhé, nainstalujte držáky.
- Odtokovou trubku vždy tepelně izolujte od vnitřního prostoru.
- Je-li požadována velká výška trubky, zvedněte ji max. 150 mm od jednotky o max. 400 mm. Překročení těchto hodnot způsobí únik vody.

Obr. 8

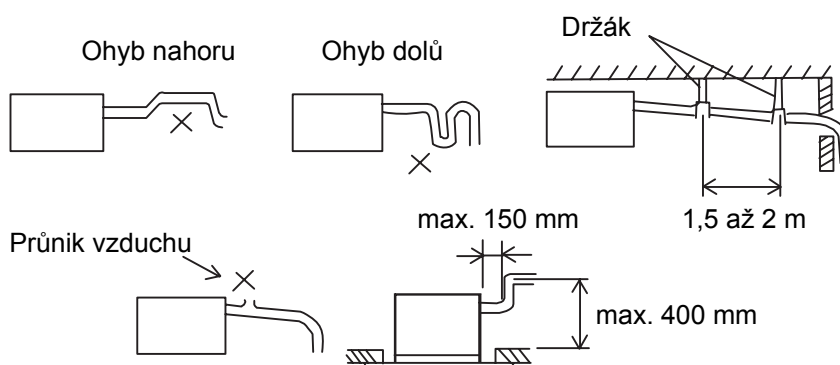

## ● Připojení potrubí

- Při připojování potrubí k jednotce nebo odpojování potrubí od jednotky používejte dvojici klíčů, jak ukazuje obrázek.
- Potrubí pro přívod/odvod vody má závit G3/4. Povrch závitu by měl být omotán 2–3 zá-  
vity těsnění.
- Po pevném připojení trubky pro přívod a odvod vody spusťte vodní čerpadlo a zkontro-  
lujte těsnost.
- Izolujte podle obrázku níže.
- Pro omotání trubky pro přívod/odvod vody použijte utěšňovací plát (10) a izolaci (8).

Obr. 9

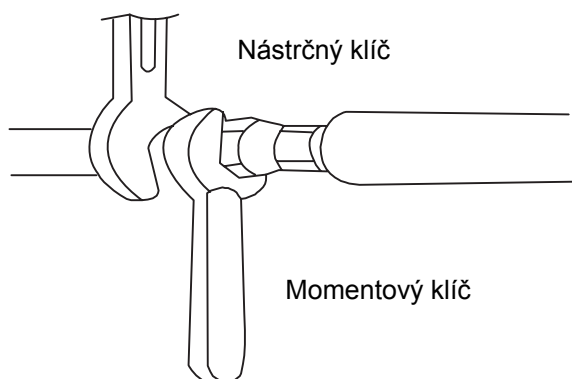

Obr. 10

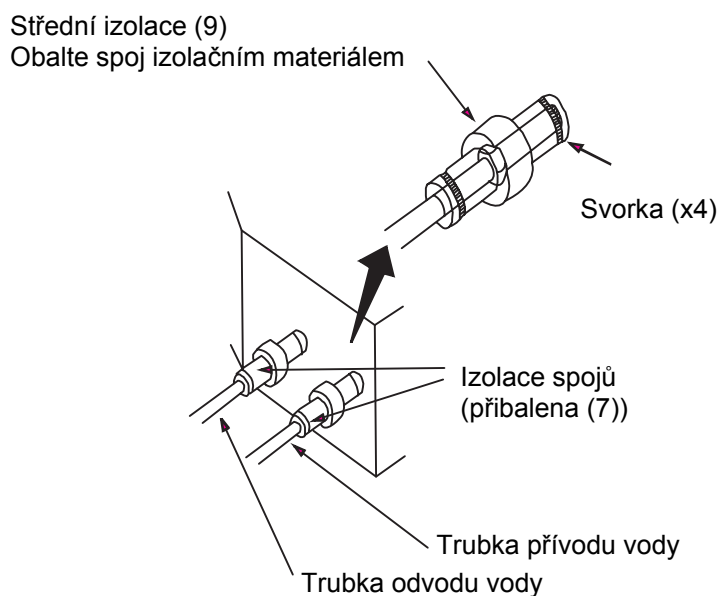

## ● Elektrické kabely

### Připojení vodičů ke svorkám

#### A. Vodič s plným jádrem

1. Ustříhnete konec vodiče a pak odstraňte izolaci v délce asi 25 mm.
2. Pomocí šroubováku odšroubujte šrouby svorek na svorkovnici.
3. Pomocí kleští ohněte konec drátu do tvaru smyčky podle velikosti šroubu.
4. Vytvarujte smyčku kolem šroubu, zasuňte šroub do svorky a dobře utáhněte šroubovákem.

#### B. Lankový vodič (splétaný)

1. Ustříhnete konec vodiče a pak odstraňte izolaci v délce asi 10 mm.
2. Pomocí šroubováku odšroubujte šrouby svorek na svorkovnici.
3. Pomocí kleští nalisujte na každý odizolovaný konec vodiče kulatou koncovku (kabelové oko).
4. Vložte do koncovky šroub, zasuňte jej do svorky a utáhněte šroubovákem.

#### C. Upozornění

Při použití pevného přívodu napájení je třeba zapojit vypínač odpojící všechny póly, jehož kontakty jsou od sebe v rozepnutém stavu vzdáleny min. 3 mm.

Obr. 11

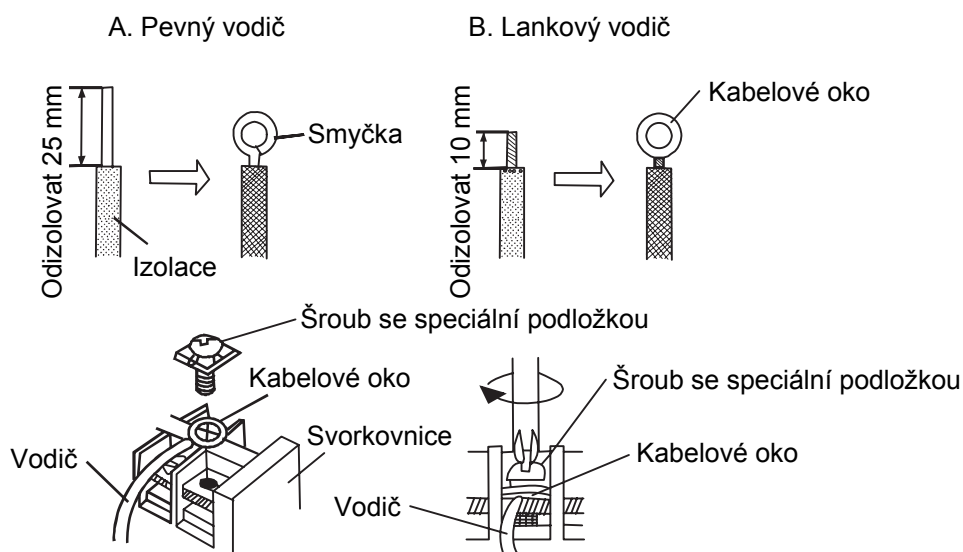

## ● Bok vnitřní jednotky

Sejměte kryt řídicího obvodu a nainstalujte spojovací kabel (obr. 12 a 13).

Obr. 12

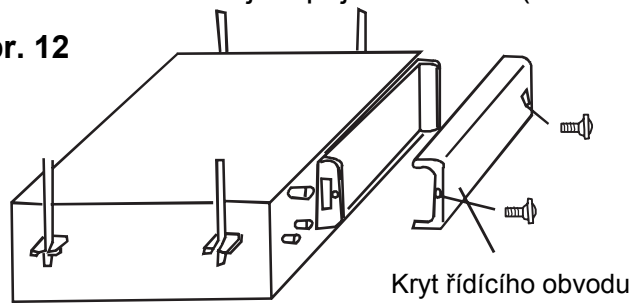

### Poznámka:

- Teplota chladicího okruhu může být vysoká. Ved'te spojovací kabel v dostatečné vzdálenosti od trubky chladiwa.
- Při použití pevného přívodu napájení je třeba zařadit do obvodu vypínač odpojující všechny póly, jehož kontakty jsou od sebe v rozepnutém stavu vzdáleny min. 3 mm, a také proudový chránič s jmenovitým proudem nad 10 mA. Řiďte se místními předpisy.

Obr. 13

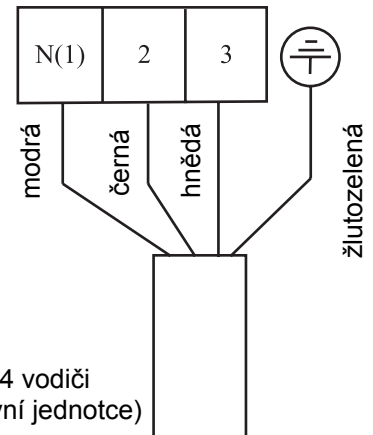

## ● Schéma zapojení

Vnitřní jednotka

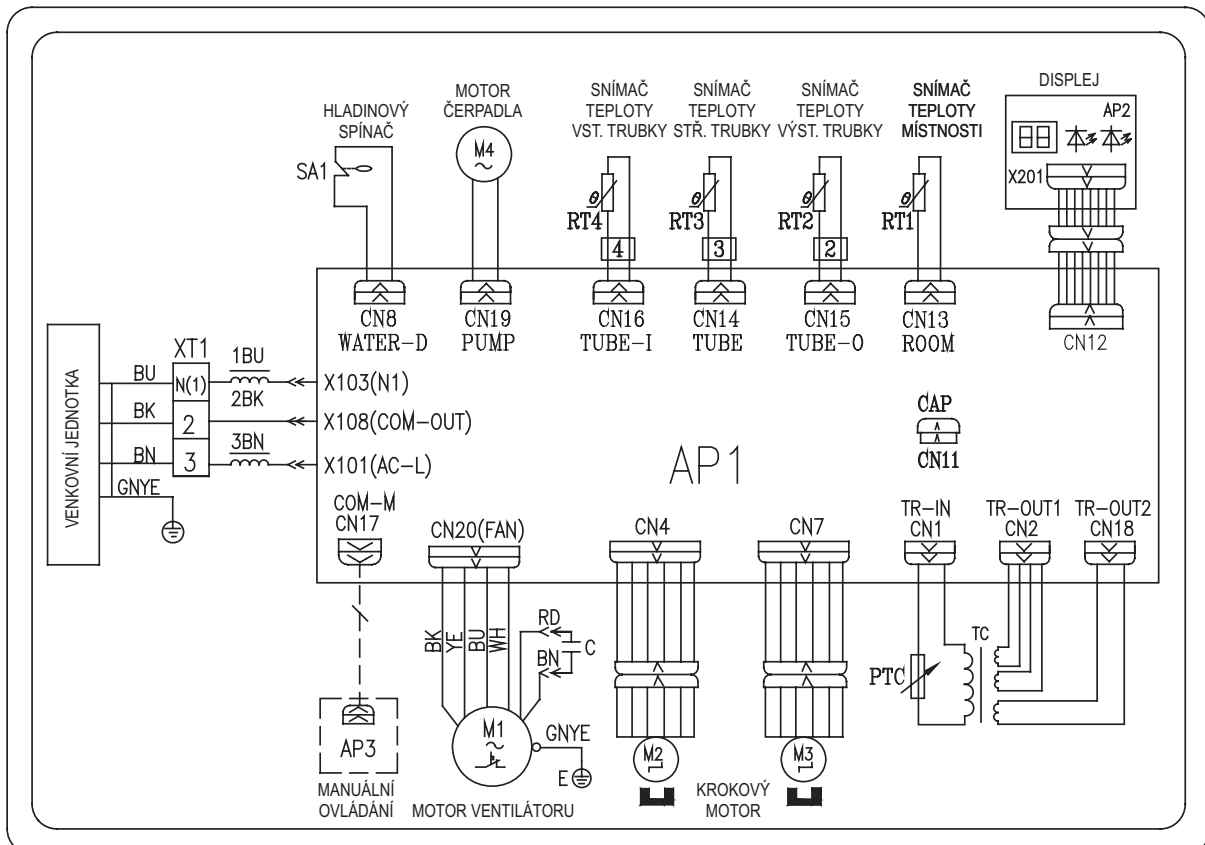

## ● Přišroubování mřížky k tělu jednotky

Namontujte mřížku k jednotce pomocí čtyř šroubů, pérových podložek a podložek.

Obr. 14

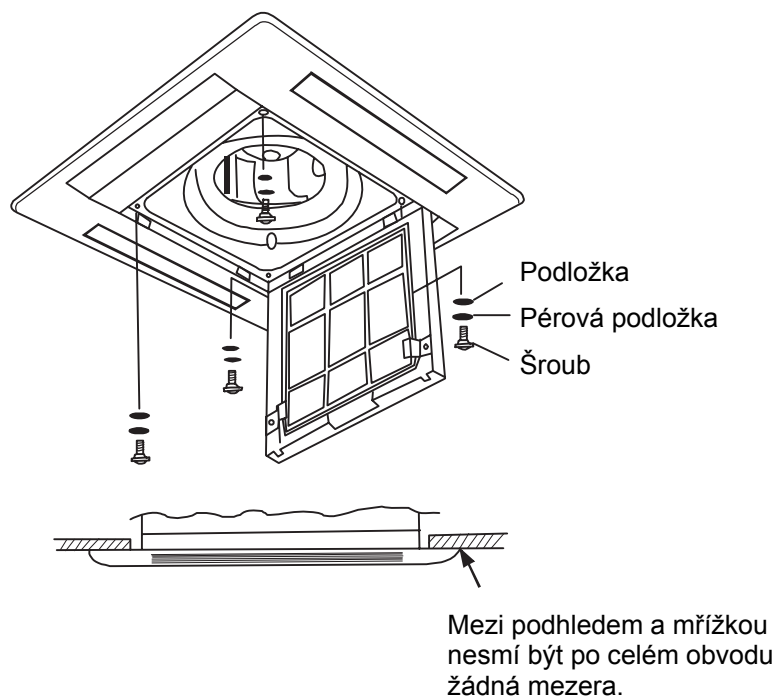

## ● Připojení kabelu od jednotky dálkového ovládání

1. Připojte konektor podle detailního výřezu části A.
2. Zajistěte vodiče svorkou tak, aby se nedotýkaly pohyblivých částí.

Obr. 15

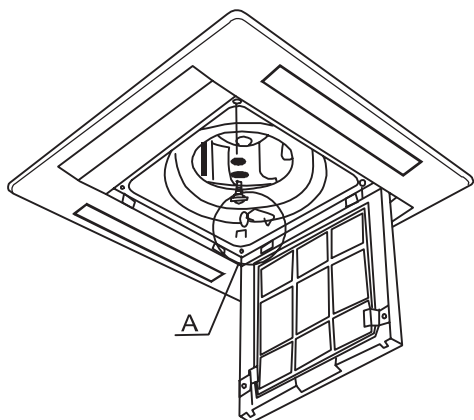

Obr. 16

Výřez části A

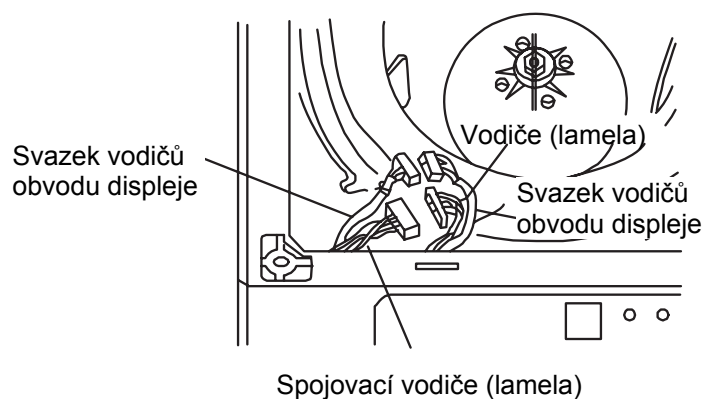

## ● Instalace mřížky přívodu vzduchu

1. Zasuňte závěsy mřížky přívodu vzduchu úplně do pravoúhlých otvorů v panelu.

Obr. 17

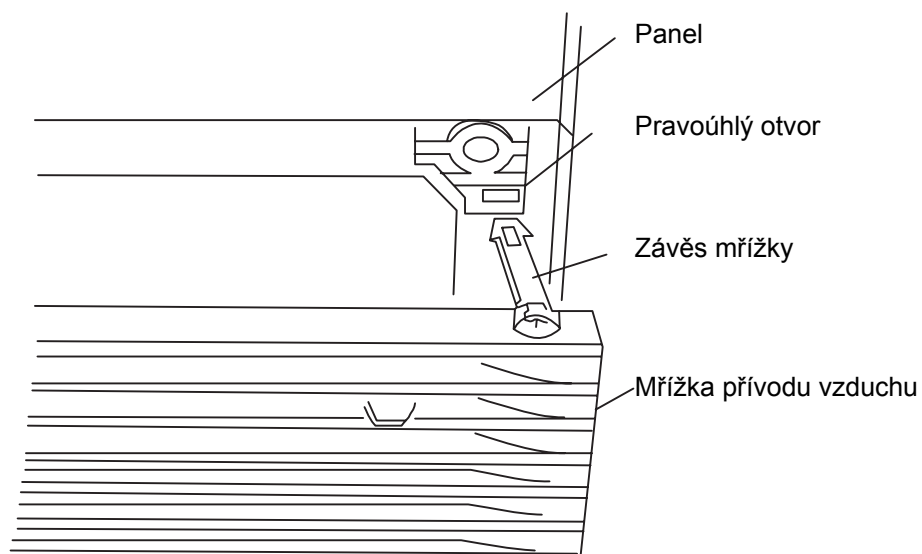

2. Zavřete mřížku přívodu vzduchu a pak posuňte zarážky zajišťující mřížku směrem ven.

Obr. 18

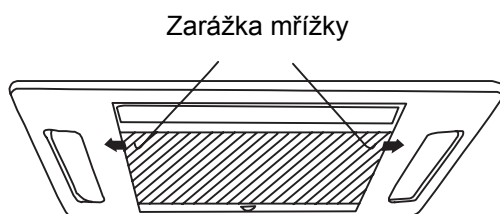

## ● Vyjmutí mřížky přívodu vzduchu

1. Posuňte dvě zarážky mřížky směrem dovnitř a pak otevřete mřížku přívodu vzduchu.

Obr. 19

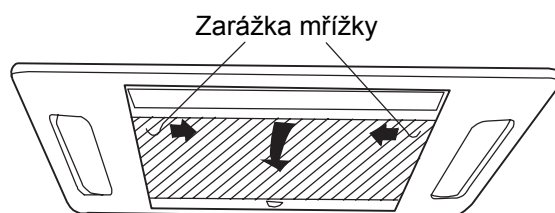

2. Vyjměte šrouby zajišťující závěsy mřížky a pak otevřete mřížku přívodu vzduchu

Obr. 20

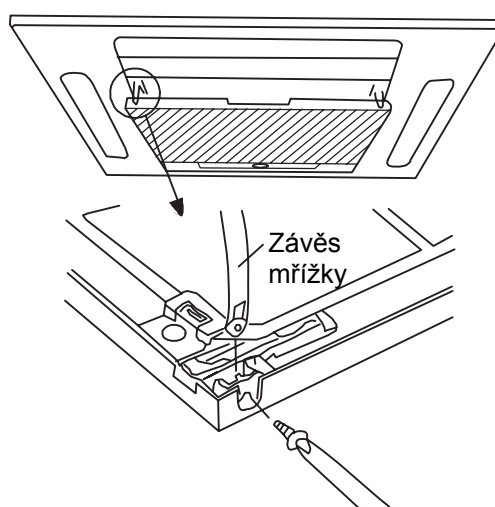

3. Otevřete mřížku přívodu vzduchu do úhlu 20° až 40° a pak mřížku vyjměte.

Obr. 21

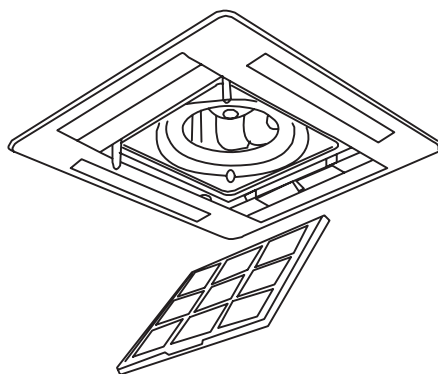

### Upozornění:

1. Úhel lamel nelze měnit, pokud není jednotka zapnuta (při pokusu o ruční posunutí může dojít k poškození).
2. Mřížku je třeba natočit vzhledem k tělesu jednotky.
3. Nainstalujte mřížku tak, aby mezi ní a tělesem jednotky nebyla žádná mezera.

## ● Připojení potrubí chladiwa

- Při připojování nebo odpojování potrubí jednotky používejte nástrčný klíč spolu s momentovým klíčem, jak ukazuje obrázek.
- Správný utahovací moment udává tabulka 1 (nadměrné utažení může poškodit hrdlo a způsobit netěsnost).
- Při připojování matice hrdla natřete hrdlo uvnitř i vně olejem pro chladicí stroje a první 3–4 závity utáhněte rukou.
- Zkontrolujte spojení potrubí na netěsnost a pak je izolujte podle níže uvedeného obrázku.
- Pro omotání spoje mezi trubkami plynu použijte utěšňovací plát (11) a izolaci (8).

Zde natřete olejem pro chladicí stroje

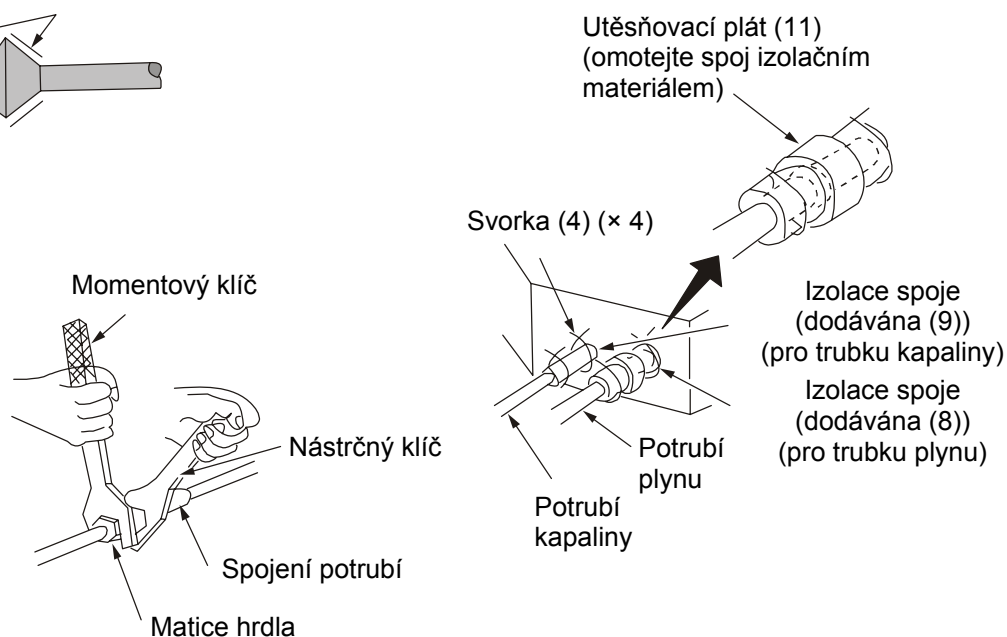
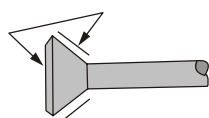

**Tabulka 1**

Rozměr trubky	Utahovací moment
Ø 6	15–20 Nm
Ø 9,52	30–40 Nm
Ø 12	50–55 Nm

# Kontrola a testování po instalaci

## ● Test funkce

### 1. Příprava na test

- Nepřipojujte napájení, dokud není instalace dokončena.
- Připojte vodiče správně a pevně.
- Otevřete zpětný ventil.
- Odstraňte všechny prach.

### 2. Testování

- Zapněte hlavní vypínač a stiskněte tlačítko „ON/OFF“.
- Tlačítkem „MODE“ nastavte režimy Chlazení, Topení, Ventilátor atd. a vyzkoušejte, zda fungují správně.

### 3. Nouzové ovládání

Pokud se baterie v dálkovém ovladači vybijí nebo ovladač nemáte, můžete jednotku ovládat následovně:

- Když jednotka stojí, můžete stisknout tlačítko „AUTO“ na krytu II. Jednotka bude pracovat v režimu Automatika. Klimatizační zařízení si automaticky volí režim Chlazení, Topení, Odvlhčování nebo Ventilátor.
- Když jednotka pracuje, stiskněte tlačítko „AUTO“. Klimatizační zařízení se vypne.

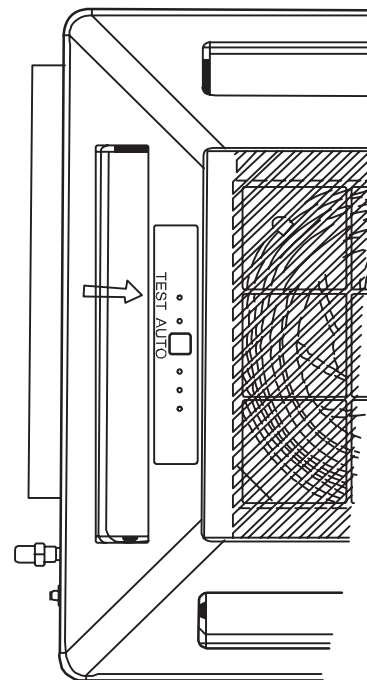

**Poznámka:** Tlačítko TEST na krytu II je určeno pro testování klimatizačního zařízení. Když se stiskne, bude klimatizační zařízení nuceně zapnuto nebo vypnuto. Během normálního provozu toto tlačítko nepoužívejte.

**Během instalace věnujte pozornost těmto bodům a po instalaci je zkontrolujte.**

Kontrolovaná položka	Rizika při nedodržení	Kontrola
Je vnitřní jednotka dobře upevněna?	Hrozí pád, vibrace a vyšší hlučnost.	
Je proveden test na únik plynu?	Chlazení může být nedostatečné.	
Je jednotka dobře izolována?	Může kapat zkondenzovaná voda.	
Je odtokové potrubí správně nainstalováno?	Může kapat zkondenzovaná voda.	
Odpovídá napájecí napětí jmenovitým hodnotám na štítku?	Může dojít k závadě nebo spálení součástek jednotky.	
Je připojení kabelů a potrubí správné?	Může dojít k závadě nebo spálení součástek jednotky.	
Je jednotka řádně uzemněna?	Nebezpečí probíjení napětí na kostru.	
Jsou použity správně dimenzované kabely?	Může dojít k závadě nebo spálení součástek jednotky.	
Jsou přívody nebo výfuky vzduchu vnitřní nebo venkovní jednotky něčím blokovány?	Chlazení může být nedostatečné.	
Znáte délku potrubí chladiva a bylo doplněno další chladivo?	Množství chladiva v systému může být nesprávné.	

### **Poznámka pro pracovníka provádějícího instalaci:**

Nezapomeňte seznámit zákazníka s obsluhou systému a ukažte mu příložený návod k obsluze.

## EKOLOGICKÁ INFORMACE

Tato jednotka obsahuje fluorované skleníkové plyny zahrnuté v Kjótském protokolu. Údržba a likvidace musí být provedena kvalifikovaným personálem.

Chladivo R410A, GWP = 1730

## DOPLŇOVÁNÍ CHLADIVA

S ohledem na regulaci EC 842/2006, týkající se fluorovaných skleníkových plynů je v případě doplňování chladiva povinné následující:

- Vyplnit přiloženou nálepku a uvést množství továrně předplněného chladiva (viz technická nálepka), dále doplněné chladivo a celkový obsah chladiva
- Nalepit nálepku vedle technické nálepky na jednotce. U splitových klimatizací nalepte na venkovní jednotku.

Upozornění: Použijte nesmazatelnou tužku.

1 = Tovární naplnění

2 = Doplněné chladivo

3 = Celkem

The diagram shows a refrigerant charging station with a scale. On the left, there is a vertical scale with a sliding weight. A box labeled 'R' is positioned above the scale. To the right of the scale, there are three rows of input fields for recording refrigerant weights. The first row is labeled '1 = [ ] Kg', the second row is labeled '2 = [ ] Kg', and the third row is labeled '1 + 2 = [ ] Kg'. A horizontal line is drawn above the third row. The scale itself has a '1' label near the bottom and a '2' label near the top.

1 Factory charge

2 Extra charge

1+2 Total charge

