

# Návod

pro montáž,  
obsahu a údržbu



- Troll 4625-6
- Lahti 3037-8
- Bergen manual 3034
- Bergen standart 3033
- Malmö 4664-6/1
- Grönland 4673-6
- Stockholm 4661-6/1
- Stockholm 3036-8
- Nordik 4621-5-II
- Falun 4622-5
- Star 3002
- Lappi 3030
- Arden
- Quadro 4678-7
- Tetral 4675-7
- Rondo 4674-7
- Viking 3039-6



[www.abx.cz](http://www.abx.cz)



Krbová kamna společnosti ABX jsou určena k přitápění a vytápění obytných a společenských místností, tedy do prostředí obyčejného, bez nebezpečí výbuchu a přítomnosti par těkavých látek (dle ČSN 3320003). Krbová kamna společnosti ABX jsou určena pro topení s občasným dohledem. V kamnech nesmí topit děti. V místnosti, ve které jsou krbová kamna instalována, musí mít zajištěn přívod čerstvého vzduchu netěsnostmi oken a dveří. Není-li tomu tak, musí se do místnosti zajistit dostatečný přívod čerstvého vzduchu průřezem min. 2 dm<sup>2</sup>. Při provozu a instalaci kamen je nutno řídit se následujícími pokyny.

### POPIS KRBOVÝCH KAMEN

Krbová kamna tvoří oceloplechový svařenec. Topeniště kamen je vyloženo šamotovými a nebo vermiculitovými cihlami, případně je celé vyloženo pouze vermiculitem. V příkládacích dvířkách kamen je speciální „sklokeramika“, odolávající teplotě a teplotním šokům. Sklokeramika je téměř čirá, propouštějící tepelné záření z topeniště a umožňující vidět plameny při hoření. Na dně topeniště je vyjímatelný litinový rošt a pod ním popelník. Do topeniště je přiváděn primární, sekundární a u některých kamen terciální vzduch. Primární vzduch se přivádí pod rošt. Sekundární vzduch je přiváděn do spalovacího prostoru a u některých typů kamen je předehříván. Terciální vzduch je přiváděn do horní části topeniště otvory nebo štěrbinou v zádech topeniště a zajišťuje dodatečné spalování nespálených plynů (dohořívání). Sekundární vzduch slouží k regulaci výkonu kamen. Kamna jsou opláštěná lakovaným plechem, keramikou, kachlemi, přírodním broušeným nebo tryskaným kamenem dle typu a provedení. Použitý lak je silikonového typu odolávající vysokým teplotám. Dle typu provedení mají kamna jeden kouřový vývod nebo možnost volby ze dvou vývodů. Konstrukce kamen je dvouplášťová, kdy vzduch je nasáván ze spodní části kamen, mezistěnou stoupá vzhůru, ohřívá se a otvory v horní desce nebo otvory v krycích panelech stoupá vzhůru. Kamna STAR jsou určena též ke spalování uhlí a mají pohyblivý litinový rošt. Krbová kamna GRÖNLAND, STOCKHOLM 6 4661-6, MALMÖ 4664-6, TROLL 4625-6, QUADRO 4678-7, TETRAL 4675-7, RONDO 4674-7 mají možnost přívodu čerstvého spalovacího vzduchu pomocí centrálního přívodu vzduchu (CPV) přímo do kamen. Je-li využito této možnosti, pak nespotečebávají vzduch z místnosti, kde jsou instalována. Kamen QUADRO 4678-7, TETRAL 4675-7, RONDO 4674-7 jsou vybavena třemi dvířky z nichž přední jsou určena na příkládaní a boční výhradně na čištění kamen. Boční dvířka se otevírají speciální odnímatelnou klikou.

### KOMPLETNÍ DODÁVKA OBSAHUJE:

- Krbová kamna.
- Ochrannou rukavici.
- Zábrana proti vypadávání popela je součástí dodávky jen v případě, že je to dáno konstrukcí kamen, typem, provedením.
- U kamen QUADRO 4678-7, TETRAL 4675-7, RONDO 4674-7 klikou na boční dvířka
- Návod pro montáž, obsluhu a údržbu.
- Záruční list.

### NA PŘÁNÍ SE DODÁVÁ ZVLÁŠTNÍ PŘÍSLUŠENSTVÍ:

- U vybraných typů horní krycí kamenné desky (mastek, žula, syenit, kachle).
- U vybraných typů různé typy opláštění (mastek, žula, syenit, kachle).
- Podkladový plech černě lakovaný.
- Podkladová skleněná deska s korkovými podložkami.
- Sada krbového nářadí.
- Příslušenství krbových kamen - roury, kolena a zděře příslušného průměru.
- Přírubu pro instalaci centrálního přívodu vzduchu.

### BALENÍ KRBOVÝCH KAMEN

Krbová kamna jsou dodávána na dřevěné transportní podlážce. Přes kamna je přetažen igelitový pytel a na některé typy kamen nasazen karton. Některé typy kamen jsou dodávány v bezkartonovém balení. Vše je staženo polypropylenovou páskou. Kromě uvedeného jsou „velká kamna“ přišroubována k podlážce třemi šrouby. Z hlediska odpadů je možná likvidace obalu:

- Dřevěnou podlážku rozebrat a spálit.
- Papírový karton odevzdat do sběrný.
- Pásku a pytel dát do komunálního odpadu nebo odevzdat do sběrných míst.



## LIKVIDACE KAMEN

V případě likvidace kamen se šamot, vermiculit, sklo a těsnění dají do komunálního odpadu. Do komunálního odpadu rovněž patří keramické, kamenné i kachlové obklady. Zbytek kamen, tj. plechový korpus a plechové opláštění spolu s litinovými díly je možné odevzdat do sběrný kovových odpadů.

## SERVIS KAMEN

Servis provádí provozovna společnosti ABX ve Varnsdorfu.

Adresa: ABX, společnost s r.o.

407 47 Varnsdorf, Dvořákova ul. 988

tel. 412 372 147, fax. 412 371 242

e-mail: reklamace@abx.cz

Na téže adrese lze získat technické informace související s instalací a provozem. Je zde též možno objednat náhradní díly.

## POKYNY PRO MONTÁŽ

- Krbová kamna se smí připojit na komín, který odpovídá normě ČSN 734210 a ČSN 734201 a má tah alespoň 10 Pa u vybraných kamen 12 Pa. Souhlas s připojením musí dát příslušné kominické středisko.
- Kouřové roury do komína musí být co nejkratší a mírně stoupat. Zakončení v komíně musí být ocelovou vložkou roury. Roura nasazená na kamna musí být proti vytažení zajištěna kolíkem, čepem nebo nýtem (při montáži nutno svrtat). Celková délka kouřových rour nesmí přesáhnout z důvodu dobrého tahu 1,5 m.
- Při instalaci kamen je nutno dodržet minimální odstupové vzdálenosti od hořlavých hmot dle ČSN 061008, jak je patrné z obrázku přílohy č. I. Jedná se o stavební hmoty o stupni hořlavosti B, C1 a C2 podle ČSN 730823 (prkna smrková, borová, buková a dubová, desky dřevotřískové, pilinotřískové, pazdeřové a heraklit, umakart apod.) Jsou-li kamna provozována v prostoru s hořlavými stavebními hmotami o stupni hořlavosti C3 (lehko hořlavé hmoty, laminované dřevotřísky, hobra, sololit, polystyren, PVC, skelný laminát, podlahové textilie, foliové podlahoviny apod.), je nutno uvedenou bezpečnou vzdálenost zdvojnásobit.
- Nehořlavá podlaha musí přesahovat půdorysné rozměry kamen na stranách s dveřmi a dopředu alespoň 30 cm, na stranách bez dveří a vzadu alespoň 10 cm. Z uvedeného též vyplývají minimální rozměry podkladového plechu pod kamna v případě postavení kamen na hořlavou podlahu. Podkladový plech musí mít tloušťku minimálně 2 mm. V případě instalace podkladové skleněné desky se na spodní stranu dávají pro odstranění nerovnosti korkové samolepicí terčiky (přesahy jsou shodné jako u podkladového plechu).
- Některá kamna mají možnost připojení kouřovodu nahoru nebo dozadu (patrné z rozměrových náčrtů). Výběr připojení je závislý na uživateli. V případě záměny kouřovodu je nutné dodržet návod dle přílohy č. II. Kryt pro zaslepení otvoru v plášti je v popelníku. Při montáži a demontáži plechové záslepky a litinového kouřovodu je nutno dbát na zachování těsnosti (dociluje se těsnící šňůrou v záslepce a kouřovodu). U kamen s plechovým víkem, které je opatřeno vylamovacím víčkem horního kouřovodu je nutné před záměnou kouřovodu vylomit (pomocí šroubováku) toto víčko z plechového víka. Pro případ použití zadního vývodu je v dodávce kamenných obkladů víčko z daného typu kamene pro zaslepení otvoru v horní desce.
- Při montáži kamen je nutno zajistit dostatečný přívod čerstvého vzduchu a to min průřezem 2 dm<sup>2</sup>. Samostatný průřez pro přívod čerstvého vzduchu může být nahrazen velkými netěsnostmi oken a dveří. Výrobce doporučuje vždy zajistit samostatný přívod čerstvého vzduchu
- U kamen vyjmenovaných v popisu, která mají možnost přívodu čerstvého vzduchu přímo do kamen, je možné přívod realizovat hliníkovou nebo nerezovou ohebnou rourou. Délka tohoto přívodu by neměla přesáhnout 5 m, přičemž v případě každého kolena se tato délka zkracuje o 1 m.

## POKYNY PRO OBSLUHU

### Provozování

Krbová kamna smí být provozována pouze v souladu s tímto návodem. Obsluhovat kamna nesmějí děti. Topit se může pouze určeným palivem. Kamna vyžadují občasný dohled. Pro bezpečnou obsluhu dodává výrobce s kamny ochrannou rukavici, kterou je nutné používat při přikládání do kamen.

### První zátop

Barva použitá na povrchovou úpravu se při prvním zátopu vypaluje. Důležité je po zatopení postupně dosáhnout plného výkonu kamen a takto topit alespoň jednu hodinu. Během této doby je třeba místnost intenzivně větrat. Domácí zvířata a klece s ptáky z místnosti raději odstraňte. Během vypalování se nedotýkejte povrchu kamen, barva by se mohla poškodit.

## Popis



## Pokyny





### Zátop

Při zátopu musí být rošt čistý. Položte na něj zmačkaný papír, dřevěné hobliny nebo třísky a několik menších polen. Regulátor primárního vzduchu otevřete, sekundární vzduch nechte pootevřený nebo úplně zavřený dle aktuálních podmínek. Přesvědčte se, je-li zábrana proti vypadávání oharků na svém místě. Papír zapalte a dvířka uzavřete. K zátopu se může použít topalovačů typu PEPO. Nesmí se k zátopu použít tekutých hořlavín typu „benzín“.

### Topení

Po rozhoření kamen uzavřete přívod vzduchu pod rošt úplně nebo téměř (záleží na konkrétním typu a tahových poměrech komína). Regulace výkonu kamen se provádí regulátorem sekundárního vzduchu. Konkrétní polohy si musí dle místních poměrů uživatel ověřit. Polohy a umístění regulátorů jsou patrné pro jednotlivé typy kamen z rozměrových náčrtů. Doporučuje se přikládat až po vyhoření paliva na žhavé uhlíky. Shořelo-li palivo na žhavé uhlíky, pootevřete přikládací dvířka o 10-15mm a vyčkejte cca 15-20 vteřin, než otevřete přikládací dvířka úplně a do ohniště položíte palivo. Tímto postupem se výrazně sníží množství kouře unikajícího do místnosti při přikládání.

### Čištění

Povrch kamen a sklo se čistí pouze tehdy, jsou-li kamna vychladlá a to buď suchým hadrem, nebo je možno použít běžné saponáty. Rošt udržujte průchodný. Popelník nenechte přelplňovat. Po otevření popelníkového prostoru nezapomeňte na jeho opětné uzavření, hoření by pak nebylo možné regulovat. Čištění v prostoru topeniště se provádí snadněji, pokud to konstrukce kamen dovoluje, po vysunutí zábrany. Před dalším zátopem ji nezapomeňte vrátit na původní místo. Podle potřeby, avšak alespoň jednou ročně, vyčistěte kouřové tahy včetně horní části spalovacího prostoru. Popel ze spalování dřeva lze s výhodou použít jako hnojivo na záhony. Při manipulaci s popelem a popelníkem je vždy nutno dbát zvýšené opatrnosti z důvodu možného popálení. Žhavý popel nesmí přijít do styku s hořlavými předměty (papír v popelnici atp.).

### Zvláštní příslušenství

V případě zakoupení zvláštního příslušenství, tj. horní desky, kterou se zakryjí výdechové otvory v horní desce, je bezpodmínečně nutné zkontrolovat, zda v zadním panelu nahoře jsou otvory pro odvádění teplého vzduchu z prostoru mezi pláští. V negativním případě nelze desku použít z důvodu možného přehřátí kamen.

### Palivo

Krbová kamna jsou navržena pro topení palivovým dřevem, dřevními briketami s možností spalování též hnědouhelných briket. Vlhkost spalovaného dřeva má být nižší než 15%. Získá ji dřevo skladované alespoň 2 roky ve větraném přístřešku. Při topení briketami je nutno brikety skladovat v suchém prostředí, jinak se znehodnotí a rozpadnou. V případě topení dřevem „mokrým“ se ztrácí minimálně 20% na výkonu. Roste spotřeba paliva a je nebezpečí „dehtování“ kamen. V kamnech STAR lze topit hnědým uhlím „orech“.

### Upozornění!

Krbová kamna nesmí být provozována při jiném než obvyčejném prostředí. Například není možné topit kamny v místnosti, kde se pracovalo s ředidly, hořlavými lepidly, nátěrovými hmotami, rozpouštědly apod.

V případě přímého přívodu čerstvého vzduchu do kamen přes CPV nesmí nikdy dojít k zaslepení tohoto přívodu.

Pokud jsou kamna instalována v místnosti s jiným odsáváním (digestoř), je nutné přívod vzduchu do místnosti doplnit o další přívod.

### NÁVOD PRO ÚDRŽBU

Kamna se musí čistit ve studeném stavu (viz kap. čištění).

Nejčastější závady:

#### Prasklá šamotová cihla, vermiculitová cihla

Šamotovou cihlu lze objednat jako náhradní díl u výrobce krbových kamen. Demontáž provedte v následujícím pořadí:

- rošt - cihly dna topeniště - cihly na stěnách topeniště současně s rozrážkou. Montáž pak provedte v opačném pořadí. Při topení může šamotová vyzdívka popraskat vlivem tepelných dilatací. Popraskané šamotové cihly, pokud nevypadnou, neztrácejí svou funkčnost a nejsou proto důvodem k reklamaci.

#### Prasklá keramická deska opláštění

Keramiku příslušných rozměrů a odstínů je možno objednat u výrobce krbových kamen. Desky jsou ve své poloze udržovány tlakem plochých per. Šikmými údery dlaní je možno desku posunout do strany a vyjmout.

U kamen MALMÖ 6. začněte vyjmutím prostředních dlaždic. U krbových kamen VIKING I. a STOCKHOLM I. nejprve vysuňte děrovaný plech (drátěnku), který je upevněn stejným způ-

sobem jako dlaždice. U krbových kamen LAHTI I. posuňte obě dlaždice dozadu až na doraz, přední dlaždici pak posuňte nahoru a vyjměte. Před novou montáží předeďte ploché pružiny tak, aby se zvýšila přitlačná síla. Pověšměte si zářezek, které vymezují plochu dlažby. Při opětovné montáži musí tyto dlaždice zapadnout mezi tyto zářezky.

#### **Poškozená dvířka, poškozené sklo**

Výměna dvířek a jejich usazení je složitější oprava. Za složitější je rovněž považována výměna skla. Toto provádí z uvedených důvodů pouze servisní pracovník. Na obrázku příl. č. IV. jsou nakresleny rozměrové náčrty krbových kamen s uvedením hlavních rozměrů a technických parametrů.

#### **UPOZORNĚNÍ**

- kamna musí být napojena na samostatný komínový průduch
- v kamnech se nesmí spalovat odpad
- zejména před zahájením topné sezony je nutné zkontrolovat průchodnost komínového průduchu a cest přívodu čerstvého vzduchu
- U všech typů krbových kamen ABX je zakázáno topit s otevřenými popelníkovými dvířky.
- U kamen, kde čelo popelníku doléhá a těsní s čelem kamen, musí být popelník zasunut až do zadní polohy
- v případě vzniku požáru sazí v komíně je nutné urychleně odstranit veškerý hořlavý materiál z blízkosti komínového tělesa. Zavolat hasiče na linku 150 nebo 112. Požár sazí v komíně se nikdy nesmí hasit vodou, mohlo by dojít k jeho popraskání nebo dokonce k výbuchu. Do příjezdu hasičů je možné se pokusit požár hasit pomocí vhadzování písku ze střechy do komína.



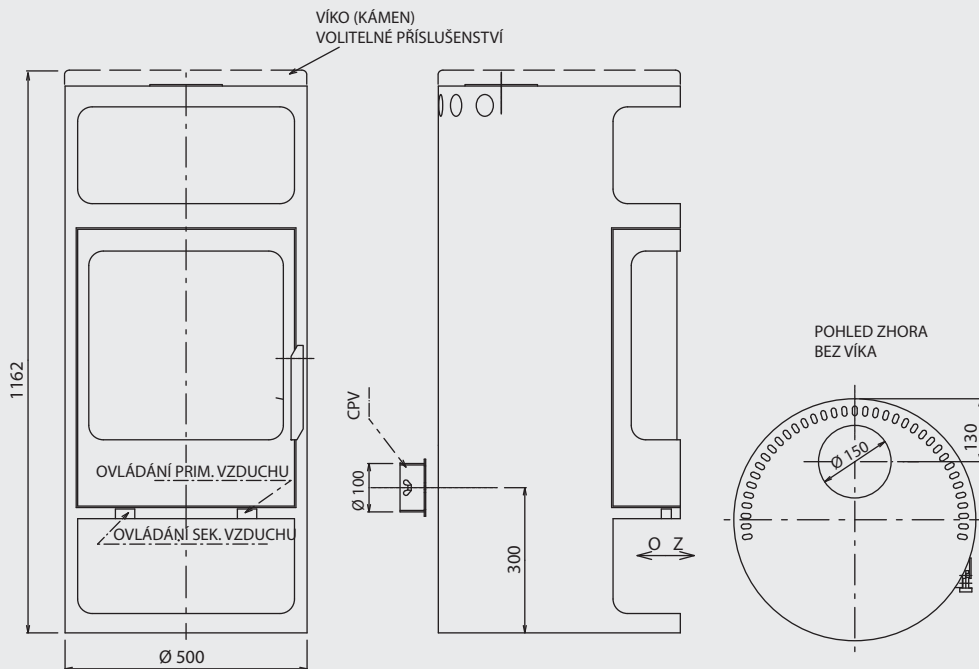

Jmenovitý výkon (kW)	6
Vytápěný prostor (m <sup>3</sup> )	120 - 190
Spotřeba suchého dřeva při jm. výkonu (kg/h)	2
Teplota spalin (°C)	199
Hmotnostní tok spalin (g/s)	7,5
Průměr / připojení kouřovodu	150 / horní
Minimální tah komína (Pa)	10
Hmotnost kamen (kg) max.	142
Šířka / hloubka topeniště (mm)	330 x 370
Max. délka polen (mm)	290



Troll 4625-6

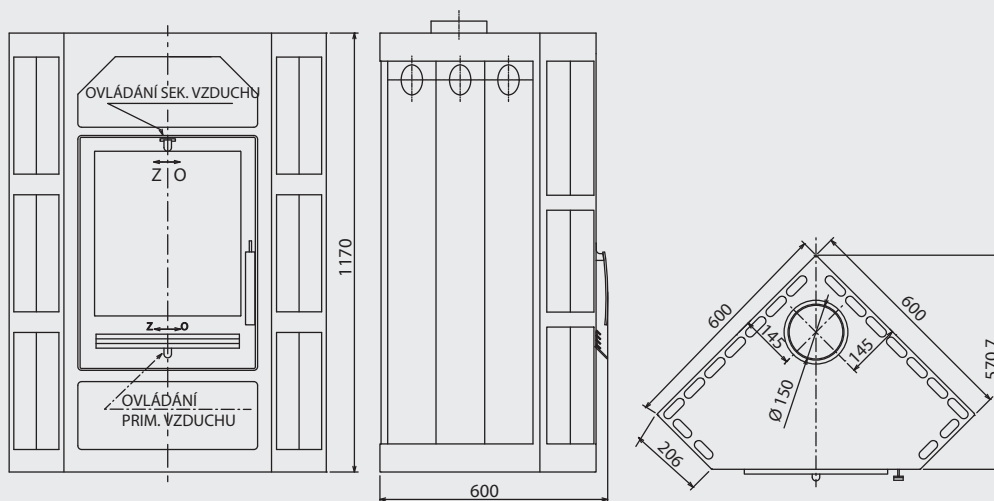

Jmenovitý výkon (kW)	8
Vytápěný prostor (m <sup>3</sup> )	160 - 220
Spotřeba suchého dřeva při jm. výkonu (kg/h)	2,5
Teplota spalin (°C)	265
Hmotnostní tok spalin (g/s)	8,2
Průměr / připojení kouřovodu	150 / horní
Minimální tah komína (Pa)	10
Hmotnost kamen (kg) max.	145
Šířka / hloubka topeniště (mm)	440 x 360
Max. délka polen (mm)	400



Lahti 3037-8

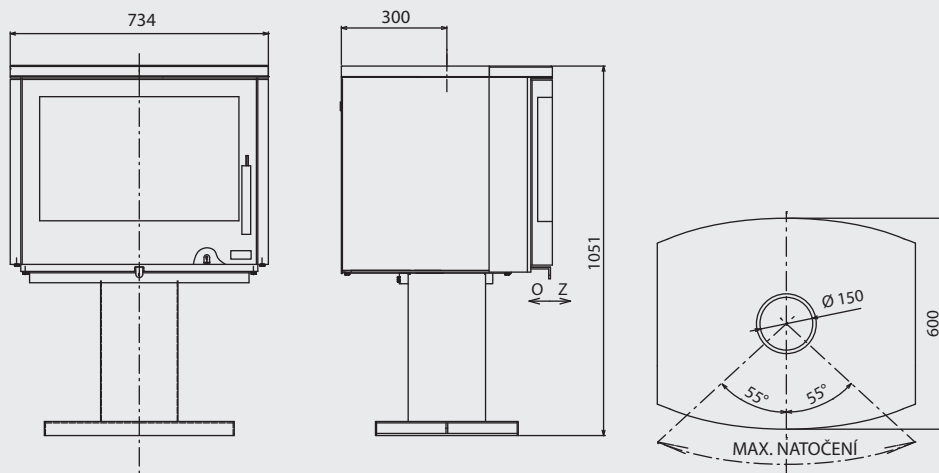

Jmenovitý výkon (kW)	8
Vytápěný prostor (m <sup>3</sup> )	160 - 180
Spotřeba suchého dřeva při jm. výkonu (kg/h)	2,5
Teplota spalin (°C)	343
Hmotnostní tok spalin (g/s)	8,6
Průměr / připojení kouřovodu	150 / horní
Minimální tah komína (Pa)	10
Hmotnost kamen (kg) max.	190
Šířka / hloubka topeniště (mm)	540 x 340
Max. délka polen (mm)	500



Bergen manual 3034

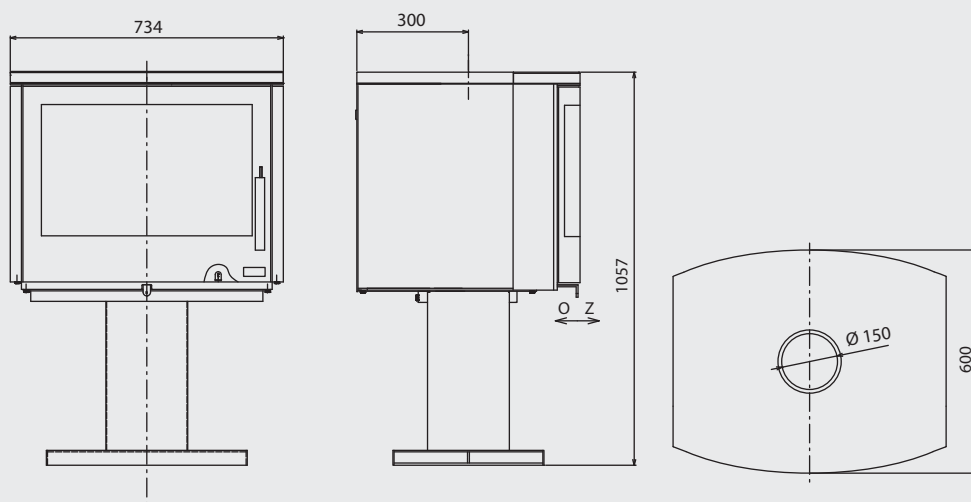

Jmenovitý výkon (kW)	8
Vytápěný prostor (m <sup>3</sup> )	160 - 180
Spotřeba suchého dřeva při jm. výkonu (kg/h)	2,5
Teplota spalin (°C)	343
Hmotnostní tok spalin (g/s)	8,6
Průměr / připojení kouřovodu	150 / horní
Minimální tah komína (Pa)	10
Hmotnost kamen (kg) max.	190
Šířka / hloubka topeniště (mm)	540 x 340
Max. délka polen (mm)	500



Bergen standart 3033

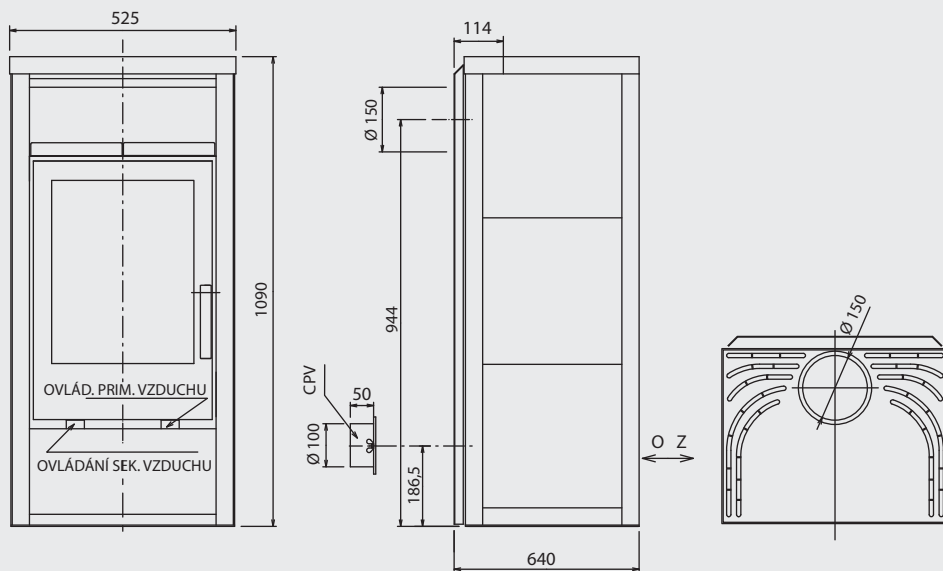

Jmenovitý výkon (kW)	6
Vytápěný prostor (m <sup>3</sup> )	120 - 140
Spotřeba suchého dřeva při jm. výkonu (kg/h)	2
Teplota spalin (°C)	223
Hmotnostní tok spalin (g/s)	5,5
Průměr / připojení kouřovodu	150 / horní, zadní
Minimální tah komína (Pa)	10
Hmotnost kamen (kg) max.	150
Šířka / hloubka topeniště (mm)	380 x 280
Max. délka polen (mm)	340

Malmö 4664-6/1

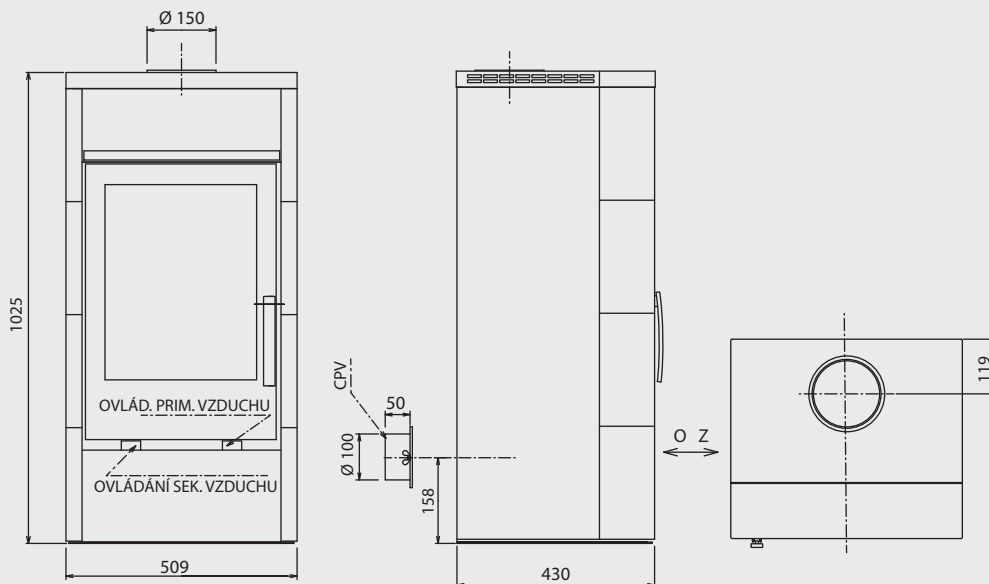

Jmenovitý výkon (kW)	6
Vytápěný prostor (m <sup>3</sup> )	120 - 140
Spotřeba suchého dřeva při jm. výkonu (kg/h)	2
Teplota spalin (°C)	223
Hmotnostní tok spalin (g/s)	5,5
Průměr / připojení kouřovodu	150 / horní
Minimální tah komína (Pa)	10
Hmotnost kamen (kg) max.	170
Šířka / hloubka topeniště (mm)	380 x 280
Max. délka polen (mm)	340

Grönland 4673-6

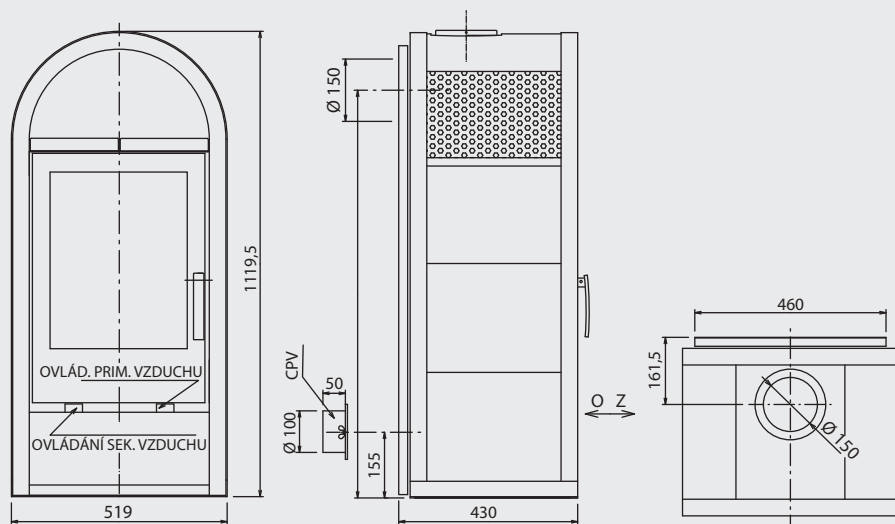

Jmenovitý výkon (kW)	6
Vytápěný prostor (m <sup>3</sup> )	120 - 140
Spotřeba suchého dřeva při jm. výkonu (kg/h)	2
Teplota spalin (°C)	223
Hmotnostní tok spalin (g/s)	5,5
Průměr / připojení kouřovodu	150 / horní, zadní
Minimální tah komína (Pa)	10
Hmotnost kamen (kg) max.	150
Šířka / hloubka topeniště (mm)	380 x 280
Max. délka polen (mm)	340



Stockholm 4661-6/1

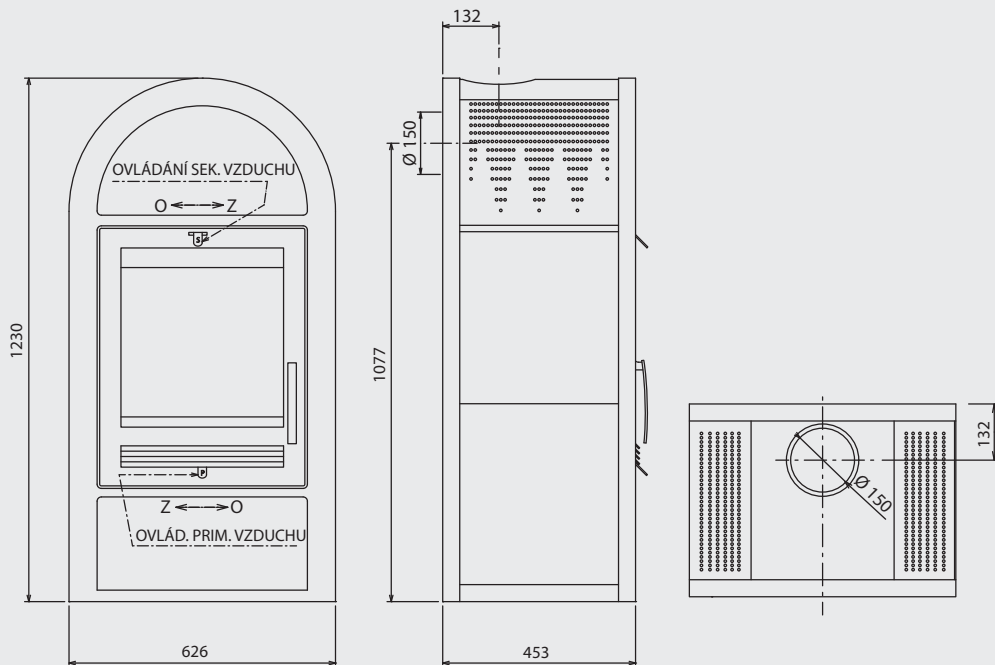

Jmenovitý výkon (kW)	8
Vytápěný prostor (m <sup>3</sup> )	160 - 220
Spotřeba suchého dřeva při jm. výkonu (kg/h)	2,5
Teplota spalin (°C)	296
Hmotnostní tok spalin (g/s)	9,8
Průměr / připojení kouřovodu	150 / horní, zadní
Minimální tah komína (Pa)	10
Hmotnost kamen (kg) max.	166
Šířka / hloubka topeniště (mm)	460 x 320
Max. délka polen (mm)	420



Stockholm 3036-8

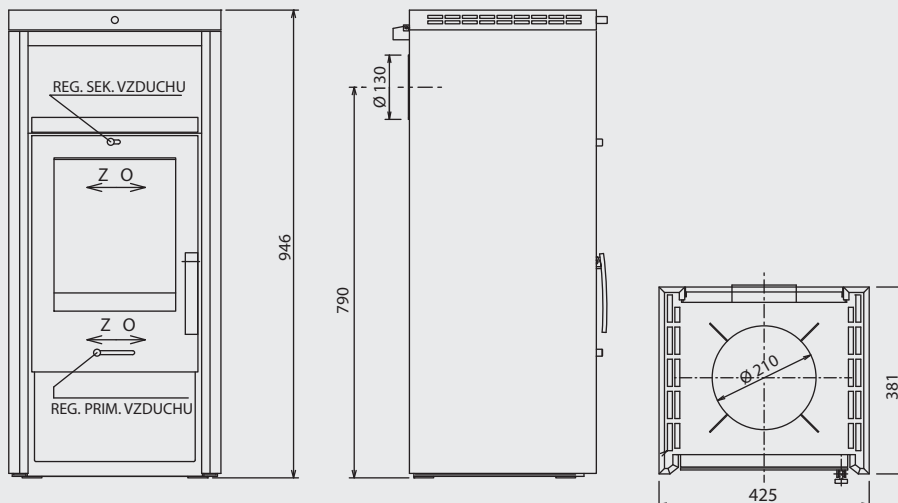

Jmenovitý výkon (kW)	5
Vytápěný prostor (m <sup>3</sup> )	100 - 120
Spotřeba suchého dřeva při jm. výkonu (kg/h)	1,6
Teplota spalin (°C)	200
Hmotnostní tok spalin (g/s)	5,6
Průměr / připojení kouřovodu	130 / zadní
Minimální tah komína (Pa)	10
Hmotnost kamen (kg) max.	81
Šířka / hloubka topeniště (mm)	270 x 265
Max. délka polen (mm)	230



Nordik 4621-5-II

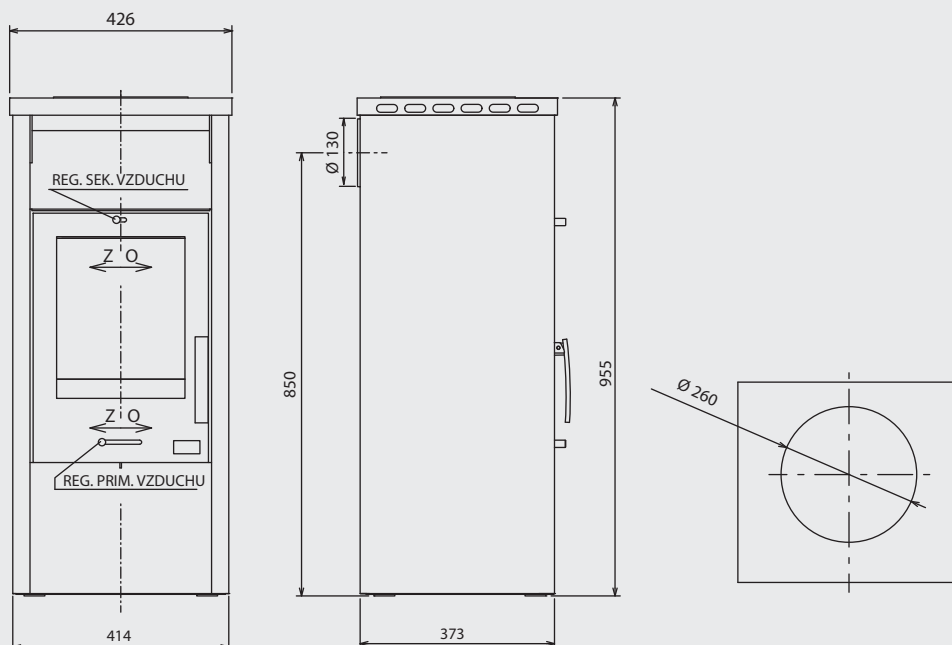

Jmenovitý výkon (kW)	5
Vytápěný prostor (m <sup>3</sup> )	100 - 120
Spotřeba suchého dřeva při jm. výkonu (kg/h)	1,6
Teplota spalin (°C)	200
Hmotnostní tok spalin (g/s)	5,6
Průměr / připojení kouřovodu	130 / zadní
Minimální tah komína (Pa)	10
Hmotnost kamen (kg) max.	100
Šířka/hloubka topeniště (mm)	270 x 265
Max. délka polen (mm)	230



Falun 4622-5

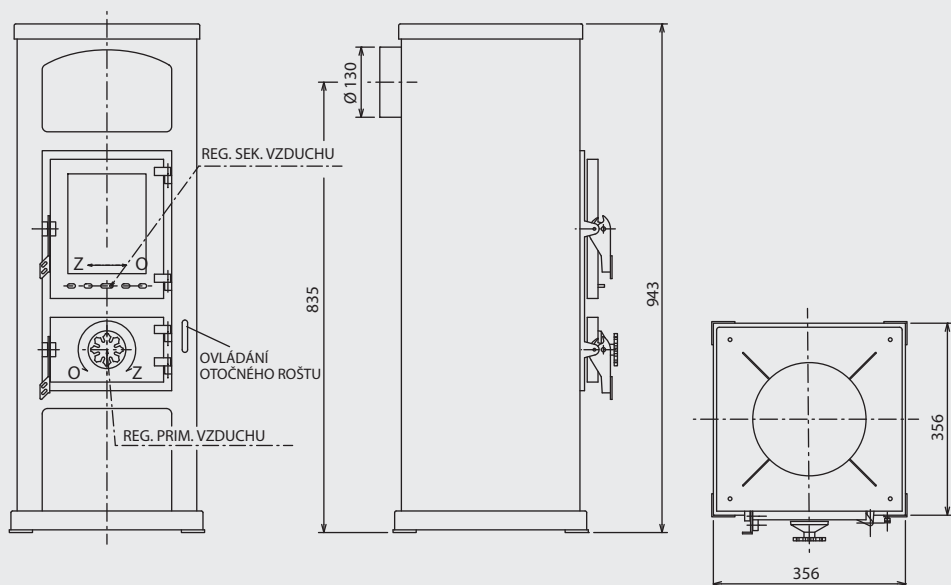

Jmenovitý výkon (kW)	5
Vytápěný prostor (m <sup>3</sup> )	100 - 120
Spotřeba suchého dřeva při jm. výkonu (kg/h)	2 / spotřeba uhlí 1,8
Teplota spalin (°C)	326
Hmotnostní tok spalin (g/s)	5,3
Průměr / připojení kouřovodu	130 / zadní
Minimální tah komína (Pa)	10
Hmotnost kamen (kg) max.	80
Šířka / hloubka topeniště (mm)	275 x 290
Max. délka polen (mm)	235



Star 3002

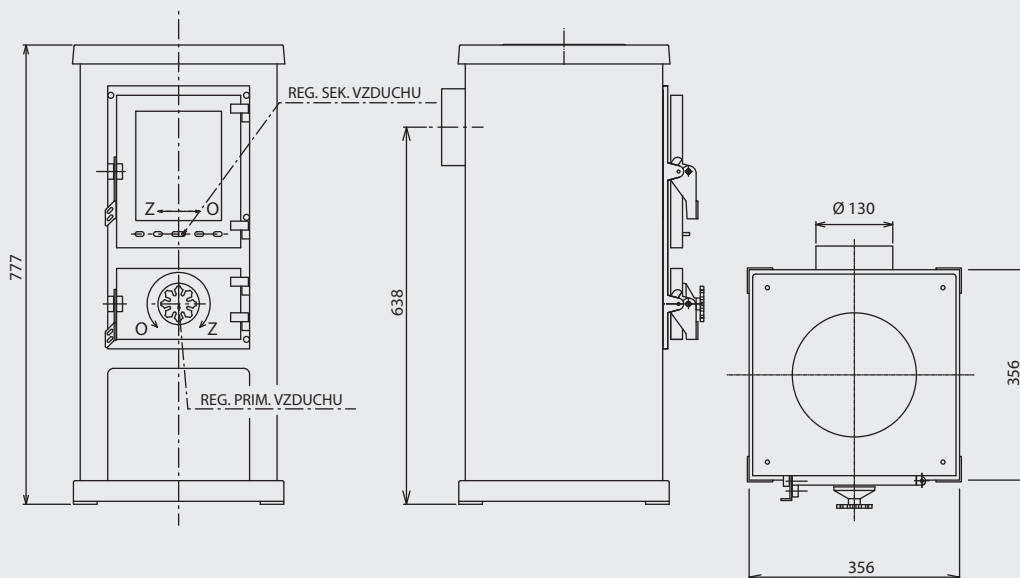

Jmenovitý výkon (kW)	4
Vytápěný prostor (m <sup>3</sup> )	80 - 100
Spotřeba suchého dřeva při jm. výkonu (kg/h)	1,2
Teplota spalin (°C)	380
Hmotnostní tok spalin (g/s)	7,2
Průměr / připojení kouřovodu	130 / zadní
Minimální tah komína (Pa)	10
Hmotnost kamen (kg) max.	50
Šířka / hloubka topeniště (mm)	275 x 290
Max. délka polen (mm)	235



Lappi 3030

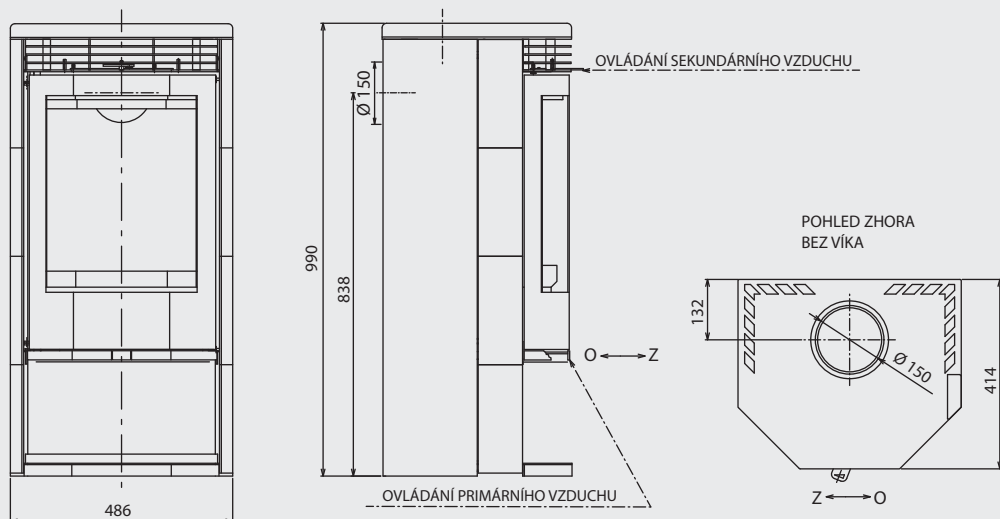

Jmenovitý výkon (kW)	5
Vytápěný prostor (m <sup>3</sup> )	100 - 130
Spotřeba suchého dřeva při jm. výkonu (kg/h)	1,5
Teplota spalin (°C)	216
Hmotnostní tok spalin (g/s)	5
Průměr / připojení kouřovodu	150 / horní, zadní
Minimální tah komína (Pa)	10
Hmotnost kamen (kg) max.	80
Šířka / hloubka topeniště (mm)	340 x 290
Max. délka polen (mm)	300

Arden

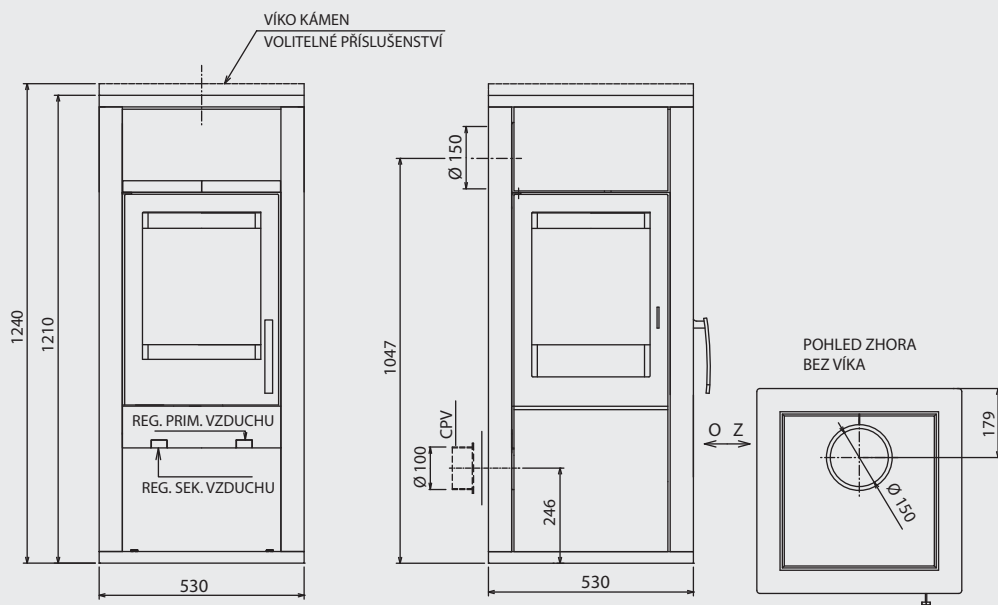

Jmenovitý výkon (kW)	7
Vytápěný prostor (m <sup>3</sup> )	140 - 160
Spotřeba suchého dřeva při jm. výkonu (kg/h)	2,2
Teplota spalin (°C)	330
Hmotnostní tok spalin (g/s)	7
Průměr / připojení kouřovodu	150 / horní, zadní
Minimální tah komína (Pa)	12
Hmotnost kamen (kg) max.	155
Šířka / hloubka topeniště (mm)	358 x 358
Max. délka polen (mm)	320



Quadro 4678-7

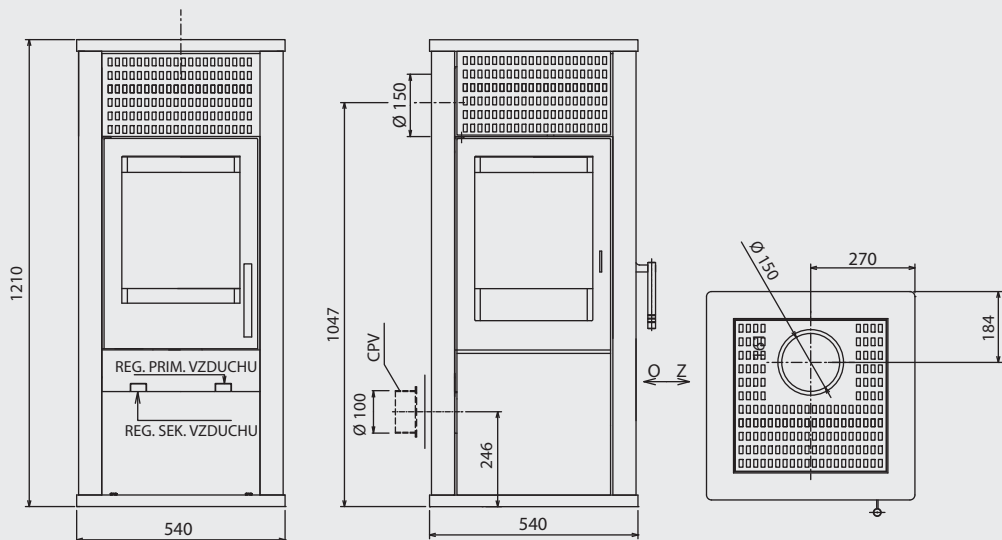

Jmenovitý výkon (kW)	7
Vytápěný prostor (m <sup>3</sup> )	140 - 160
Spotřeba suchého dřeva při jm. výkonu (kg/h)	2,2
Teplota spalin (°C)	330
Hmotnostní tok spalin (g/s)	7
Průměr / připojení kouřovodu	150 / horní, zadní
Minimální tah komína (Pa)	12
Hmotnost kamen (kg) max.	155
Šířka / hloubka topeniště (mm)	358 x 358
Max. délka polen (mm)	320



Tetral 4675-7

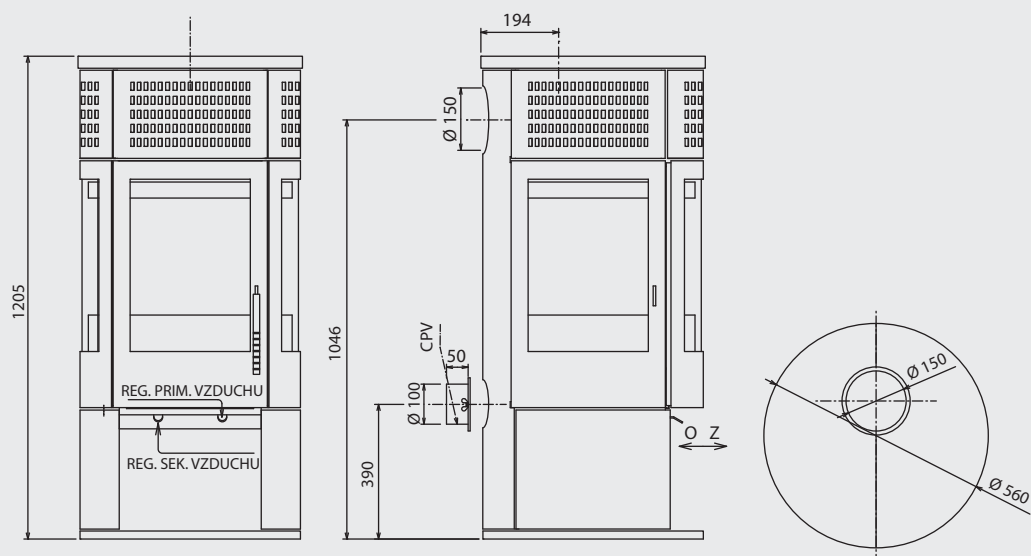

Jmenovitý výkon (kW)	7
Vytápěný prostor (m <sup>3</sup> )	140 - 160
Spotřeba suchého dřeva při jm. výkonu (kg/h)	2,2
Teplota spalin (°C)	330
Hmotnostní tok spalin (g/s)	7
Průměr / připojení kouřovodu	150 / horní, zadní
Minimální tah komína (Pa)	12
Hmotnost kamen (kg) max.	155
Šířka / hloubka topeniště (mm)	300 x 360
Max. délka polen (mm)	260



Rondo 4674-7

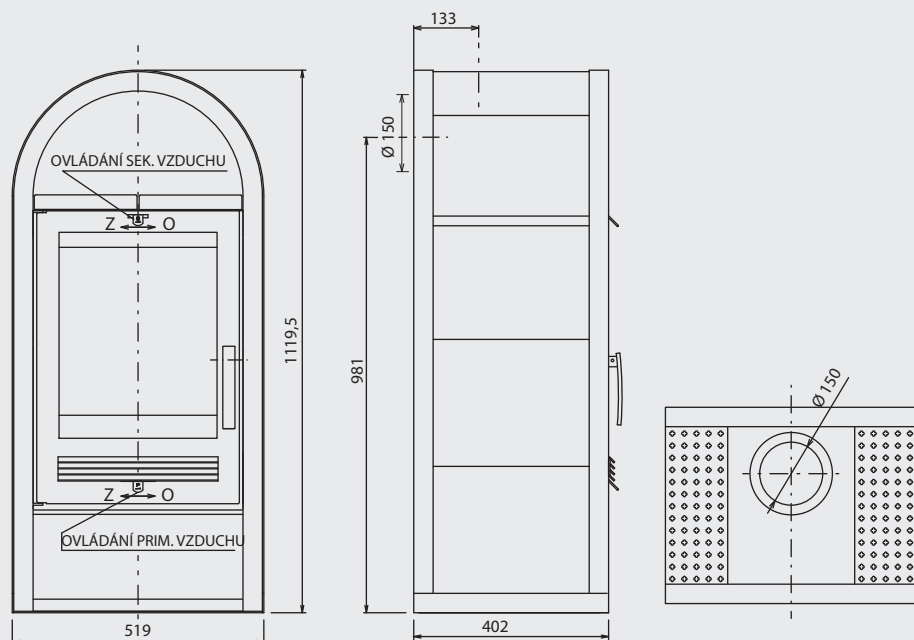

Jmenovitý výkon (kW)	6
Vytápěný prostor (m <sup>3</sup> )	120 - 180
Spotřeba suchého dřeva při jm. výkonu (kg/h)	1,6
Teplota spalin (°C)	223
Hmotnostní tok spalin (g/s)	5,5
Průměr / připojení kouřovodu	150 / horní, zadní
Minimální tah komína (Pa)	10
Hmotnost kamen (kg) max.	150
Šířka / hloubka topeniště (mm)	380 x 240
Max. délka polen (mm)	340



Viking 3039-6

# Příloha č. I Minimální odstupové vzdálenosti

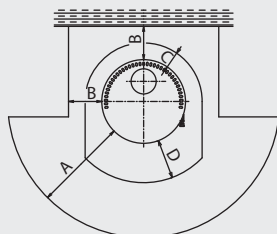
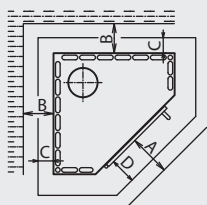
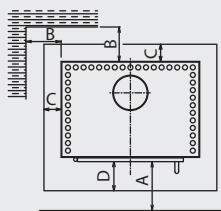
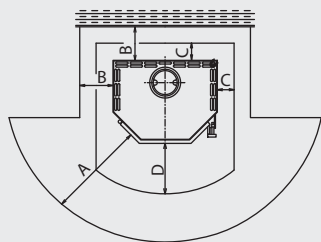

KAMNA S TROJTYMI DVÍŘKY

KAMNA S TROJTYMI DVÍŘKY

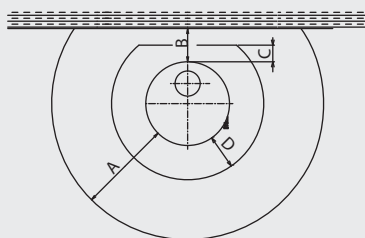
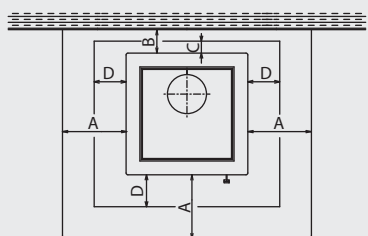

BERGEN OTOČNÝ

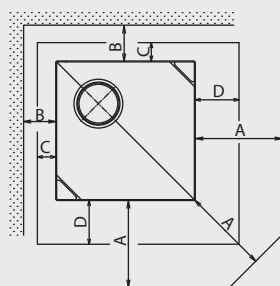
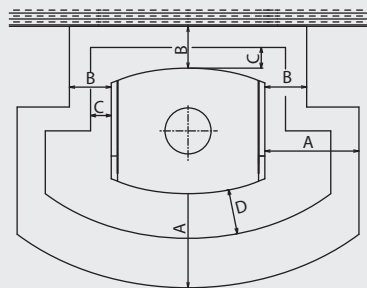

A > 800 mm - minimální odstupové vzdálenosti od hořlavých materiálů

B > 200 mm - minimální odstupové vzdálenosti od hořlavých materiálů

C > 100 mm - minimální přesah podkladové desky

D > 300 mm - minimální přesah podkladové desky

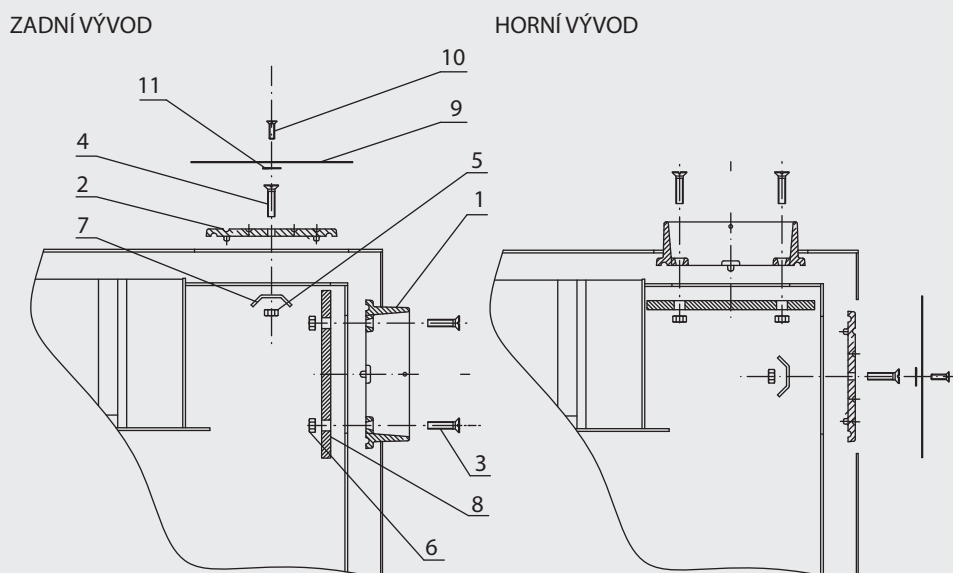

- |                                 |                           |
|---------------------------------|---------------------------|
| 1. Hrdlo kouřovodu Ø 150        | 7. Příčka víka            |
| 2. Záslepka kouřovodu           | 8. Příčka kouřovodu       |
| 3. Šroub hrdla kouřovodu M6 2ks | 9. Plech krytu kouřovodu  |
| 4. Šroub záslepky M8            | 10. Šroub krytu kouřovodu |
| 5. Matice M8                    | 11. Držák krytu kouřovodu |
| 6. Matice M6 2ks                |                           |

Pozn. V případě kamen s navařeným plechovým kouřovodem se záslepka kouřovodu (2) přesune pomocí pozic 4, 5, 7 z jednoho kouřovodu na druhý

## Příslušenství Ø 130

KOLENO Ø 130/90°

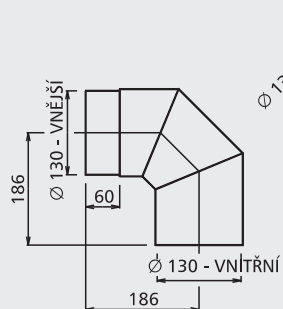

KOLENO Ø 130/45°

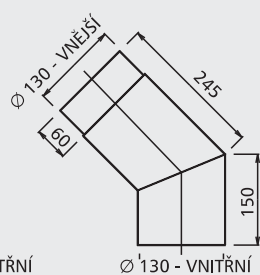

RŮŽICE Ø 130

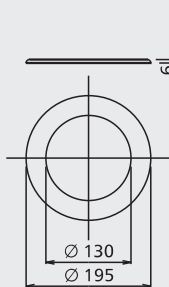

VLOŽKA Ø 130



TRUBKA Ø 130/1000

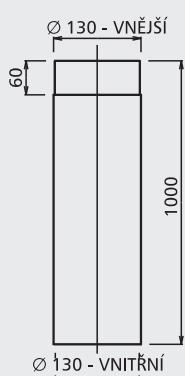

TRUBKA Ø 130/500

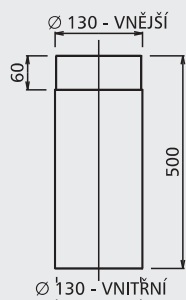

TRUBKA Ø 130/250

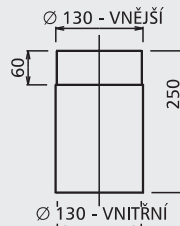

KOLENO Ø 150/90°

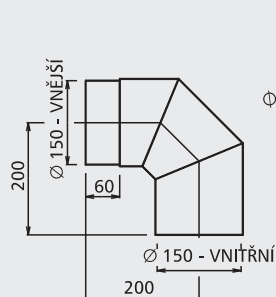

KOLENO Ø 150/45°

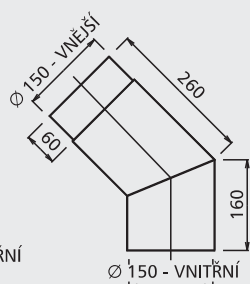

RŮŽICE Ø 150

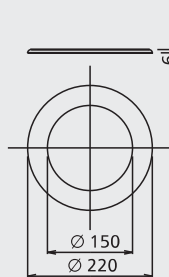

VLOŽKA Ø 150



TRUBKA Ø 150/1000

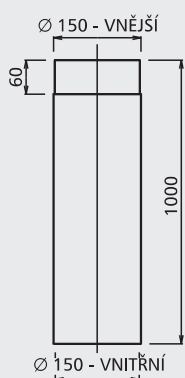

TRUBKA Ø 150/500

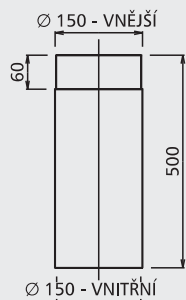

TRUBKA Ø 150/250

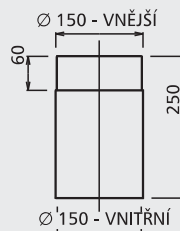

## Příslušenství Ø 150

ROURY A KOLENA Ø 130, 150

Povrchová úprava: a) barva černá b) barva šedá





[www.abx.cz](http://www.abx.cz)

ABX, spol. s r.o., Žitná 1091/3, 408 01 Rumburk, CZECH REPUBLIC  
tel.: 412 333 614, fax: 412 333 521, e-mail: [info@abx.cz](mailto:info@abx.cz)