

DEWALT

Obrázek 1

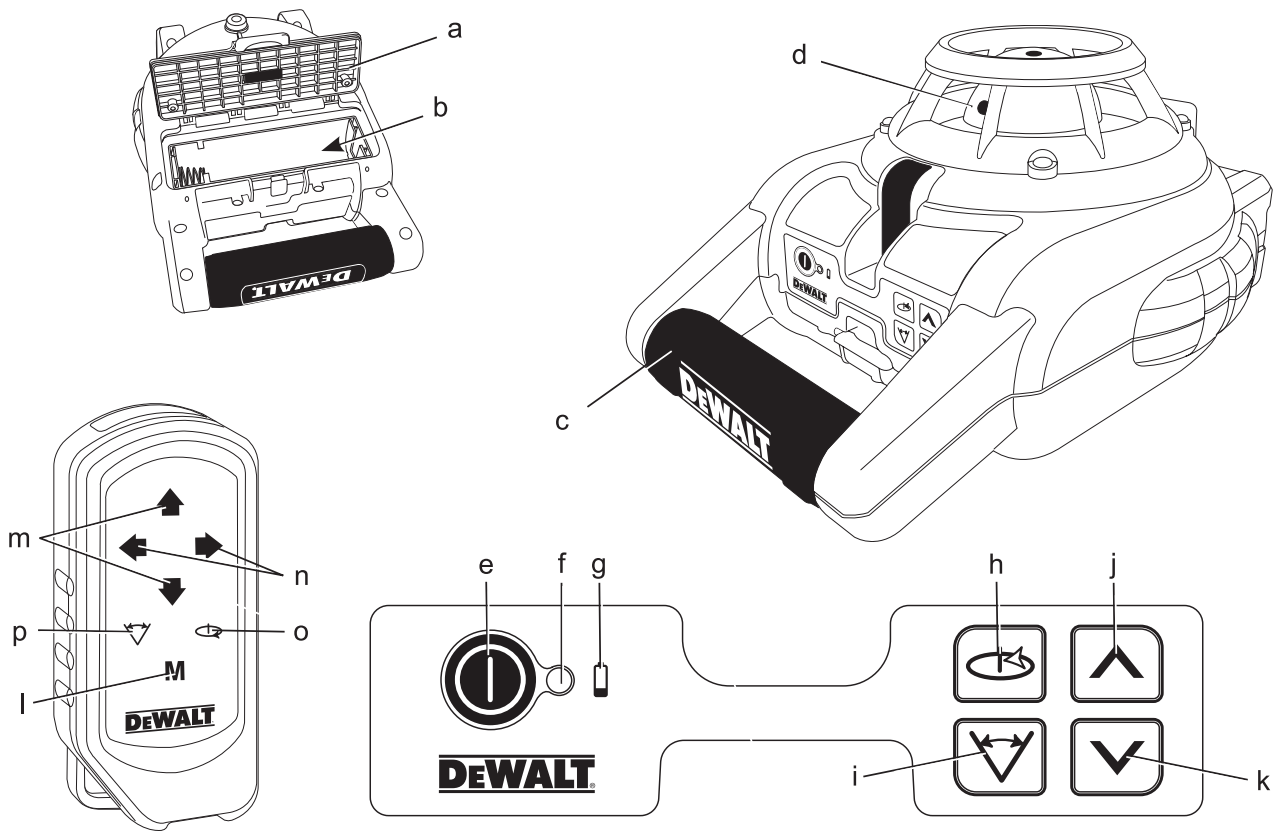

Obrázek 2

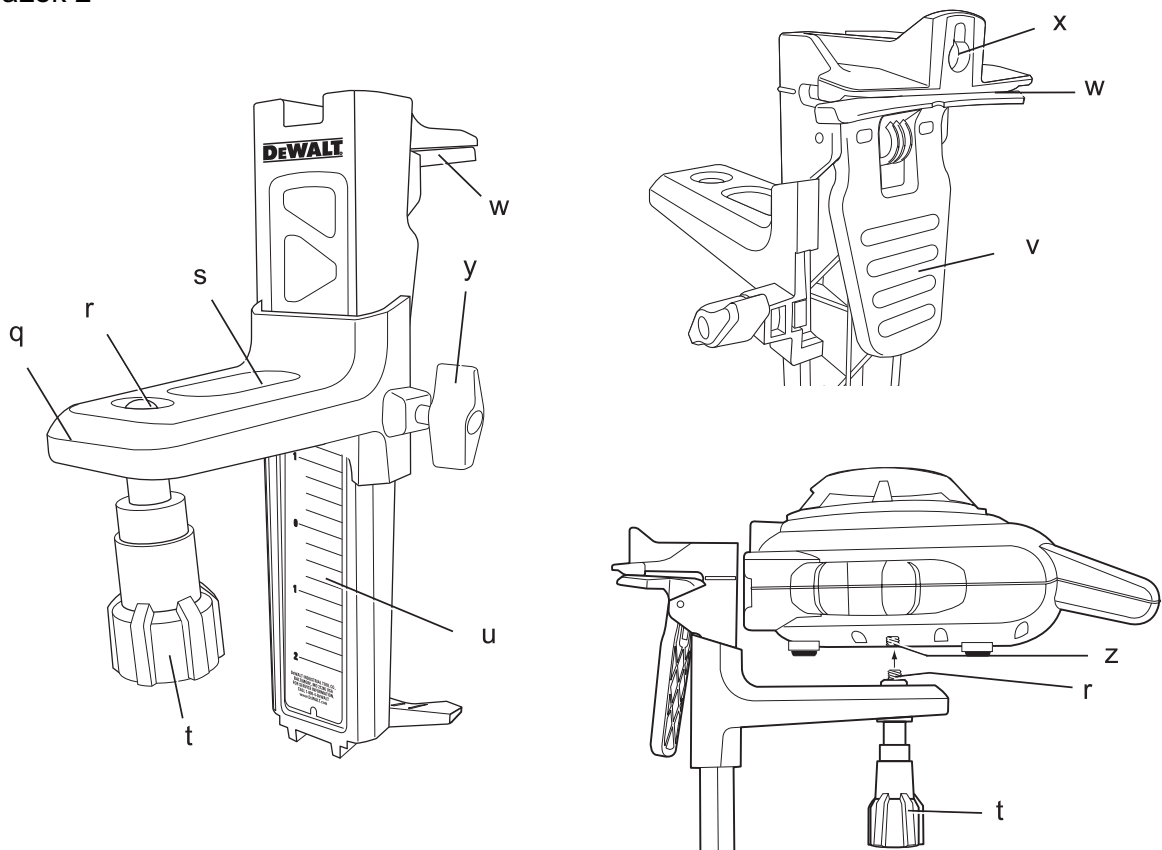

Obrázek 3

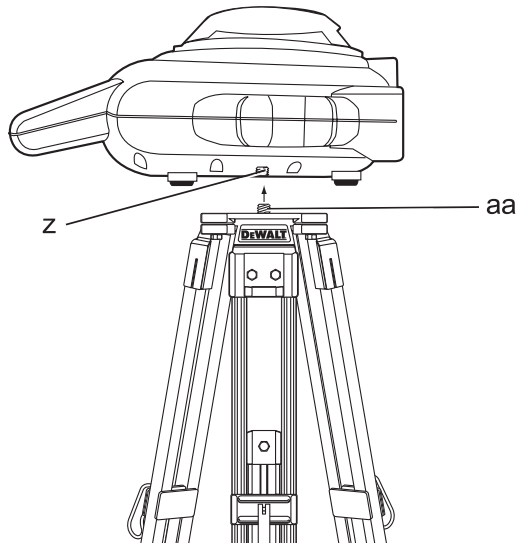

Obrázek 4

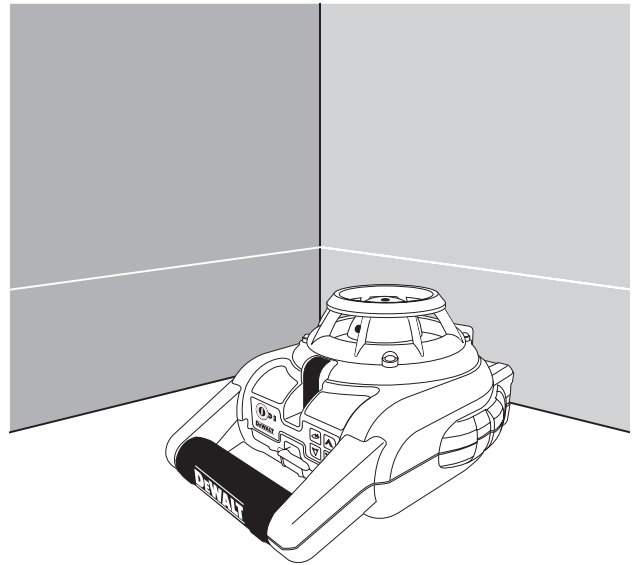

Obrázek 5

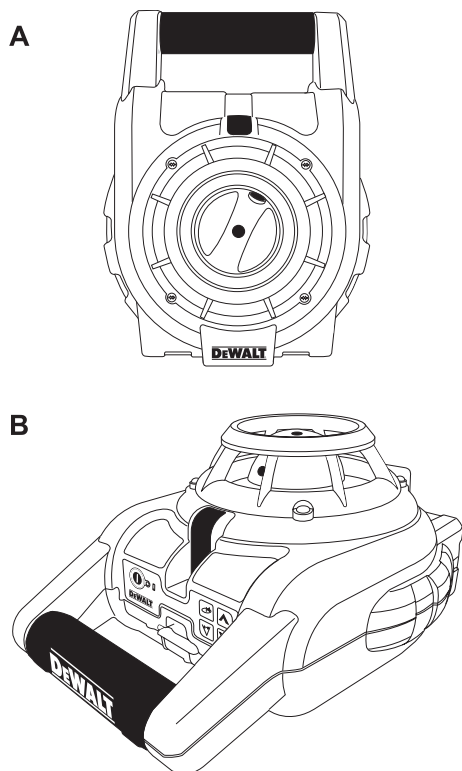

Obrázek 6

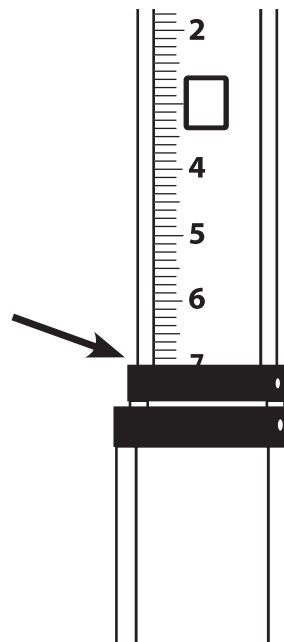

Obrázek 7

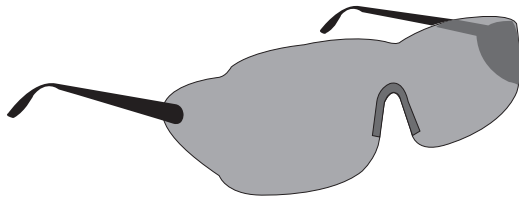

Obrázek 8

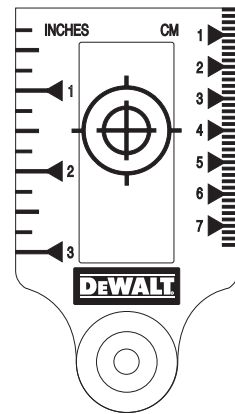

Obrázek 9

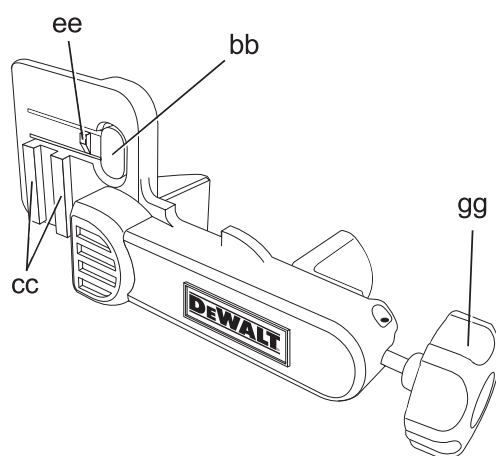
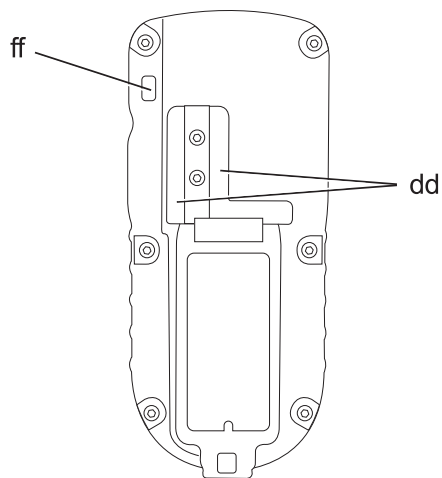
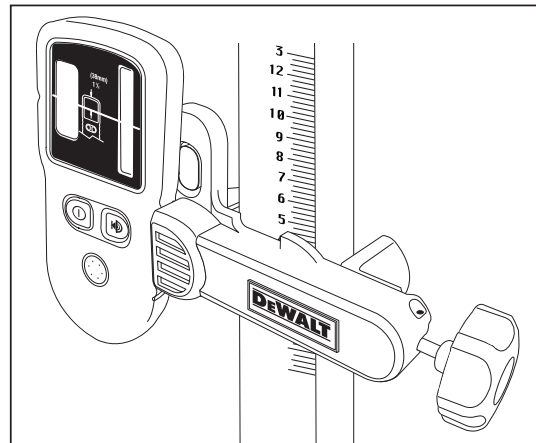

Obrázek 10

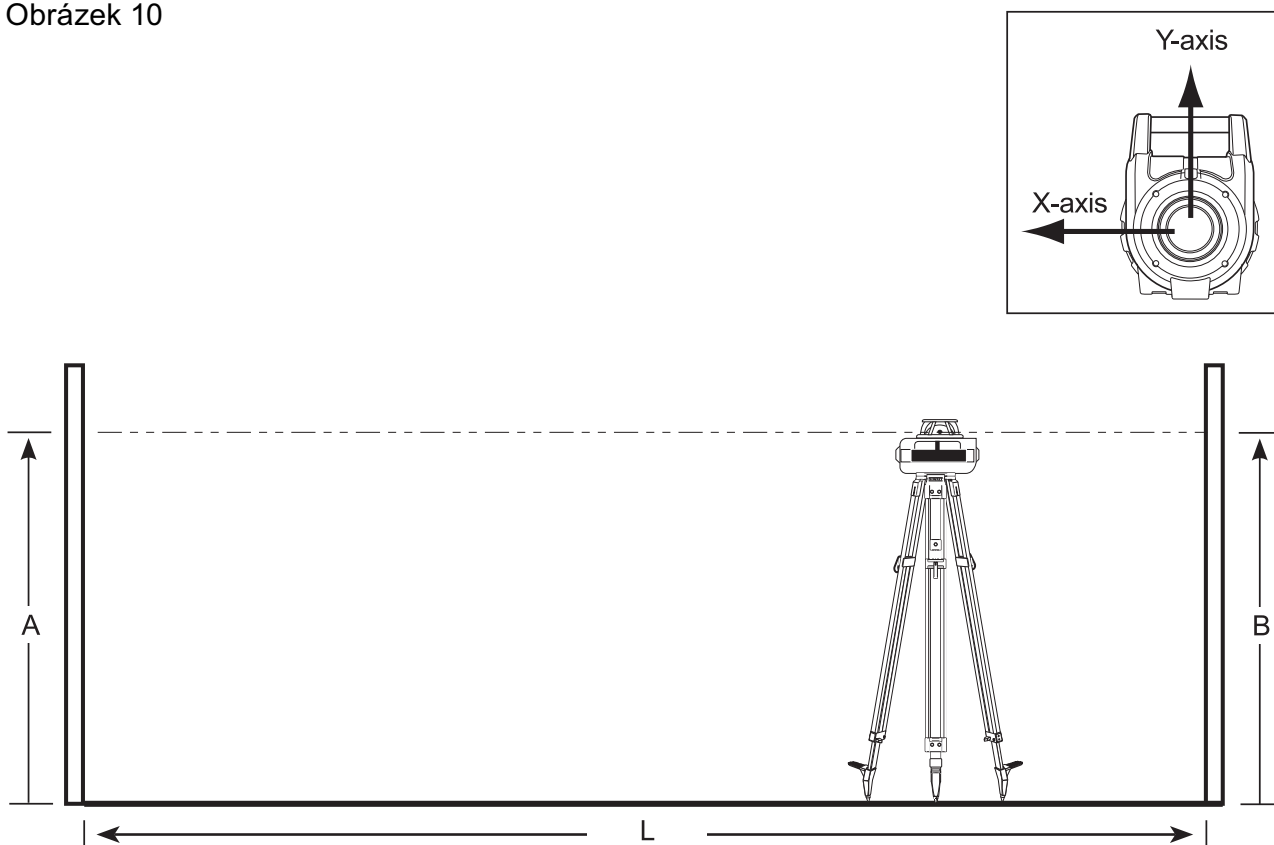

Obrázek 11

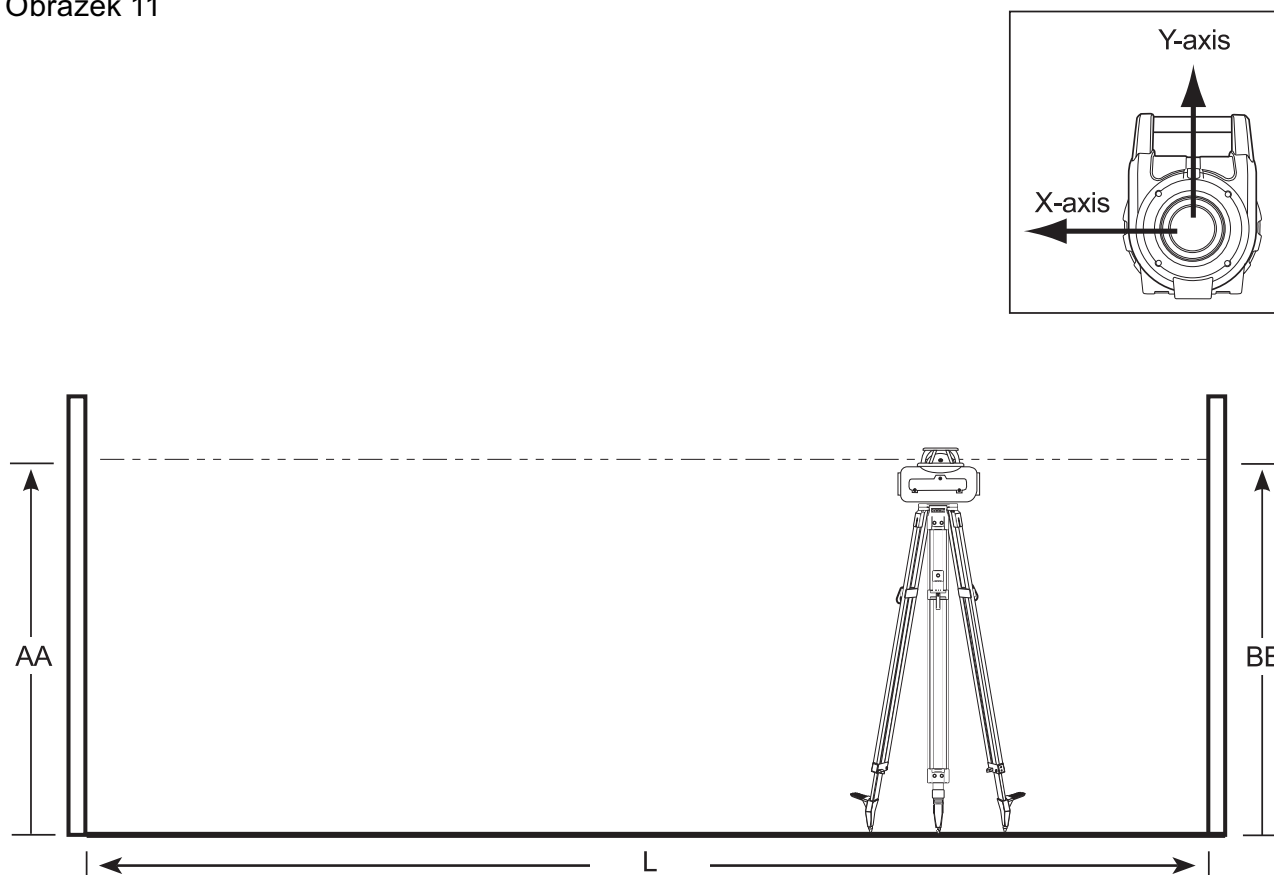

Obrázek 12

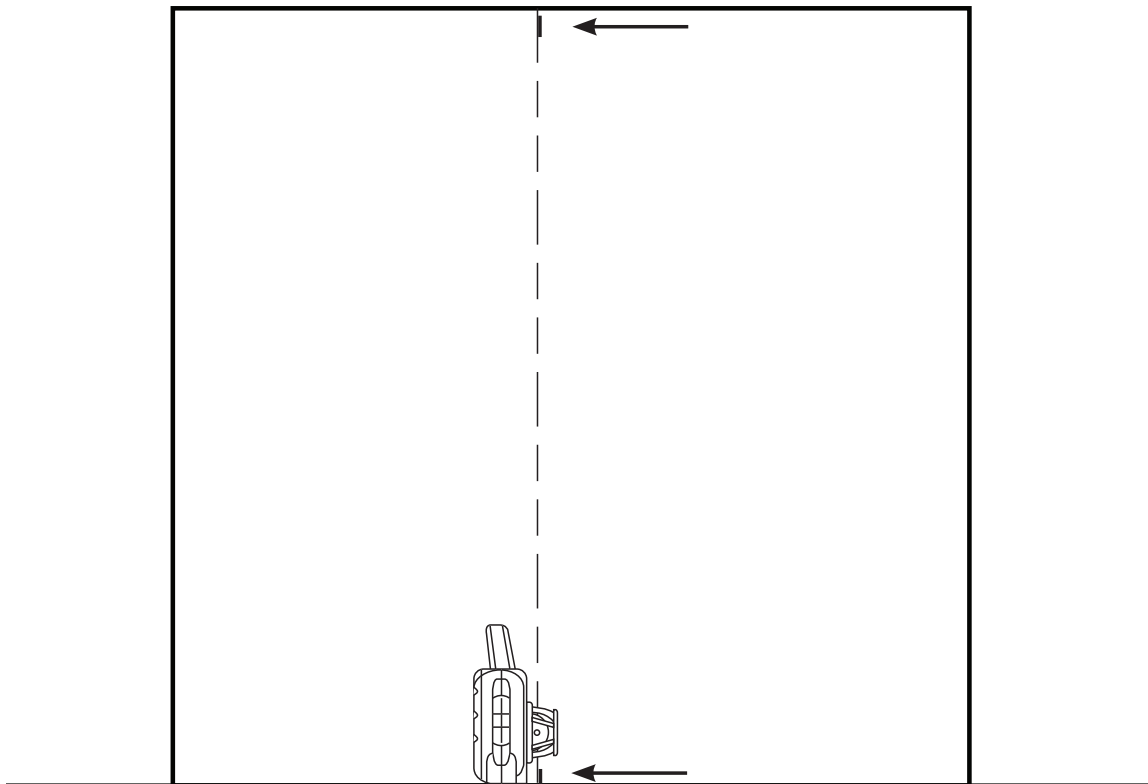

Blahopřejeme!

Zvolili jste si laser značky DEWALT. Roky zkušeností, důkladný vývoj výrobků a inovace vytvořily ze společnosti DEWALT jednoho z nejspolehlivějších partnerů pro uživatele profesionálního elektrického nářadí.

Technické údaje

		DW075
Napájecí napětí	V	3.0 2 x LR20 (typ D)
Rychlost otáček	min ⁻¹	0–600
Třída laseru		3R
Třída ochrany		IP54
Přesnost	mm/m	± 0,2
Rozsah automatického srovnání	°	± 5
Provozní teplota	°C	-5 až +50
Závitový otvor		5/8" x 11
Hmotnost (bez bateriového bloku)	kg	2.0

Pojmy: Bezpečnostní pokyny

Níže uvedené pojmy popisují stupeň závažnosti každého označení. Přečtěte si pozorně návod k použití a věnujte pozornost těmto symbolům.



NEBEZPEČÍ: Označuje bezprostředně hrozící rizikovou situaci, která, není-li jí zabráněno, **povede** ke způsobení **vážného nebo smrtelného zranění**.



VAROVÁNÍ: Označuje možné hrozící nebezpečí které, v případě nedodržení, **může** způsobit **smrt nebo vážné zranění**.



UPOZORNĚNÍ: Označuje potenciálně hrozící rizikovou situaci, která, není-li jí zabráněno, **může** vést ke způsobení **lehkého nebo středně vážného zranění**.

UPOZORNĚNÍ: Je-li použito bez výstražného symbolu, označuje potenciálně hrozící rizikovou situaci, která, není-li jí zabráněno, **může** vést ke způsobení **hmotných škod**.



Upozorňuje na riziko úrazu způsobeného elektrickým proudem.



Upozorňuje na riziko vzniku požáru.

ES Prohlášení o shodě



DW075

Společnost DEWALT tímto prohlašuje, že výrobky popisované v technických údajích splňují požadavky následujících norem: 73/23/EEC, 98/37/EEC, 89/336/EEC, EN 60335, EN 55014-1, EN 55014-2, EN 61000-3-2, EN 61000-3-3, EN 60825-1, EN 61010-1.

Další informace vám poskytne zástupce společnosti DEWALT na následujících adresách nebo je také naleznete na zadní straně tohoto návodu.

Níže podepsaná osoba je odpovědná za sestavení technických údajů a provádí toto prohlášení v zastoupení společnosti DEWALT.

Horst Grossmann
Viceprezident vývoje a konstrukce výrobku
DEWALT, Richard-Klinger-Straße 11,
D-65510, Idstein, Německo
11/2007

Další bezpečnostní pokyny týkající se laserových výrobků



VAROVÁNÍ! Přečtěte si veškeré pokyny. Nedodržení níže uvedených pokynů může mít za následek úraz elektrickým proudem, vznik požáru anebo vážné poranění.

TYTO POKYNY USCHOVEJTE

- **S laserem nepracujte ve výbušných prostorách, jako jsou například prostory s výskytem hořlavých kapalin, plynů nebo prašných látek.** Elektrické nářadí je zdrojem jiskření, což může vést ke vznícení prachu nebo výparů.

- **Laser používejte pouze s výhradně určenými bateriemi.** Použití jakýchkoliv jiných typů baterií může vést k nebezpečí vzniku požáru.
- **Pokud laser nepoužíváte, uložte jej mimo dosah dětí a nekvalifikovaných osob.** Lasery jsou v rukou nekvalifikované osoby nebezpečné.
- **Pro váš model používejte pouze příslušenství schválené výrobcem.** Příslušenství vhodné pro jeden typ laseru může při **použití s jiným typem** vést ke vzniku úrazu.
- **Oprava vašeho laseru MUSÍ být provedena pouze osobou s příslušnou kvalifikací.** Opravy, servis nebo údržba prováděná nekvalifikovanou osobou může vést ke vzniku úrazu. Adresu vašeho nejbližšího autorizovaného střediska DEWALT naleznete na zadní straně tohoto návodu, nebo na internetové adrese www.2helpU.com.
- **Ke sledování laserového paprsku nepoužívejte optické přístroje, jako jsou dalekohled nebo nivelační přístroj.** Jinak by mohlo dojít k vážnému poškození zraku.
- **Laser nepokládejte do takové polohy, kde by mohly jakékoliv osoby upřít zrak do laserového paprsku, ať již neúmyslně nebo záměrně.** Jinak by mohlo dojít k vážnému poškození zraku.
- **Laser nepokládejte v blízkosti odrazivých materiálů, které mohou způsobit odklon paprsku a následně zasažení zraku okolních osob.** Jinak by mohlo dojít k vážnému poškození zraku.
- **Pokud laser nepoužíváte, vypněte jej.** Ponechání laseru v zapnutém stavu zvyšuje riziko zasažení zraku okolních osob.
- **Nepracujte s laserem v blízkosti dětí a zabraňte, aby děti laser obsluhovaly.** Jinak by mohlo dojít k vážnému poškození zraku.
- **Varovné štítky neodstraňujte a udržujte je čitelné.** Pokud budou varovné štítky odstraněny, mohou být obsluha nebo okolní osoby nechtěně vystaveny záření.
- **Laser bezpečně pokládejte na rovný podklad.** Pokud dojde k pádu laseru, může dojít k jeho poškození nebo k vážnému úrazu.
- **Vhodně se oblékejte. Nenoste volný oděv nebo šperky. Dlouhé vlasy svaž-**

te sítkou. Dbejte na to, aby se vaše vlasy, oděv nebo rukavice nedostaly do nebezpečné blízkosti pohyblivých částí. Volný oděv, šperky nebo dlouhé vlasy mohou být pohyblivými díly zachyceny. Pohyblivé díly bývají často zakryty větracími otvory, dávejte tedy pozor na zachycení i v těchto větracích otvorech.



VAROVÁNÍ: Použití ovládacích či nastavovacích prvků nebo provádění jiných postupů, než je výslovně uvedeno, může mít za následek nebezpečné ozáření.



VAROVÁNÍ! ROTAČNÍ LASER NEROZEBÍREJTE. Uvnitř výrobku se nenalézají žádné části určené k opravám. Demontáží rotačního laseru budou ukončeny veškeré záruční podmínky vztahující se k tomuto výrobku. Výrobek žádným způsobem neupravujte. Úprava výrobku může mít za následek nebezpečné ozáření.

Další bezpečnostní pokyny týkající se laserových výrobků

- Tento typ laseru odpovídá třídě 3R podle normy DIN EN 60825-1:2001-11 (max. 5 mW, 600-680 nm). Nenahrazujte laserovou diodu diodou jiného typu. Je-li laser poškozen, svěřte opravu pouze autorizovanému servisu.
- Instalovat, seřizovat a obsluhovat laserové zařízení mohou pouze osoby kvalifikované a proškolené. Oblasti, ve kterých se používají lasery třídy 3R, musí být označeny příslušným varovným označením.
- Nepoužívejte laser k jiným účelům, než je projekce laserových paprsků.
- Před tím, než přístroj poprvé použijete, zkontrolujte, zda je bezpečnostní upozornění na štítku uvedeno ve vašem jazyce. Přístroj, který neobsahuje varovné štítky ve vašem jazyce, nepoužívejte!
- Přestože je produkovaný paprsek laseru třídy 3R dobře viditelný i ve větší vzdálenosti, možné riziko poškození zraku v dosahu přístroje zůstává nezměněno
- Neprovádějte nastavení přístroje do takové výšky, aby mohl laserový paprsek procházet přes osoby ve výšce jejich očí. Zvláště opatrní buďte na přítomnost schodů a zrcadlících se ploch.

Jiná nebezpečí

- Při práci s tímto strojem vznikají následující rizika:
 - úrazy způsobené pohledem do laserového paprsku.

Štítky na nářadí

Na výrobku jsou následující piktogramy:



Před použitím si přečtěte návod k obsluze.



Laserová výstraha

3R

Laser třídy 3R



Třída ochrany: IP54

UMÍSTĚNÍ KÓDU S DATEM VÝROBY

Datový kód, ve kterém je také obsaženo datum výroby, je umístěn na spodní straně laseru poblíž úchytného otvoru opatřeného závitem!

Příklad:

2008 XX XX
Rok výroby

Důležité bezpečnostní pokyny pro baterie



VAROVÁNÍ: Baterie mohou explodovat nebo z nich může unikat kapalina, a mohou tak způsobit vážné zranění nebo požár. Chcete-li snížit tato rizika:

- Dodržujte veškeré pokyny a varování uvedené na štítku baterie a na obalu.
- Baterie vždy vkládejte se správnou polaritou (+ a -) tak, jak je vyznačeno na baterii a na zařízení.
- Zabraňte zkratu kontaktů baterie.
- Baterie nenabíjejte.
- Nemíchejte staré baterie s novými. Baterie nahrazujte novými současně, a to stejnou značkou a typem.
- Vybité baterie okamžitě vyjměte a zlikvidujte v souladu s místními předpisy.
- Dosloužilé baterie nespalujte.
- Baterie skladujte mimo dosah dětí.
- Pokud nebude výrobek po několik měsíců používán, baterie vyjměte.

Baterie (obr. 1)

TYP BATERIE

Model DW075 je napájen dvěma bateriemi LR20 (typ D).

Obsah balení

Balení obsahuje:

- 1 Rotační samonivelační laser
- 2 Baterie LR20 (typ D)
- 1 Montážní prvek na stěnu
- 1 Dálkové ovládání
- 1 Terčík
- 1 Zvětšovací laserové brýle
- 1 Detektor
- 2 Baterie 9 V (6LR61)
- 1 Příchytka detektoru
- 1 Kufřík
- 1 Nivelační tyč
- 1 Stativ
- 1 Návod k použití

- Zkontrolujte, zda během přepravy nedošlo k poškození nářadí, jeho částí nebo příslušenství.
- Před zahájením pracovních operací věnujte dostatek času pečlivému pročení a pochopení tohoto návodu.

Popis (obr. 1, 2)



VAROVÁNÍ: Neprovádějte žádné úpravy elektrického nářadí ani jeho součástí. Mohlo by dojít k úrazu nebo k poškození nářadí.

POUŽITÍ VÝROBKU

Rotační laser DW075 je určen pro projekci pomocných laserových paprsků při provádění odborných prací. Nářadí je možné používat jak uvnitř místností, tak ve venkovním prostředí pro vodorovné vyrovnání (hladina), svislé vyrovnání (olovnice) a pravoúhlé vyrovnání. Pomocí tohoto nářadí lze též vytvořit pevný laserový bod, který je možné nasměrovat ručně ke stanovení nebo přenesení značky. Rozsah použití je od instalace podhledů a rozvržení stěn až po srovnávání do rovin a pokládání podlah.

NEPOUŽÍVEJTE ve vlhkém prostředí nebo v prostředí s výskytem hořlavých kapalin a plynů.

Tento laser je profesionální nářadí. **ZABRAŇTE** dětem, aby se s tímto nářadím dostaly do

kontakty. Používají-li toto zařízení nezkušené osoby, musí být zajištěn odborný dozor.

LASER (Obr. 1)

- a. Prostor pro baterie
- b. Piktogram baterie
- c. Převodní rukojeť
- d. Otočná laserová hlava
- e. Hlavní spínač
- f. LED indikátor napájení/vybité baterie
- g. Piktogram vybité baterie
- h. Tlačítko rychlosti/rotace
- i. Tlačítko režimu snímání
- j. Směrová šipka: nahoru
- k. Směrová šipka: dolů

DÁLKOVÉ OVLÁDÁNÍ (Obr. 1)

- l. Tlačítko manuálního režimu
- m. Směrové šipky: nahoru/dolů
- n. Směrové šipky: vlevo/vpravo
- o. Tlačítko rychlosti/rotace
- p. Tlačítko režimu snímání

DRŽÁK NA STĚNU (Obr. 2)

- q. Upevňovací základna
- r. Otvor v upevňovací základně
- s. Štěrba v upevňovací základně
- t. Příchytá rukojeť
- u. Stupnice
- v. Příchytá páčka
- w. Upínací čelisti
- x. Upevňovací otvor
- y. Zajišťovací rukojeť

Vybalení

VYLEPENÍ VÝSTRAŽNÝCH ŠTÍTKŮ (Obr. 1)

Bezpečnostní varování na výstražných štítcích na přístroji musí být uvedena v jazyce uživatele. Z tohoto důvodu jsou s přístrojem dodávány samostatné archy se samolepicími štítky.



VAROVÁNÍ: Před tím, než přístroj poprvé použijete, zkontrolujte, zda je bezpečnostní upozornění na štítku uvedeno ve vašem jazyce.

Výstražné štítky by měly vypadat následovně:

LASEROVÉ ZÁŘENÍ
NEDÍVEJTE SE DO PAPRSKU
LASEROVÉ ZAŘÍZENÍ TŘÍDY 3R

- Pokud jsou výstražné štítky v cizím jazyce, postupujte následovně:

- Požadovaný štítek oddělte z archu.
- Původní štítek v cizím jazyce tímto pečlivě přelepte.
- Štítek na místě přitlačte.

SESTAVENÍ

Vkládání a vyjímání baterií (obr. 2)

POZNÁMKA: Tento přístroj je napájen dvěma bateriemi LR20 (typ D).

VLOŽENÍ BATERIÍ

1. Odklopte kryt bateriového prostoru (a) podle obrázku 1.
2. Do bateriového prostoru vložte dvě nové baterie LR20 (typ D). Baterie umístěte podle piktogramu (b) uvnitř bateriového prostoru.

Nastavení laseru

Přístroj umožňuje různá nastavení a tím je jeho využitelnost vysoká.

MANUÁLNÍ ROTACE HLAVY

Laser je zkonstruován s bezpečnostní klecí okolo otočné hlavy (d) k ochraně před náhodným poškozením při použití na pracovišti. Avšak máte přístup k rotační hlavě a můžete nasměrovat ručně paprsek pro stanovení či přenos značky.

UPEVNĚNÍ KE STĚNĚ (Obr. 2)

Přístroj je vybaven držákem na stěnu k uchycení na trámek pro usnadnění instalace podhledů a pro další montáže speciálních vodorovných ploch.



UPOZORNĚNÍ: Před upevněním laseru ke trámku stěny nebo stropu se ujistěte, zda jsou tyto trámkové prvky pevně uchyceny.

1. Laser umístěte na upevňovací základnu (q) tak, aby byl otvor (z) na spodní straně srovnán s otvorem (r) upevňovací základny. Do štěrby v upevňovací základně (s) vložte zadní pryžovou nožku. Otáčením příchyté rukojeti (t) laser zajistěte.
2. Se stupnicí (u) držáku na stěnu otočenou směrem k Vám stlačte příchytou páčku (v) tak, aby došlo k rozevření upínacích čelistí (w).
3. Upínací čelisti (w) nasadte přes trámek stěny či stropu a uvolněte příchytou páčku (v), aby se upínací čelisti okolo trámku sevřely. Před pokračováním v práci

se ujistěte, zda je držák ke stěně pevně uchycen.



UPOZORNĚNÍ: Vždy používejte jako doplněk k zajišťovací rukojeti držáku na stěnu stropní drátový závěs nebo podobný prvek, který pomůže laser při montáži na stěnu zajistit. Drát protáhněte skrze rukojeť laseru. **NEVEĎTE** drát skrze ochrannou bezpečnostní klec. Navíc mohou být jako pojistka k upevnění držáku přímo na zeď použity šrouby. Otvor pro šroub (X) je umístěn na horní straně držáku.

4. Nářadí lze posunout nahoru nebo dolů tak, aby bylo možné při práci dosáhnout potřebného výškového posunu. Změnu výšky provedete tak, že povolíte zajišťovací rukojeť (y) umístěnou na boční straně držáku na zeď a posunem nahoru nebo dolů srovnáte laserovou hladinu na požadovanou výšku. Při změně výšky držák na zeď přidržte.
5. Pro přesné stanovení značky použijte stupnici (u).
POZNÁMKA: Terčík DEWALT je značen na 38 mm (1-1/2"), a proto je nejsnazší nastavit posun laseru o 38 mm (1-1/2") pod hlavní stopu.
6. Poté, co jste nastavili laser do požadované výše, dotáhněte zajišťovací rukojeť (y) tak, aby laser v dané poloze zůstal upevněn.

UPEVNĚNÍ KE STATIVU (Obr. 3)

1. Stativ pevně postavte a nastavte jej do požadované výšky.
2. Ujistěte se, zda je vrchol stativu přibližně v rovině. Laser provede automatické srovnání do vodorovné polohy pouze pokud je vrchní část stativu v odchylce $\pm 5^\circ$ od roviny. Pokud je laser nastaven příliš mimo vodorovnou hladinu, po dosažení limitu rozsahu automatického vyrovnání do roviny pípne. Nedojde k žádnému poškození laseru, ale bude pracovat v režimu „mimo hladinu“.
3. Laser upevněte ke stativu tak, že zašroubujete rukojeť se závitem (aa) na stativu do otvoru opatřeného závitem (z) umístěného ve spodní straně laseru.
POZNÁMKA: S ohledem na bezpečné uchycení se ujistěte, zda je Vámi použitý stativ opatřen šroubem s velikostí závitu 5/8"–11.
4. Zapněte laser a podle potřeby upravte rychlost rotace a další obslužné prvky.

UPEVNĚNÍ K PODLAZE (Obr. 4, 5)

Laserovou vodováhu lze položit přímo na podlahu k vyrovnání do roviny a stanovení kolmosti například při rozvržení stěn.

1. Laser umístěte na relativně hladký a plochý povrch, kde nebude překážet.
2. Laser umístěte podle obrázku do polohy použití jako vodováhy (obr. 5A) nebo olovnice (obr. 5B).
3. Zapněte laser a podle potřeby upravte rychlost rotace a další obslužné prvky.

POZNÁMKA: Laser bude možné při použití u stěn snadněji nastavit, pokud je rychlost otáčení nastavena na 0 ot./min. a ke srovnání laseru s kontrolními značkami je použito dálkové ovládání. Dálkové ovládání umožňuje provádět nastavení laseru jednou osobou.

STAVEBNÍ NIVELAČNÍ TYČ (Obr. 6)



NEBEZPEČÍ: NIKDY nepoužívejte nivelační tyč za bouřky nebo v blízkosti drátů převislého elektrického vedení. Mohlo by dojít k vážnému i smrtelnému úrazu.

Nivelační tyč DEWALT je po obou stranách opatřena stupnicí a je zkonstruována jako teleskopická. Uzamknutí zvolené délky je prováděno pomocí tlačítka s pružinovým mechanismem.

Přední část nivelační tyče má stupnici začínající na spodní straně. Tato stupnice se používá při měření od země nahoru při srovnání terénu nebo nivelizaci.

Zadní strana nivelační tyče je určena k měření výšky stropů, stropních nosníků, apod. Vrchní část nivelační tyče plně vysuňte tak, aby tlačítko zaskočilo do předchozího dílu. Vytáhněte díl tak, aby zaskočil do sousedního nebo aby nivelační tyč dosáhla až ke stropu či stropnímu trámku. Výšku lze odečíst v místě, kde poslední výsuvný díl vychází ze spodního dílu, jak je zobrazeno na obrázku 6.

PROVOZ



VAROVÁNÍ: Vždy dodržujte bezpečnostní předpisy a platná nařízení.

- S ohledem na zvýšení životnosti baterií je vždy vyjměte, pokud laser nepoužíváte.
- Pro zajištění přesnosti práce provádějte často kalibraci laseru. Viz kapitola **Kontro-**

la prostorové kalibrace v části Údržba.

- Před použitím laseru se ujistěte, zda je umístěn na relativně hladkém, pevném povrchu.
- Vždy si označte střed laserové linie nebo bodu. Pokud vícekrát označíte jiné části paprsku, ve vašem měření vznikne chyba.
- Z důvodu zvětšení pracovní vzdálenosti a přesnosti, umístěte laserový přístroj do středu pracovního prostoru.
- Při montáži na stěnu nebo ke stativu laser pevně zajistěte.
- Při práci v místnostech pomalé otáčení laserové hlavy zajistí viditelně jasnější paprsek a rychlejší otáčení hlavy zřetelně plnější linii.
- Ke zvýšení čitelnosti laserového paprsku používejte zvětšovací laserové brýle anebo jako pomocný prostředek k nalezení paprsku použijte laserový terčik.
- Pamatujte na to, že velké teplotní rozdíly mohou způsobit pohyby nebo posuvy stavebních konstrukcí, kovových stativů, zařízení, atd. Tak může dojít k ovlivnění přesnosti. Během práce proto často kontrolujte přesnost.
- Pokud pracujete s digitálním laserovým detektorem DEWALT, nastavte rotaci laserové hlavy na nejvyšší otáčky.
- Pokud dojde k pádu laseru nebo pokud je laser vystaven silnému nárazu, ponechejte kalibrační systém před použitím laseru zkontrolovat u odborného servisního zástupce.

Ovládací panel laseru (obr. 1)

Laser je ovládán hlavním spínačem (e), tlačítkem rychlosti/rotace (h), tlačítkem pohotovostního režimu (i) a dvěma šipkami (j, k). Pomocí šipek lze posouvat laserovou hlavou vlevo a vpravo, pokud je laser používán v režimu olovnice.

ZAPNUTÍ LASERU (Obr. 1)

1. Ujistěte se, zda jsou baterie řádně vloženy a dvířka bateriového prostoru uzavřeny.
UPOZORNĚNÍ: Laser bude fungovat i když dvířka bateriového prostoru nebudou zcela zajištěna. Aby byly baterie na svém místě zajištěny, vždy zkontrolujte, zda je kryt bateriového prostoru uzavřen a zablokován.

2. Laser uvedete do chodu mírným stiskem hlavního spínače (e). Rozsvítí se LED indikátor napájení (f) a laser provede automatické vyrovnání.

POZNÁMKA: LED indikátor napájení/vybité baterie slouží k indikaci zapnutého stavu (svítí nepřerušovaně) a vybité baterie (bliká).

POZNÁMKA: Po srovnání laseru do roviny se začne hlava otáčet, nebo v otáčení pokračuje.

VYPNUTÍ LASERU

Laser vypnete stiskem hlavního spínače. LED indikátor napájení zhasne.

Panel s ovládacími tlačítky laseru

HLAVNÍ SPÍNAČ

Laser uvedete do chodu a také jej vypnete stiskem hlavního spínače.

TLAČÍTKA SE ŠIPKAMI

Tlačítka se šipkami (j, k) slouží pro různé funkce v závislosti na pracovním režimu laserové jednotky.

V horizontálním režimu:

Pomocí tlačítek se šipkami lze v režimech snímání nebo ukazování (0 ot./min.) upravit směr laserového paprsku.

Ve vertikálním režimu:

Pomocí tlačítek se šipkami lze posouvat laserový paprsek vlevo a vpravo.

TLAČÍTKO RYCHLOSTI/ROTACE

Tlačítko rychlosti/rotace (h) se používá k nastavení rychlosti otáčení laserového paprsku mezi 3 přednastavenými hodnotami.

Rychlost hlavy lze cyklicky měnit mezi 3 hodnotami, a to každým stiskem tlačítka rychlosti/rotace.

PAMATUJTE:

Nízká rychlost = Jasný paprsek
Vysoká rychlost = Sytý paprsek

POZNÁMKA: Tlačítko rychlosti/rotace má stejnou funkci jako to samé tlačítko na dálkovém ovládacím panelu.

TLAČÍTKO REŽIMU SNÍMÁNÍ

Tlačítko režimu snímání (i) se používá k rozmítání laserové hlavy dopředu a vzad, s vytvá-

řením krátké, jasné laserové linie. Tato krátká linie je mnohem jasnější a viditelnější než když laserová jednotka pracuje v plně rotačním režimu.

Použití režimu snímání:

Přepnutí do tohoto režimu provedete tak, že stlačíte a uvolníte tlačítko režimu snímání. Ukončení režimu snímání provedete opětovným stiskem a uvolněním tlačítka režimu snímání.

Velikost a směr snímaného prostoru lze nastavit pomocí tlačítek se šipkami na ovládacím panelu laseru nebo na dálkovém ovládacím panelu laseru. Podrobnější vysvětlení naleznete v kapitole **Použití bezdrátového dálkového ovládacího panelu.**

Velikost a směr snímaného prostoru lze také nastavit ručně v uživatelsky stanoveném režimu snímání:

1. Laserovou jednotku nastavte na 0 ot./min. (režim ukazovátka).
2. Manuálně otočte hlavou laseru tak, aby byl paprsek na jednom okraji zvoleného snímaného prostoru.
3. Na ovládacím panelu laseru stiskněte a podržte tlačítko snímání. Zatímco přidržíte tlačítko snímání stisknuté, otočte ručně hlavou laseru tak, aby byl paprsek na protilehlém okraji zvoleného snímaného prostoru.
4. Uvolněte tlačítko snímání.
5. Laser provede snímání mezi dvěma zvolenými body.

DŮLEŽITÉ: Při uživatelsky stanoveném režimu snímání není možné použít dálkové ovládací zařízení.

INDIKACE VYBITÉ BATERIE

Po dosažení konce životnosti baterií se LED indikátor napájení (f) rozblíká. Pokud tato skutečnost nastane, do okamžiku úplného vypnutí přístroje zbývá jen krátká doba. Baterie by měly být co nejdříve vyměněny.

Použití bezdrátového dálkového ovládacího panelu (Obr. 1)

Dálkové ovládací zařízení umožňuje jedné osobě provádět nastavení a obsluhu laseru z určité vzdálenosti. Dálkové ovládací zařízení je vybaveno tlačítky se čtyřmi šipkami (m, n), tlačítkem nastavení rychlosti/rotace (o), tlačítkem režimu snímání (p) a tlačítkem manuálního režimu (l).

DÁLKOVÉ OVLÁDÁNÍ: TLAČÍTKA SE ŠIPKAMI

Tlačítka se šipkami (m, n) slouží pro různé funkce v závislosti na pracovním režimu laserové jednotky.

V režimu automatického srovnání horizontální polohy:

Šipkami nahoru a dolů (m) lze nastavit délku laserové linie v režimu snímání.

Šipkami vlevo a vpravo (n) lze v režimech snímání nebo ukazování (0 ot./min.) nastavit směr laserového paprsku.

V režimu automatického srovnání vertikální polohy:

Šipkami nahoru a dolů (m) lze nastavit polohu laserové linie v režimu snímání.

Šipkami vlevo a vpravo (n) lze laserový paprsek posouvat vlevo či vpravo.

DÁLKOVÉ OVLÁDÁNÍ: TLAČÍTKO RYCHLOSTI/ROTACE

Tlačítko rychlosti/rotace (o) se používá k nastavení rychlosti otáčení laserového paprsku mezi 3 přednastavenými hodnotami.

POZNÁMKA: Tlačítko rychlosti/rotace má stejnou funkci jako tlačítko rychlosti/rotace na ovládacím panelu laserové jednotky.

DÁLKOVÉ OVLÁDÁNÍ: TLAČÍTKO REŽIMU SNÍMÁNÍ

Tlačítko režimu snímání (p) se používá k rozmítání laserové hlavy dopředu a vzad, s vytvářením krátké, jasné laserové linie. Tato krátká linie je mnohem jasnější a viditelnější než když laserová jednotka pracuje v plně rotačním režimu.

Použití režimu snímání:

Přepnutí do tohoto režimu provedete tak, že stlačíte a uvolníte tlačítko režimu snímání. Ukončení režimu snímání provedete opětovným stiskem a uvolněním tlačítka režimu snímání.

Velikost a směr snímaného prostoru lze nastavit pomocí tlačítek se šipkami na ovládacím panelu laseru nebo na dálkovém ovládacím panelu laseru.

Podrobnější vysvětlení naleznete v odstavci **Tlačítka se šipkami** v kapitole **Panel s ovládacími tlačítky laseru.**

DŮLEŽITÉ: Při užíváním stanoveném režimu snímání není možné použít dálkové ovládání.

PŘÍSLUŠENSTVÍ LASERU

ZVĚTŠOVACÍ LASEROVÉ BRÝLE (Obr. 7)

Tyto brýle opatřené červenými čočkami zlepšují viditelnost laserového paprsku při jasném okolním světle nebo při delších vzdálenostech osvětlení paprsku při použití laserové vodováhy uvnitř místností. Pro práci s laserem není nutné tyto brýle používat.



NEBEZPEČÍ: Ke snížení rizika vážného úrazu se přímo do laserového paprsku nedívejte, ať již s těmito brýlemi nebo bez nich.



UPOZORNĚNÍ: Tyto brýle nejsou schváleným bezpečnostním příslušenstvím a neměly by být používány při práci s jiným nářadím. Tyto brýle nechrání před zasažením očí laserovým paprskem.

TERČÍK (Obr. 8)

Laserový terčík slouží jako pracovní pomůcka pro vyhledání a označení laserového paprsku. Při průchodu laserového paprsku terčíkem je zlepšena jeho viditelnost. Terčík je oceňován standardní metrickou stupnicí. Laserový paprsek prochází skrze červený plastový díl a odráží se od reflexního pásku na zadní straně terčíku. Magnet umístěný na vrchní straně terčíku se používá k uchycení terčíku na stropní trámeček nebo kovový sloupek k určení poloh vodorovných hladin a svislých směrů. Nejlepšího výkonu dosáhnete, pokud bude terčík natočen logem DEWALT směrem k Vám.

DIGITÁLNÍ LASEROVÝ DETEKTOR (Obr. 9)

Detektor pomáhá určit polohu laserového paprsku při velmi jasném okolí nebo při větších vzdálenostech. Vytváří jak viditelný, tak i zvukový signál při kontaktu laserového paprsku s detektorem.

Příslušenství je možné používat jak v místnosti, tak i ve venkovním prostředí, všude kde je obtížné najít laserový paprsek.

Detektor není určen k použití s lasery, které nejsou rotační, ale je kompatibilní s většinou rotačních laserů s červeným nebo infračerveným (neviditelným) paprskem, které jsou v prodeji.

Digitální laserový detektor DEWALT lze používat s přichytkou detektoru, anebo bez ní. Pokud jej použijeme s dodanou přichytkou, může být detektor přichycen na nivelační tyč, tyč s vyznačenými úrovněmi, sloup nebo stojan.

Přesnost

Pokud je přístroj provozován spolu s digitálním laserovým detektorem, musí se k úrovni přesnosti přístroje počítat také s přesností detektoru.

- Nominální odchylka $\pm 3,0$ mm

Montáž detektoru na nivelační tyč (Obr. 9)

1. Před uchycením detektoru k nivelační tyči nejprve připojte detektor k přichytce tak, že jej do západky v přichytce (bb) zatlačíte. Kolečky (cc) nasuňte přes příčku (dd) umístěnou na detektoru tak, aby západka (ee) na přichytce zaskočila do otvoru (ff) v detektoru.
2. Otáčením rukojeti svorky (gg) proti směru chodu hodinových ručiček rozevřete čelisti svorky.
3. Detektor umístěte do požadované výšky a otáčením rukojeti svorky ve směru chodu hodinových ručiček svorku na nivelační tyči zajistěte.
4. K provedení úpravy výšky mírně svorku povolte, přesuňte detektor do nové polohy a svorku utáhněte.

Doplňkové příslušenství



VAROVÁNÍ: Jiné příslušenství, než je příslušenství nabízené společností DEWALT, nebylo s tímto výrobkem testováno. Proto by mohlo být použití takového příslušenství s tímto nářadím velmi nebezpečné. Ke snížení rizika vzniku úrazu používejte pouze příslušenství doporučené výrobcem DEWALT.

Tato příslušenství jsou:

- DE0772 DEWALT Digitální laserový detektor
- DE0734 DEWALT Nivelační tyč
- DE0735 DEWALT Stativ
- DE0736 DEWALT Stativ
- DE0737 DEWALT Nivelační tyč
- DE0738 DEWALT Spádová konzole

Další podrobnosti týkající se příslušenství získáte u svého autorizovaného prodejce.

ÚDRŽBA

Vaše elektrické nářadí DEWALT bylo zkonstruováno tak, aby pracovalo co nejdéle s minimálními nároky na údržbu. Dlouhodobá bezproblémová funkce nářadí závisí na jeho řádné údržbě a pravidelném čištění.

- Pro zajištění přesnosti práce provádějte často kalibraci laseru. Viz kapitola **Kontrola prostorové kalibrace**.
- Kontrola kalibrace a další údržbu lze provést v servisních centrech DEWALT.
- Pokud laser nepoužíváte, uložte jej v dodaném kufříku.
- Pokud je laser mokrá, v dodaném kufříku jej neskladujte. Vnější části otřete měkkým suchým hadříkem a ponechte jej na vzduchu vyschnout.
- Laser neskladujte při teplotách pod -18°C (0°F) nebo při teplotách přesahujících 41°C (105°F).

Kontrola prostorové kalibrace (obr. 10–12)



VAROVÁNÍ: Kalibraci laserové hlavy vždy svěřte pouze kvalifikovanému zástupci značkového servisu.

Kontrola prostorové kalibrace by měla být prováděna často.

POZNÁMKA: Jako součást záruky DEWALT má majitel právo v období prvního roku na jedno provedení kalibrace **ZDARMA**. Jednoduše vyplňte přiloženou poukázku a odevzdejte ji spolu s přístrojem a dokladem o koupi u autorizovaného zástupce DEWALT. Certifikát bude přidělen bez dalších poplatků.

Kontrola prostorové kalibrace neobnáší kalibraci laseru. Tyto kontroly signalizují, zda laser vytváří korektní linii vodorovné a svislé hladiny a neopravují chyby laseru při použití jako vodováhy a olovnice.

Těmito kontrolami nelze nahradit profesionální kalibraci prováděnou servisním střediskem DEWALT.

KONTROLA KALIBRACE HLADINY (OSA X)

1. Stativ položte mezi stěny s rozstupem nejméně 15 m. Přesnou polohu stativu není nezbytně nutné dodržet.
2. Laser upevněte na stativ tak, aby osa X směřovala přímo na jednu ze stěn.

3. Laser zapněte a počkejte, až se dokončí automatické vyrovnání.
4. Na stěnách vyznačte a změřte body A a B, jak je znázorněno na obrázku 10.
5. Celou jednotku laseru otočte o 180° tak, aby osa X směřovala přímo na protilehlou stěnu.
6. Počkejte, až se dokončí automatické vyrovnání laseru a vyznačte a změřte body AA a BB, jak je znázorněno na obrázku 11.
7. Spočítejte celkovou chybu pomocí rovnice:
Celková chyba = (AA – A) – (BB – B)
8. Celkovou chybu srovnajte s povolenými limity v následující tabulce.

Vzdálenost mezi stěnami	Povolená chyba
L = 15 m	6 mm
L = 25 m	10 mm
L = 50 m	20 mm

KONTROLA KALIBRACE HLADINY (OSA Y)

Zopakujte výše uvedený postup s laserem umístěným tak, aby přímo na stěny mířila osa Y.

KONTROLA CHYBY VE SVISLÉM SMĚRU (Obr. 12)

1. Jako referenční měřítko použijte standardní olovnici, označte si vrchní a spodní část stěny (ujistěte se, zda značíte stěnu a ne strop a podlahu.)
2. Rotační laser umístěte přímo na podlahu přibližně 1 m od stěny.
3. Laser zapněte a bod zameríte na značku ve spodní části stěny. Poté za pomoci tlačítek se šipkami nahoru/dolů dálkového ovládní bod přeneste vzhůru. Pokud je střed laserového paprsku v rovině se značkou na vrchní straně stěny, laser je správně zkalibrován.

POZNÁMKA: Tato kontrola by měla být provedena na stěně, která není nižší než nejvyšší stěna, u které bude laser použit.



Čištění



VAROVÁNÍ:

- Před čištěním jednotky laseru z něj vyjměte baterie.

- K čištění nekovových součástí laseru nikdy nepoužívejte rozpouštědla nebo jiné agresivní látky. Používejte pouze hadřík navlhčený v jemném mýdlovém roztoku.
- Zabraňte proniknutí jakékoliv kapaliny do vnitřních částí laseru; neponořujte žádné části přístroje do kapaliny.
- K čištění laseru nepoužívejte stlačený vzduch.
- Udržujte čisté ventilační drážky a plastový kryt pravidelně čistěte měkkou tkaninou.
- Ohebný pryžový kryt lze čistit vlhkým hadříkem nepouštějícím chlupy, například bavlněným. VLHČETE POUZE VODOU — NEPOUŽÍVEJTE žádné čisticí látky ani rozpouštědla. Před uložením ponechejte přístroj na vzduchu vyschnout.
- Za určitých podmínek se může na vnitřních skleněných čočkách usazovat prach a nečistoty. To má vliv na kvalitu laserového paprsku a pracovní dosah. Čočky je možné čistit pomocí vatových tamponů navlhčenými ve vodě.

výhodné služby vraťte vaše nářadí kterékoliv autorizované servisní pobočce DEWALT, kde bude toto nářadí shromážděno a s ohledem na životní prostředí recyklováno.

Adresu vašeho nejbližšího autorizovaného střediska DEWALT naleznete na zadní straně tohoto návodu. Seznam servisních středisek DEWALT a podrobnosti o poprodejním servisu naleznete také na internetové adrese:

www.2helpU.com

Ochrana životního prostředí



Tříděný odpad. Toto zařízení nesmí být vyhozeno do běžného domovního odpadu.

Až nebudete váš výrobek DEWALT dále potřebovat nebo uplyne doba jeho životnosti, nelikvidujte jej spolu s domovním odpadem. Zlikvidujte toto nářadí ve tříděném odpadu.



Tříděný odpad umožňuje recyklaci a opětovné využití použitých výrobků a obalových materiálů. Recyklace napomáhá chránit životní prostředí a snižuje spotřebu surovin.

Při zakoupení nových výrobků Vám prodejny, místní sběrný odpadů nebo recyklační stanice poskytnou informace o správné likvidaci elektroodpadů z domácnosti.

Společnost DEWALT poskytuje službu sběru a recyklace výrobků DEWALT po skončení jejich technické životnosti. V rámci této

Politika našich služeb zákazníkům

Spokojenost zákazníka s výrobkem a servisem je náš nejvyšší cíl. Kdykoliv budete potřebovat radu či pomoc, obraťte se s důvěrou na náš nejbližší servis DEWALT, kde Vám vyškolený personál poskytne naše služby na nejvyšší úrovni.

Záruka DEWALT

Blahopřejeme Vám k zakoupení tohoto vysoko kvalitního výrobku DEWALT. Náš závazek ke kvalitě v sobě samozřejmě zahrnuje také naše služby zákazníkům. Proto poskytujeme záruční dobu daleko přesahující minimální požadavky vyplývající ze zákona.

Kvalita tohoto přístroje nám umožňuje poskytnout Vám **30 dní záruku výměny**. Pokud se objeví v průběhu 30 dní od zakoupení nářadí jakýkoliv nedostatek podléhající záruce, bude Vám u Vašeho obchodního nářadí vyměněno za nové. Díky **1 roční záruce jistoty** máte nárok po dobu 1 roku od zakoupení přístroje na bezplatný servis v autorizovaném servisním středisku DEWALT. **Zárukou kvality** firma DEWALT garantuje po dobu trvání záruční doby (**24 měsíců při nákupu pro přímou osobní spotřebu, 12 měsíců při nákupu pro podnikatelskou činnost**) bezplatné odstranění jakékoliv materiálové nebo výrobní závady za následujících podmínek:

- Příklad bude dopraven (spolu s originálním záručním listem DEWALT a s dokladem o nákupu), do jednoho z pověřených servisních středisek DEWALT, které jsou autorizované k provádění záručních oprav.
- Příklad byl používán pouze s originálním příslušenstvím nebo přídatnými zařízeními a příslušenstvím BBW či Piranha, které je vysloveně doporučeno jako vhodné k použití spolu s přístrojem DEWALT.
- Příklad byl používán a udržován v souladu s návodem k obsluze.
- Motor přístroje nebyl přetěžován a nejsou viditelné žádné známky poškození vlivem vnějších vlivů.
- Do přístroje nebylo zasahováno nepovolnou osobou. Osoby povolané tvoří personál servisních středisek DEWALT, které jsou autorizované k provádění záručních oprav.

Navíc poskytuje servis DEWALT na všechny prováděné opravy a vyměněné náhradní díly další servisní záruční dobu v trvání 6 měsíců.

Záruka se nevztahuje na spotřební příslušenství (vrtáky, šroubovací nástavce, hoblovací nože, brusné kotouče, pilové listy, pilové kotouče, brusný papír, apod.) ani na příslušenství přístroje poškozené opotřebením.

Záruční list je dokladem práv spotřebitele – zákazníka ve smyslu § 620 Občanského zákoníku a § 429 Obchodního zákoníku. Patří k prodávanému výrobku odpovídajícího katalogového a výrobního čísla jako jeho příslušenství. Při každé reklamaci je třeba tento záruční list předložit prodávajícímu, případně servisnímu středisku DEWALT pověřenému vykonáváním záručních oprav. Ve vlastním zájmu si ho proto spolu s originálem dokladu o nákupu pečlivě uschovejte.

DEWALT nabízí rozsáhlou síť autorizovaných servisních oprav a sběrných středisek. Jejich seznam najdete na záručním listě. Další informace týkající se servisu můžete získat na níže uvedených telefonních číslech a na internetové adrese **www.2helpU.com**.

Black & Decker

Klásterského 2
143 00 Praha 4 - Modřany
Česká republika

tel: +420 244 402 450
fax: +420 241 770 204
recepce@blackanddecker.cz

Právo na případné změny vyhrazeno.

02/2007

BLACK & DECKER

Klásterského 2
143 00 Praha 412 – Modřany
Česká Republika

Tel.: 00420 2 444 02 450
00420 2 417 76 655,6

Fax: 00420 2 417 70 204

Servis: 00420 2 444 03 247

www.blackanddecker.cz

www.dewalt.cz

recepce@blackanddecker.cz

BAND SERVIS

K Pasekám 4440

760 01 Zlín

Tel.: 00420 577 008 550,1

Fax: 00420 577 008 559

www.bandservis.cz

bandservis@bandservis.cz

BLACK & DECKER

Stará Vajnorská cesta 8

831 04 Bratislava

Slovenská republika

Tel.: 00421 2 446 38 121,3

Fax: 00421 2 446 38 122

www.blackanddecker.sk

www.dewalt.sk

informacie@blackanddecker.sk

BAND SERVIS

Paulínska 22

917 01 Trnava

Tel.: 00421 33 551 10 63

Fax: 00421 33 551 26 24

www.bandservis.sk

p.talajka@bandservis.sk

BAND SERVIS

Garbiarska 5

040 01 Košice

Tel.: 00421 55 623 31 55

bandserviske@zoznam.sk

