

---

# DEWALT®

---

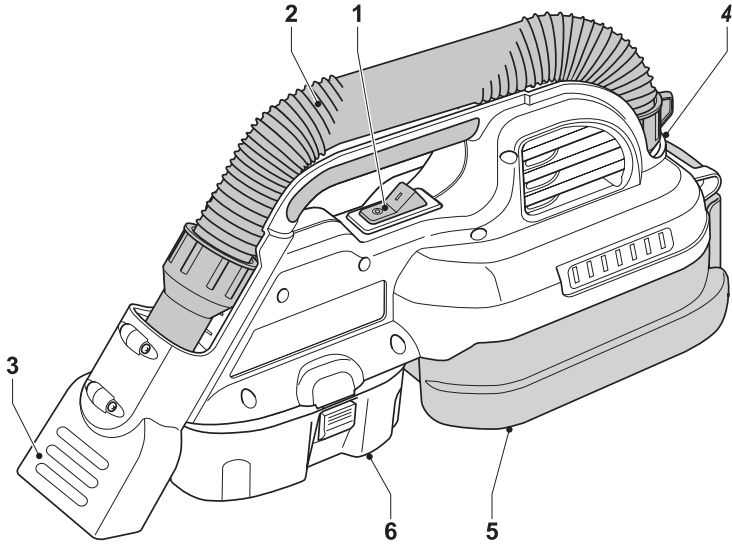

**A**

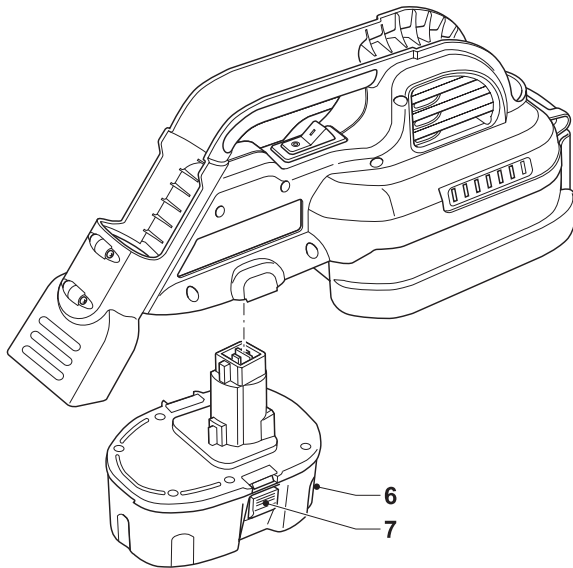

**B**

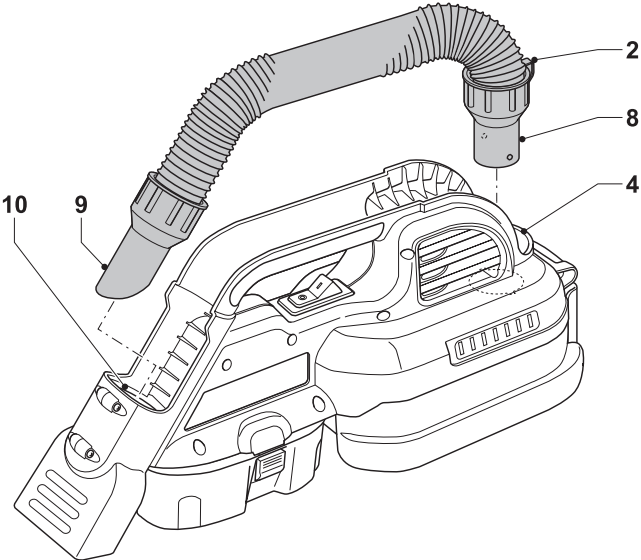

C

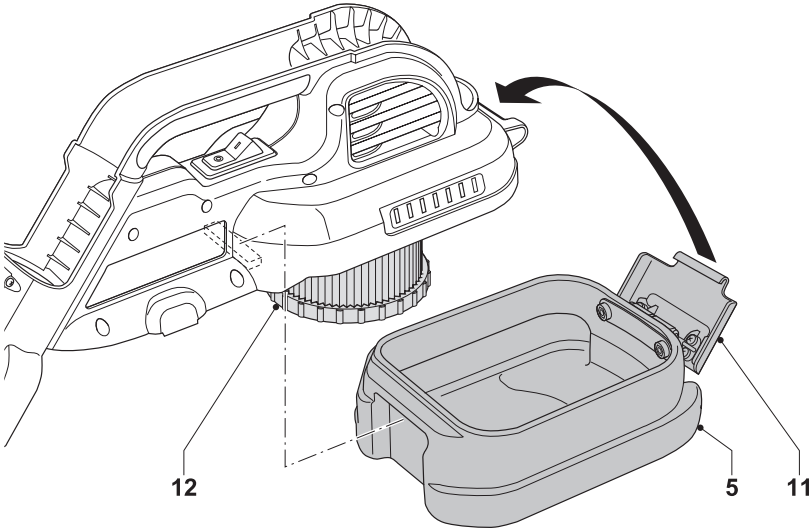

D

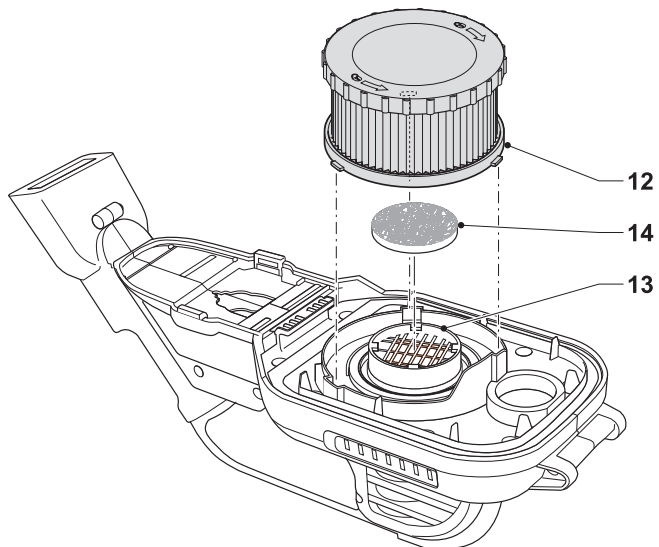

**E**

---

## Blahopřejeme Vám!

Zvolili jste si nářadí společnosti DEWALT. Roky zkušeností, důkladný vývoj výrobků a inovace vytvořily ze společnosti DEWALT jednoho z nejspolehlivějších partnerů pro uživatele profesionálního elektrického nářadí.

## Technické údaje

DC515		
Napájecí napětí	V <sub>DC</sub>	18
Max. výstupní výkon	W	150
Objem nádrže	l	1,9
Max. průtok vzduchu	l/s	15,9
Průměr hubice	mm	32
Třída ochrany		IPX4
Hmotnost	kg	2,2

V tomto návodu jsou použity následující symboly:



Upozorňuje na riziko poranění osob, zkrácení životnosti nářadí nebo jeho poškození v případě nedodržení pokynů uvedených v tomto návodu.

## Obsah balení

Balení obsahuje:

- 1 Vysavač
  - 1 Rozšířená hubice
  - 1 Štěrbinový nástavec pro vysávání úzkých prostor
  - 1 Návod k použití
- Před zahájením práce věnujte dostatek času pečlivému pročtení a porozumění tomuto návodu.

## Popis (obr. A)

Váš akumulátorový vysavač DC515 je určen k profesionálnímu vysávání suchých a vlhkých látek.

- 1 Hlavní vypínač Zap/vyp
- 2 Hadice
- 3 Hubice
- 4 Sací otvor
- 5 Nádrž
- 6 Bateriový blok (není součástí dodávky)

## Elektrická bezpečnost

Elektromotor byl zkonstruován pouze pro jedno napětí. Vždy zkontrolujte, zda napětí baterie odpovídá napětí na výkonovém štítku nářadí.

## Montáž a seřízení



- Před prováděním montáže a seřízení vždy vyjměte bateriový blok.
- Před vložením nebo vyjmutím baterie nářadí vždy vypněte.
- Před použitím nářadí se přesvědčte, zda je bateriový blok řádně nasazen.



Používejte pouze bateriové bloky a nabíječky DEWALT.

### Bateriový blok (obr. B)

#### Typ baterie

Nářadí pracuje s bateriovými bloky o napětí 18 V. Vhodné bateriové bloky jsou uvedeny v tabulce v zadní části.



Používejte pouze bateriové bloky a nabíječky DEWALT.

#### Vkládání a vyjímání baterie

- Bateriový blok (6) zasuňte do nářadí až po zacvaknutí.
- Pokud chcete baterii vyjmout, stiskněte současně dvě blokovací tlačítka (7) a baterii z nářadí vytáhněte ven.

#### Stav baterie

- Ujistěte se, zda je baterie (zcela) nabitá. Pokud bateriový blok nedodává dostatečný výkon, nabijte bateriový blok podle pokynů uvedených v příručce nabíječky.

### Sejmutí a nasazení hadice (obr. C)

#### Sejmutí

- Hadici (9) vytáhněte z úchytu (10) v hubici ven.
- Spojovací část (8) otočte proti směru chodu hodinových ručiček.
- V přípojném místě vytáhněte hadici ven ze sacího otvoru (4).

**Montáž**

- Spojovací část (8) zasuňte do sacího otvoru (4).
- Hadici upevníte na místě otočením spojovací části ve směru hodinových ručiček.
- Hadici (9) zasuňte do úchyty (10) v hubici.

**Pokyny pro obsluhu**

- Vždy dodržujte bezpečnostní předpisy a příslušná nařízení.

**Zapnutí a vypnutí (obr. A)**

- Chcete-li přístroj zapnout, posuňte hlavní spínač (1) do polohy I.
- Chcete-li přístroj vypnout, posuňte hlavní spínač (1) do polohy 0.

**Vysávání (obr. A)**

- Před použitím vyprázdněte a vyčistěte nádrž (5).
- Zajistěte, aby byla hadice (2) správně nasazena.
- Hubici (3) táhněte po povrchu, který má být očištěn. Pokud je potřeba, ve stísněných prostorách je možné použít hadici (2).
- Doporučujeme nevysávat současně mokré a suché látky. Před přechodem na suché látky a naopak nejprve vyprázdněte a vyčistěte nádrž.



- Nářadí používejte vždy ve svislé poloze. Nářadí nenaklánějte, aby se sebraná kapalina v nádrži nedostala do motorového prostoru.



- Nářadí provozujte vždy s nasazeným prachovým filtrem.

**Doplňkové příslušenství**

Další podrobnosti týkající se příslušenství získáte u svého značkového prodejce.

**Údržba**

Vaše elektrické nářadí DEWALT bylo zkonstruováno tak, aby pracovalo co nejdéle s minimálními nároky na údržbu. Řádná péče o nářadí a jeho pravidelné čištění vám zajistí jeho bezproblémový chod.

**Vyprázdnění nádrže (obr. D)**

Nádrž musí být vyprázdněna, pokud sací výkon výrazně poklesne.

**Vyprázdnění suchých látek**

- Uvolněte západku (11) a sejměte nádrž (3).
- Obsah nádrže vyprázdněte do odpadkového koše.
- Níže popsaným způsobem vyčistěte filtr (12).
- Nasaďte nádrž zpět a zajistěte ji západkou.

**Vyprázdnění vlhkých látek**

- Uvolněte západku (11) a sejměte nádrž (3).
- Odebranou znečištěnou vodu zlikvidujte s ohledem na životní prostředí.
- Níže popsaným způsobem vyčistěte filtr (12).
- Nasaďte nádrž zpět a zajistěte ji západkou.

**Čištění (obr. D & E)**

- Baterii před čištěním krytů měkkým hadříkem vytáhněte.
- Kryty pravidelně čistěte měkkým hadříkem.

**Čištění nádrže (obr. D)**

Nádrž by měla být vyčištěna po každém použití vysavače nebo při změně vysávání z mokřých látek na suché a naopak.

- Vyprázdněte nádrž (3).
- Nádrž vyčistěte pomocí jemného mýdla a vlhkého hadříku.
- Měkkým hadříkem nádrž pečlivě vysušte.

**Čištění prachového filtru (obr. E)**

Prachový filtr by měl být očištěn po každém použití. Pokud je filtr poškozen, nebo pokud nepracuje správně, musí být vyměněn.

- Prachový filtr (12) sejměte otočením proti směru chodu hodinových ručiček a jeho vytažením ze sacího otvoru (13).
- Nadbytečné množství zachyceného prachu z filtru oklepejte do odpadkového koše.
- V závislosti na jeho stavu můžete opláchnout vnější stranu filtru vlažnou tekoucí vodou.
- Filtr zajistěte nasazením na sací otvor a otočením ve směru chodu hodinových ručiček.



Vnitřní stranu filtru neomývejte. Pokud je vnitřní strana filtru vlhká, nechte je důkladně vyschnout.



K čištění filtru nepoužívejte kartáč.

**Čištění filtru sacího otvoru (obr. E)**

- Filtr (14) vyjměte ze sacího otvoru.
- Filtr opláchněte pod vlažnou tekoucí vodou.
- Před opětovným nasazením zpět filtr vysušte.

**Doplňkové příslušenství**

Další podrobnosti týkající se příslušenství získáte u svého značkového prodejce.

Tato příslušenství jsou:

- náhradní filtr DC5151H

Viz také níže uvedená tabulka.

**Bateriové bloky**

Napájecí napětí	NiCd	NiMH
18	DE9095	DE9039
	DE9096	

**Nabíječka**

Napájecí napětí	NiCd	NiMH
9 - 18	DE9116	DE9116

**Údržba**

Vaše elektrické nářadí DEWALT bylo zkonstruováno tak, aby pracovalo co nejdéle s minimálními nároky na údržbu. Řádná péče o nářadí a jeho pravidelné čištění vám zajistí jeho bezproblémový chod.

**Ochrana životního prostředí**

Tříděný odpad. Tento přístroj nesmí být vyhozen do běžného domovního odpadu.

Až nebudete váš výrobek DEWALT dále potřebovat nebo uplyne doba jeho životnosti, nelikvidujte jej spolu s domovním odpadem. Zlikvidujte tento přístroj ve tříděném odpadu.



Tříděný odpad umožňuje recyklaci a opětovné využití použitých výrobků a obalových materiálů. Opětovné použití recyklovaných materiálů pomáhá chránit životní prostředí před znečištěním a snižuje spotřebu surovin.

Při zakoupení nových výrobků Vám prodejny, místní sběrný odpadů nebo recyklační stanice poskytnou informace o správné likvidaci elektroodpadů z domácnosti.

Společnost DEWALT poskytuje službu sběru a recyklace výrobků DEWALT po skončení jejich technické životnosti. V rámci této výhodné služby vraťte vaše nářadí kterékoliv autorizované servisní pobočce Black & Decker, kde bude toto nářadí shromážděno a s ohledem na životní prostředí recyklováno.

Adresu vašeho nejbližšího autorizovaného střediska DEWALT naleznete na zadní straně tohoto návodu. Seznam servisních středisek DEWALT a podrobnosti o poprodejním servisu naleznete také na internetové adrese: **www.2helpU.com**

**Prohlášení o shodě****DC515**

Společnost DEWALT prohlašuje, že toto elektrické nářadí splňuje následující bezpečnostní normy a nařízení: 98/37/EEC, 89/336/EEC, 73/23/EEC, EN 60335, EN 55014-2, EN 55014-1, EN 61000-3-2 a EN 61000-3-3.

V případě zájmu o podrobnější informace, prosím, kontaktujte společnost DEWALT na níže uvedené adrese nebo na adrese uvedené na konci tohoto návodu.

$L_{pA}$ (akustický tlak)	78 dB(A)*
$L_{WA}$ (akustický výkon)	89 dB(A)
Měřená velikost vibrací	0,69 m/s <sup>2</sup>

\* působící na sluch obsluhy

Technický a vývojový ředitel  
Horst Großmann  
DEWALT, Richard-Klinger-Straße 11  
D-65510, Idstein, Germany

## Všeobecné bezpečnostní pokyny

Při používání tohoto nářadí vždy dodržujte platné bezpečnostní předpisy, abyste snížili riziko vzniku požáru, úrazu elektrickým proudem nebo osobního poranění. Před použitím tohoto výrobku si řádně prostudujte celý návod. Tento návod uložte k dalšímu použití.

### Všeobecné

- 1 **Udržujte pracovní prostor v čistotě**  
Nepřehledný a přeplněný pracovní prostor, může být příčinou úrazu.
- 2 **Berte ohled na okolí pracovní plochy**  
Zajistěte si kvalitní osvětlení pracovní plochy (250 - 300 luxů). Nepoužívejte nářadí na místech, kde hrozí riziko vzniku požáru nebo exploze, například v blízkosti hořlavých nebo výbušných kapalin a plynů.
- 3 **Udržujte z dosahu dětí**  
Nenechávejte děti, cizí osoby ani zvířata pohybovat se v blízkosti pracovní plochy nebo se dotýkat přímo nářadí nebo napájecího kabelu.
- 4 **Vhodně se oblékejte**  
Vhodně se oblékejte. Nenoste volný oděv nebo šperky, protože by mohly být zachyceny pohyblivými částmi nářadí. Jestliže máte dlouhé vlasy, používejte vhodnou pokrývku hlavy. Jestliže pracujete venku, používejte pokud možno pracovní rukavice a neklouzavou obuv.
- 5 **Prvky osobní ochrany**  
Používejte ochranné brýle. Jestliže se při práci s nářadím práší nebo pokud odlétávají drobné částičky materiálu, používejte proti prachu ochranný štít nebo respirátor. Jsou-li tyto částičky žhavé, používejte také vhodnou pracovní zástěru. Používejte vždy vhodnou ochranu sluchu. Vždy noste ochrannou pšilbu.
- 6 **Ochrana před úrazem způsobeným elektrickým proudem**  
Zabraňte kontaktu těla s uzemněnými povrchy (např. potrubí, radiátory, sporáky a chladničky). Při práci v extrémních podmínkách (například vysoká vlhkost, tvorba kovových pilin při práci, atd.) může být elektrická bezpečnost zvýšena vložením izolačního transformátoru nebo ochranného jističe (FI).

- 7 **Nepřetěžujte se**  
Při práci stále udržujte vhodný a pevný postoj.
- 8 **Zůstaňte stále pozorní**  
Stále sledujte, co provádíte. Pracujte s rozvahou. Pokud jste unaveni, práci přerušete.
- 9 **Používejte vhodné nářadí**  
V tomto návodu je popsáno správné použití nářadí. Nepoužívejte příliš slabé násady nebo přídavná zařízení při práci s výkonným nářadím v těžkých podmínkách. Práce je účinnější a bezpečnější, pokud používáte nářadí a nástroje k účelům, k nimž jsou určeny. Na nářadí příliš netlačte.  
**Varování!** Použití jiného příslušenství nebo přídavného zařízení a provádění jiných pracovních operací, než je doporučeno tímto návodem, může zapříčinit poranění obsluhy.
- 10 **Kontrola poškozených částí**  
Před každým použitím nářadí a napájecí kabel pečlivě zkontrolujte, zda nejsou poškozeny. Zkontrolujte vychýlení a uložení pohyblivých částí, opotřebené jednotlivých částí, poškození ochranných krytů a spínačů a další prvky, které mohou ovlivnit správný chod nářadí. Ujistěte se, zda bude nářadí řádně pracovat a zda bude řádně provádět určenou funkci. Pokud je kterákoli část nářadí vadná, nebo je poškozena, nářadí nepoužívejte. Pokud nelze hlavní vypínač nářadí zapnout a vypnout, s nářadím nepracujte. Zničené nebo jiné poškozené díly nechejte vyměnit ve značkovém servisu DEWALT. Nikdy neprovádějte žádné opravy sami.
- 11 **Vyjmete bateriový blok**  
Jestliže chcete ponechat nářadí bez dozoru, vypněte jej a počkejte, dokud se zcela nezastaví. Vyjměte baterii pokud není používána, před výměnou jakékoliv částí nářadí, příslušenství nebo doplňků a před prováděním údržby.
- 12 **Uskladnění nepoužívaného nářadí**  
Není-li nářadí používáno, musí být uskladněno na suchém místě a musí být také vhodně zabezpečeno, mimo dosah dětí.
- 13 **Péče o nářadí**  
Z důvodu bezpečnějšího a výkonnějšího provozu udržujte nářadí v čistém a v bezvadném technickém stavu. Dodržujte

pokyny pro údržbu a výměnu příslušenství. Udržujte všechny ovládací prvky a rukojeti čisté, suché a neznečištěné olejem nebo mazivou.

#### **14 Opravy**

Toto nářadí odpovídá platným bezpečnostním předpisům. Opravy tohoto nářadí vždy svěřujte mechanikům značkového servisu DEWALT. Opravy by měly být prováděny pouze kvalifikovanými servisními mechaniky s použitím originálních náhradních dílů; v ostatních případech může dojít k nebezpečnému ohrožení uživatele.

#### ***Doplňkové bezpečnostní pokyny pro vysavače***

- Toto nářadí je celkově chráněno před stříkající vodou v souladu s ochrannou třídou IPX4. Nářadí neponořujte do vody!
- Nepoužívejte nářadí k vysávání azbestu.
- Nepoužívejte nářadí k vysávání silikátů.
- Nepoužívejte nářadí k vysávání hořlavých kapalin.
- Nepoužívejte nářadí k vysávání horkých částic.

## Politika našich služeb zákazníkům

Spokojenost zákazníka s výrobkem a servisem je náš nejvyšší cíl. Kdykoliv budete potřebovat radu či pomoc, obraťte se s důvěrou na náš nejbližší servis DEWALT, kde Vám vyškolený personál poskytne naše služby na nejvyšší úrovni.

## Záruka DEWALT

Blahopřejeme Vám k zakoupení tohoto vysoko kvalitního výrobku DEWALT. Náš závazek ke kvalitě v sobě samozřejmě zahrnuje také naše služby zákazníkům. Proto poskytujeme záruční dobu daleko přesahující minimální požadavky vyplývající ze zákona.

Kvalita tohoto přístroje nám umožňuje poskytnout Vám **30 dní záruku výměny**. Pokud se objeví v průběhu 30 dní od zakoupení nářadí jakýkoliv nedostatek podléhající záruce, bude Vám u Vašeho obchodního nářadí vyměněno za nové. Díky **1 roční záruce jistoty** máte nárok po dobu 1 roku od zakoupení přístroje na bezplatný servis v autorizovaném servisním středisku DEWALT. **Zárukou kvality** firma DEWALT garantuje po dobu trvání záruční doby (**24 měsíců při nákupu pro přímou osobní spotřebu, 12 měsíců při nákupu pro podnikatelskou činnost**) bezplatné odstranění jakékoliv materiálové nebo výrobní závady za následujících podmínek:

- Přístroj bude dopraven (spolu s originálním záručním listem DEWALT a s dokladem o nákupu), do jednoho z pověřených servisních středisek DEWALT, které jsou autorizované k provádění záručních oprav.
- Přístroj byl používán pouze s originálním příslušenstvím nebo přídatnými zařízeními a příslušenstvím BBW či Piranha, které je vysloveně doporučeno jako vhodné k použití spolu s přístrojem DEWALT.
- Přístroj byl používán a udržován v souladu s návodem k obsluze.
- Motor přístroje nebyl přetěžován a nejsou viditelné žádné známky poškození vlivem vnějších vlivů.
- Do přístroje nebylo zasahováno nepovolnou osobou. Osoby povolané tvoří personál servisních středisek DEWALT, které jsou autorizované k provádění záručních oprav.

Navíc poskytuje servis DEWALT na všechny prováděné opravy a vyměněné náhradní díly další servisní záruční dobu v trvání 6 měsíců.

Záruka se nevztahuje na spotřební příslušenství (vrtáky, šroubovací nástavce, hoblovací nože, brusné kotouče, pilové listy, pilové kotouče, brusný papír, apod.) ani na příslušenství přístroje poškozené opotřebením.

Záruční list je dokladem práv spotřebitele – zákazníka ve smyslu § 620 Občanského zákoníku a § 429 Obchodního zákoníku. Patří k prodávanému výrobku odpovídajícího katalogového a výrobního čísla jako jeho příslušenství. Při každé reklamaci je třeba tento záruční list předložit prodávajícímu, případně servisnímu středisku DEWALT pověřenému vykonáváním záručních oprav. Ve vlastním zájmu si ho proto spolu s originálem dokladu o nákupu pečlivě uschovejte.

DEWALT nabízí rozsáhlou síť autorizovaných servisních oprav a sběrných středisek. Jejich seznam najdete na záručním listě. Další informace týkající se servisu můžete získat na níže uvedených telefonních číslech a na internetové adrese [www.2helpU.com](http://www.2helpU.com).

## Black & Decker

Klásterského 2  
143 00 Praha 4

tel: 244 402 450  
fax: 241 770 204  
[recepce@blackanddecker.cz](mailto:recepce@blackanddecker.cz)

Právo na případné změny vyhrazeno.

**06/2004**

## Blahoželáme Vám!

Zvolili ste si náradie spoločnosti DEWALT. Roky skúseností, dôkladný vývoj výrobkov a inovácia vytvorili zo spoločnosti DEWALT jedného z najspolahlivejších partnerov pre užívateľov profesionálneho elektrického náradia.

## Technické údaje

DC515		
Napätie zdroja	V <sub>DC</sub>	18
Max. výstupný výkon	W	150
Objem nádrže	l	1,9
Max. prietok vzduchu	l/s	15,9
Priemer hubice	mm	32
Trieda ochrany		IPX4
Hmotnosť	kg	2,2

V tomto návode sú použité nasledovné symboly:



Upozorňuje na riziko poranenia osôb, skrátenia životnosti náradia alebo jeho poškodenia v prípade nedodržania pokynov uvedených v tomto návode.

## Obsah balenia

Balenie obsahuje:

- 1 Vysávač
  - 1 Rozšírenú hubicu
  - 1 Štrbinový nástavec na vysávanie úzkych priestorov
  - 1 Návod na použitie
- Pred zahájením pracovných operácií venujte dostatok času starostlivému prečítaniu a porozumeniu tomuto návodu.

## Popis (obr. A)

Váš akumulátorový vysávač DC515 je určený na profesionálne suché i mokré vysávanie.

- 1 Hlavný vypínač
- 2 Hadica
- 3 Hubica
- 4 Sací otvor
- 5 Nádržka
- 6 Akumulátor (nie je súčasťou dodávky)

## Elektrická bezpečnosť

Elektromotor bol skonštruovaný len pre jedno napätie. Vždy skontrolujte, či napätie zdroja zodpovedá napätiu na výkonovom štítku náradia.

## Montáž a nastavenie



- Pred prevádzkaním montáže a nastavenia vždy vyberte akumulátor.
- Pred vložením alebo vybratím akumulátora náradie vždy vypnite.
- Pred použitím náradia sa presvedčte, či je akumulátor riadne nasadený.



Používajte iba akumulátory a nabíjačky DEWALT.

## Akumulátor (obr. B)

### Typ batérie

Náradie pracuje s akumulátormi s napätím 18 V. Vhodné akumulátory sú uvedené v tabuľke v zadnej časti.



Používajte iba akumulátory a nabíjačky DEWALT.

### Vkladanie a vyberanie batérie

- Akumulátor (6) zasuňte do rukoväte náradia až pokým nezacvakne.
- Pokiaľ chcete batériu vybrať, stlačte súčasne dve blokovacie tlačidlá (7) a batériu z náradia vytiahnite von.

### Stav batérie

- Uistite sa, či je batéria (celkom) nabitá. Pokiaľ akumulátor nedáva dostatočný výkon, nabite ho podľa pokynov uvedených v príručke nabíjačky.

### Vybratie a nasadenie hadice (obr. C)

#### Vybratie

- Hadicu (9) vytiahnite z úchyty (10) v hubici von.
- Spojovaciu časť (8) otočte proti smeru pohybu hodinových ručičiek.
- V mieste spojenia vytiahnite hadicu von zo sacieho otvoru (4).

**Montáž**

- Spojovaciú časť (8) zasuňte do sacieho otvoru (4).
- Hadicu upevnite na mieste otočením spojovacej časti v smere pohybu hodinových ručičiek.
- Hadicu (9) zasuňte do úchyty (10) v hubici.

**Pokyny na obsluhu**

- Vždy dodržujte bezpečnostné predpisy a príslušné nariadenia.

**Zapnutie a vypnutie (obr. A)**

- Ak chcete prístroj zapnúť, posuňte hlavný vypínač (1) do polohy I.
- Ak chcete prístroj vypnúť, posuňte hlavný vypínač (1) do polohy 0.

**Vysávanie (obr. A)**

- Pred použitím vyprázdňte a vyčistite nádrž (5).
- Zajistite, aby bola hadica (2) správne nasadená.
- Hubicou (3) ťahajte po povrchu, ktorý má byť očistený. Pokiaľ je to potrebné, v stiesnených priestoroch je možné použiť hadicu (2).
- Odporúčame nevysávať súčasne mokré a suché látky. Pred prechodom na suché látky a naopak najprv vyprázdňte a vyčistite nádrž.



- Nariadenie používajte vždy vo zvislej polohe. Nariadenie nenakláňajte, aby sa nazbieraná kvapalina v nádrži nedostala do motorového priestoru.



- Nariadenie používajte vždy s nasadeným prachovým filtrom.

**Doplňkové príslušenstvo**

Ďalšie podrobnosti týkajúce sa príslušenstva získate u svojho značkového predajcu.

**Údržba**

Vaše elektrické nariadenie DEWALT bolo skonštruované tak, aby pracovalo čo najdlhšie s minimálnymi nárokmi na údržbu. Pravidelná starostlivosť o nariadenie a jeho pravidelné čistenie Vám zaistia jeho bezproblémovú prevádzku.

**Vyprázdnenie nádrže (obr. D)**

Nádrž sa musí vyprázdniť, pokiaľ sací výkon výrazne poklesne.

**Vyprázdnenie suchých látok**

- Uvoľnite západku (11) a vyberte nádržku (3).
- Obsah nádržky vyprázdňte do odpadkového koša.
- Nižšie popísaným spôsobom vyčistíte filter (12).
- Nasadte nádržku späť a zaistite ju západkou.

**Vyprázdnenie mokrých látok**

- Uvoľnite západku (11) a vyberte nádržku (3).
- Odobranú znečistenú vodu zlikvidujte s ohľadom na životné prostredie.
- Nižšie popísaným spôsobom vyčistíte filter (12).
- Nasadte nádržku späť a zaistite ju západkou.

**Čistenie (obr. D & E)**

- Batériu pred čistením krytov mäkkou handričkou vytiahnite.
- Kryty pravidelne čistite mäkkou handričkou.

**Čistenie nádržky (obr. D)**

Nádrž by mala byť vyčistená po každom použití vysávača alebo pri zmene vysávania z mokrých látok na suché a naopak.

- Vyprázdňte nádržku (3).
- Nádrž vyčistíte pomocou jemného mydla a vlhkej handričky.
- Mäkkou handričkou nádrž starostlivo vysušte.

**Čistenie prachového filtra (obr. E)**

Prachový filter by mal byť očistený po každom použití. Ak je filter zásobníka poškodený, alebo ak nepracuje správne, musí byť vymenený.

- Prachový filter (12) vyberiete otočením proti smeru pohybu hodinových ručičiek a jeho vytiahnutím zo sacieho otvoru (13).
- Nadbytočné množstvo zachyteného prachu z filtra vyklepte do odpadkového koša.
- V závislosti na jeho stave môžete opláchnuť vonkajšiu stranu filtra vlažnou tečúcou vodou.
- Filter zaistíte nasadením na sací otvor a otočením v smere pohybu hodinových ručičiek.



Vnútornú stranu filtra neumývajte. Pokiaľ je vnútorná strana filtra vlhká, nechajte ho dôkladne vyschnúť.



Na čistenie filtra nepoužívajte kefu.

#### Čistenie filtra sacieho otvoru (obr. E)

- Filter (14) vyberte zo sacieho otvoru.
- Filter opláchnite pod vlažnou tečúcou vodou.
- Pred opätovným nasadením späť filter vysušte.

#### Doplňkové príslušenstvo

Ďalšie podrobnosti týkajúce sa príslušenstva získate u svojho značkového predajcu.

Toto príslušenstvo je:

- náhradný filter DC5151H

Viď tiež dole uvedenú tabuľku.

#### Akumulátory

Napätie zdroja	NiCd	NiMH
18	DE9095	DE9039
	DE9096	

#### Nabíjačka

Napätie zdroja	NiCd	NiMH
9 - 18	DE9116	DE9116

#### Údržba

Vaše elektrické náradie DEWALT bolo skonštruované tak, aby pracovalo čo najdlhšie s minimálnymi nárokmi na údržbu. Pravidelná starostlivosť o náradie a jeho pravidelné čistenie Vám zaistia jeho bezproblémovú prevádzku.

#### Ochrana životného prostredia



Triedený odpad. Tento prístroj nesmie byť vyhodený do bežného domového odpadu.

Keď nebudete váš výrobok DEWALT ďalej potrebovať alebo uplynie lehota jeho životnosti, nelikvidujte ho spolu s domovým odpadom. Zlikvidujte tento prístroj v triedenom odpade.



Triedený odpad umožňuje recykláciu a opätovné využitie použitých výrobkov a obalových materiálov. Opätovné použitie recyklovaných materiálov pomáha chrániť životné prostredie pred znečistením a znižuje spotrebu surovín.

Pri zakúpení nových výrobkov vám predajne, miestne zberne odpadov alebo recyklačné stanice poskytnú informácie o správnej likvidácii elektro odpadov z domácnosti.

Spoločnosť DEWALT poskytuje službu zberu a recyklácie výrobkov DEWALT po skončení ich technickej životnosti. V rámci tejto výhodnej služby vráťte vaše náradie ktorejkoľvek autorizovanej servisnej pobočke Black & Decker, kde bude toto náradie zhromaždené a s ohľadom na životné prostredie recyklované.

Adresu vášho najbližšieho autorizovaného strediska DEWALT nájdete na zadnej strane tohto návodu. Zoznam servisných stredísk DEWALT a podrobnosti o popredajnom servise nájdete taktiež na internetovej adrese: **www.2helpU.com**

#### Prehlásenie o zhode

##### DC515

Spoločnosť DEWALT vyhlasuje, že toto elektrické náradie spĺňa nasledujúce bezpečnostné normy a nariadenia: 98/37/EEC, 89/336/EEC, 73/23/EEC, EN 60335, EN 55014-2, EN 55014-1, EN 61000-3-2 a EN 61000-3-3.

Ak chcete získať podrobnejšie informácie, kontaktujte prosím spoločnosť DEWALT na dole uvedenej adrese alebo na adrese uvedenej na konci tohto návodu.

$L_{pA}$ (akustický tlak)	78 dB(A)*
$L_{WA}$ (akustický výkon)	89 dB(A)
Meraná hodnota vibrácií	0,69 m/s <sup>2</sup>

\* pôsobiaci na sluch obsluhu

Technický a vývojový riaditeľ  
Horst Großmann  
DEWALT, Richard-Klinger-Straße 11  
D-65510, Idstein, Germany

## Všeobecné bezpečnostné pokyny

Pri používaní tohto náradia vždy dodržujte platné bezpečnostné predpisy, aby ste znížili riziko vzniku požiaru, úrazu elektrickým prúdom alebo riziko poranenia osôb. Pred použitím tohto výrobku si riadne preštudujte celý návod. Tento návod uložte pre ďalšie použitie.

### Všeobecné

- 1 **Udržujte poriadok na pracovisku**  
Neprehľadný a preplnený pracovný priestor, môže byť príčinou úrazu.
- 2 **Berte ohľad na okolie pracovnej plochy**  
Zaistite si kvalitné osvetlenie pracovnej plochy (250 - 300 luxov). Nepoužívajte náradie na miestach, kde hrozí riziko vzniku požiaru alebo explózie, napríklad v blízkosti horľavých alebo výbušných kvapalín a plynov.
- 3 **Udržujte deti mimo dosahu prístroja**  
Nenechávajte deti, cudzie osoby ani zvieratá pohybovať sa v blízkosti pracovnej plochy alebo sa dotýkať priamo náradia alebo napájacieho kábla.
- 4 **Vhodne sa obliekajte**  
Nenoste voľný odev alebo šperky, pretože by mohli byť zachytené pohyblivými časťami náradia. Ak máte dlhé vlasy, používajte vhodnú ochranu hlavy. Ak pracujete vonku, používajte pokiaľ možno pracovné rukavice a neklzávu obuv.
- 5 **Prvky osobnej ochrany**  
Používajte ochranné okuliare. Ak sa pri práci s náradím práši alebo pokiaľ odlietavajú drobné čiastočky materiálu, používajte proti prachu ochranný štít alebo respirátor. Ak sú tieto čiastočky horúce, používajte tiež vhodnú pracovnú zásteru. Používajte vždy vhodnú ochranu sluchu. Vždy noste ochrannú prilbu.
- 6 **Ochrana pred úrazom spôsobeným elektrickým prúdom**  
Zabráňte kontaktu tela s uzemnenými povrchmi (napr. potrubie, radiátory, sporáky a chladničky). Pri práci v extrémnych podmienkach (napríklad vysoká vlhkosť, tvorba kovových pilín pri práci, atď.) môže byť elektrická bezpečnosť zvýšená vložением izolačného transformátora alebo ochranného ističa (FI).

- 7 **Neakláňajte sa**  
Pri práci stále udržiavajte vhodný a pevný postoj.
- 8 **Zostaňte stále pozorni**  
Stále sledujte, čo robíte. Pracujte s rozvahou. Pokiaľ ste unavení, prácu prerušte.
- 9 **Používajte vhodné náradie**  
Použitie tohto náradia je popísané v tomto návode. Nepoužívajte príliš slabé násady alebo prídavné zariadenia pri práci s výkonným náradím v ťažkých podmienkach. Náradie bude pracovať lepšie a bezpečnejšie, ak bude používané v takom výkonnostnom rozsahu, na aký bolo určené. Na náradie príliš netlačte.  
**Pozor!** Použitie iného príslušenstva alebo prídavného zariadenia a prevádzkanie iných pracovných operácií než je odporúčané v tomto návode môže zapríčiniť poranenie obsluhy.
- 10 **Kontrola poškodených častí**  
Pred každým použitím náradie a prívodný kábel starostlivo skontrolujte, či nie sú poškodené. Skontrolujte vychýlenie a uloženie pohybujuúcich sa častí, opotrebenie jednotlivých častí, poškodenie ochranných krytov a spínačov a ďalšie prvky, ktoré môžu ovplyvniť správny chod náradia. Uistite sa, či bude náradie riadne pracovať a či bude riadne vykonávať určenú funkciu. Pokiaľ je akákoľvek časť náradia chybná alebo poškodená, náradie nepoužívajte. Pokiaľ nejde hlavný vypínač náradia zapnúť a vypnúť, s náradím nepracujte. Zničené alebo inak poškodené diely nechajte vymeniť v značkovom servise DEWALT. Nikdy neprevádzajte neodborné opravy sami.
- 11 **Vyberte akumulátor**  
Ak chcete ponechať náradie bez dozoru, vypnite ho a počkajte, dokiaľ sa úplne nezastaví. Vyberte batériu pokiaľ sa nepoužíva, pred výmenou akejkoľvek časti náradia, príslušenstva alebo doplnkov a pred prevádzkaním údržby.
- 12 **Uskladnenie nepoužívaného náradia**  
Ak nie je náradie používané, musí byť uskladnené na suchom mieste a musí byť tiež vhodné zabezpečené, mimo dosahu detí.

**13 Starostlivosť o náradie**

Z dôvodu bezpečnejšej a výkonnejšej prevádzky udržiajte náradie v čistom a bezchybnom technickom stave. Dodržujte pokyny na údržbu a výmenu príslušenstva. Udržiajte všetky ovládacie prvky a rukoväte čisté, suché a neznečistené olejom alebo mazivami.

**14 Opravy**

Toto náradie zodpovedá platným bezpečnostným predpisom. Opravy tohto náradia vždy zverujte mechanikom značkového servisu DEWALT. Opravy by mali byť vykonávané kvalifikovanými servisnými mechanikmi s použitím originálnych náhradných dielcov; v ostatných prípadoch môže dôjsť k nebezpečnému ohrozeniu užívateľa.

***Doplnkové bezpečnostné pokyny pre vysávače***

- Toto náradie je celkovo chránené pred striekajúcou vodou v súlade s ochrannou triedou IPX4. Náradie neponárajte do vody!
- Nepoužívajte náradie na vysávanie azbestu.
- Nepoužívajte náradie na vysávanie silikátov.
- Nepoužívajte náradie na vysávanie horľavých kvapalín.
- Nepoužívajte náradie na vysávanie horúcich častíc.

## Politika našich služieb zákazníkom

Spokojnosť zákazníka s výrobkom a servisom je náš najvyšší cieľ. Kedykoľvek budete potrebovať radu či pomoc, obráťte sa s dôverou na náš najbližší servis DEWALT, kde Vám vyškolený personál poskytne naše služby na najvyššej úrovni.

## Záruka DEWALT

Blahoželáme Vám k zakúpeniu tohto vysoko kvalitného výrobku DEWALT. Náš záväzok ku kvalite zahŕňa v sebe samozrejme tiež naše služby zákazníkom. Preto ponúkame záručnú dobu ďaleko presahujúcu minimálne požiadavky vyplývajúce zo zákona.

Kvalita tohto prístroja nám umožňuje ponúknuť Vám 30 dní záruku výmeny. Ak sa objaví v priebehu 30 dní od zakúpenia náradia akýkoľvek nedostatok podliehajúci záruke, bude Vám u Vášho obchodníka náradie vymenené za nové. Vďaka 1 ročnej záruke istoty máte nárok po dobu 1 roka od zakúpenia prístroja na bezplatné prehliadky v autorizovanom servise DEWALT. Zárukou kvality firma DEWALT garantuje počas trvania záručnej doby (24 mesiacov pri nákupe pre priamu osobnú spotrebu, 12 mesiacov pri nákupe pre osobnú a podnikateľskú činnosť) bezplatné odstránenie akejkoľvek materiálovej alebo výrobné chyby za nasledovných podmienok:

- Prístroj bude opravený (spolu s originálnym záručným listom DEWALT a s dokladom o nákupe), do jedného z poverených servisných stredísk DEWALT, ktoré sú autorizované na vykonávanie záručných opráv.
- Prístroj bol používaný iba s originálnym príslušenstvom alebo prídavnými zariadeniami a príslušenstvom BBW či Piranha, ktoré je vyslovene odporúčané ako vhodné na použitie spolu s prístrojom DEWALT.
- Prístroj bol používaný a udržiavaný v súlade s návodom na obsluhu.
- Motor prístroja nebol preťažovaný a nie sú badateľné žiadne známky poškodenia vonkajšími vplyvmi.
- Do prístroja nebolo zasahované nepovolanou osobou. Osoby povolané tvoria personál poverených servisných stredísk DEWALT, ktoré sú autorizované na vykonávanie záručných opráv.

Naviac poskytuje servis DEWALT na všetky vykonávané opravy a vymenené náhradné diely ďalšiu servisnú záručnú dobu v trvaní 6 mesiacov.

Záruka sa nevzťahuje na spotrebné príslušenstvo (vrtáky, skrutkovacie nástavce, hobľovacie nože, brúsne kotúče, pílové listy, pilové kotúče, brúsny papier a pod.) ani na príslušenstvo prístroja poškodené opotrebovaním.

Záručný list je dokladom práv spotrebiteľa – zákazníka v zmysle § 620 Občianskeho zákonníka a § 429 Obchodného zákonníka. Patrí k predávanému výrobku zodpovedajúceho katalógového a výrobného čísla ako jeho príslušenstvo. Pri každej reklamácií je potrebné tento záručný list predložiť predávajúcemu, príp. servisnému stredisku DEWALT poverenému vykonávaním záručných opráv. Vo vlastnom záujme si ho preto spolu s originálom dokladu o nákupe starostlivo uschovajte.

DEWALT ponúka rozsiahlu sieť autorizovaných servisných opravovní a zberných stredísk. Ich zoznam nájdete na záručnom liste. Ďalšie informácie týkajúce sa servisu môžete získať na dole uvedených telefónnych číslach a na internetovej adrese [www.2helpU.com](http://www.2helpU.com).

## Black & Decker

Stará Vajnorská cesta 16  
832 44 Bratislava

tel: 02 492 41 394, 02 446 38 121  
fax: 02 492 41 390  
informacie@blackanddecker.sk

Právo na prípadné zmeny vyhradené.

03/2005





BAND SERVIS, Praha-Modřany, Klášterského 2

BAND SERVIS, Zlín, K Pasekám 4440,

BAND SERVIS, Brno, Veleslavínova11,

BAND SERVIS, Hradec Králové, Veverkova 1515,

BAND SERVIS, Ostrava-Radvanice, Těšínská 120,

tel: 244 403 247  
fax: 241 770 167  
tel: 577 008 550 / 551  
fax: 577 008 559  
<http://www.bandservis.cz>  
tel: 549 211 831  
fax: 549 211 831  
tel: 495 539 126  
fax: 495 539 126  
tel: 596 232 390  
fax: 596 232 390



BAND SERVIS, Trnava, Paulínska 22,

BAND SERVIS, Košice, Garbiarska 5,

tel: 033/55 11 063  
fax: 033/55 12 624  
tel: 055/62 33 155

[www.naradi-dewalt.cz](http://www.naradi-dewalt.cz)

tel. 476 112 143

# DEWALT®

**ZÁRUČNÍ DOBA POSKYTOVANÁ PRODEJCEM NA PRODANÝ VÝROBEK JE:  
ZÁRUČNÁ DOBA POSKYTOVANÁ PREDAJCOM NA PREDANÝ VÝROBOK JE:**

- 24 měsíců při prodeji zboží fyzické osobě – spotřebitel pro soukromou přímou spotřebu (§ 620 Občanského zákoníku)  
 24 mesiacov pri predaji tovaru fyzickej osobe – spotrebiteľovi pre súkromnú priamu osobnú spotrebu (§ 52 a § 620 Občianskeho zákonníka)
- 12 měsíců při prodeji zboží podnikateli, který ho používá v rámci své obchodní nebo jiné podnikatelské činnosti (§ 429 Obchodního zákoníku)  
 12 mesiacov pri predaji tovaru podnikateľovi, ktorý koná v rámci svojej obchodnej alebo inej podnikateľskej činnosti (§ 429 Obchodného zákonníka)

Od data prodeje/Od dátumu predaja: .....

Kupující prohlašuje, že účel nákupu je pro/Kupujúci prehlasuje, že účel nákupu je pre:

- Přímou osobní spotřebu/Přímou osobnú spotrebu  
 Obchodní a podnikatelskou činnost/obchodnú a podnikateľskú činnosť

(ČO: .....

Číslo pokladního dokladu - faktury/Číslo pokladničného dokladu - faktúry: .....

## TYP VÝROBKU:

CZ	Výrobní kód	Datum prodeje	Razítko prodejny Podpis
SK	Číslo série	Dátum predaja	Pečiatka predajne Podpis

